

**Instruktion & vedligeholdelse
Reservedele**

**NiGGi
G.619**



HENRIK A. FOG A/s LYNGAGER 5-9 · 2605 BRØNDBY

TLF 42 96 66 11

TAV. 1 — CARTER · FRIZIONI

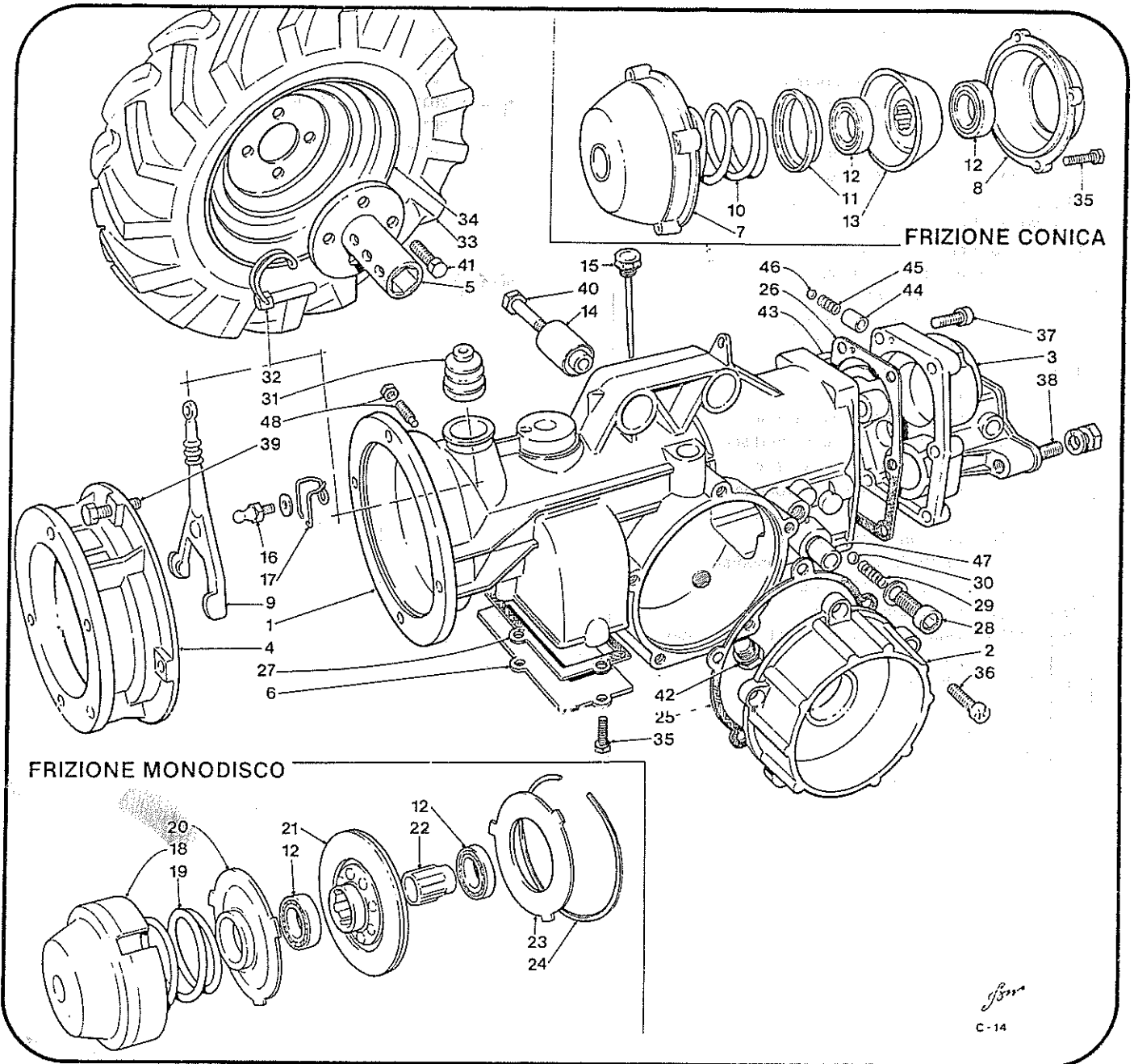

Isma
C-14

TAV. 1 — CARTER - FRIZIONI

FIG.	CODICE	DESCRIZIONE	N. PEZZI
1	20100	Carter cambio	1
2	20104	Flangia laterale carter cambio	2
3	20101	Coperchio posteriore carter cambio	1
4	20011	Campana accoppiamento motore	1
5	22100	Mozzo ruote	2
6	20102	Coperchietto inferiore carter cambio	1
7	20008	Campana frizione conica	1
8	20006	Anello frizione conica	1
9	20103	Forcella frizione	1
10	26118	Molla frizione conica	1
11	26119	Anello porta molla	1
12	SKF6005	Cuscinetto a sfere 6005-2RS	2
13	20105	Girante frizione conica	1
14	26104	Boccola elastica	2
15	26121	Astina livello olio	1
16	26107	Vite a testa sferica	1
17	26101	Molla per forcella frizione	1
18	20106	Campana frizione monodisco	1
19	26122	Molla frizione monodisco	1
20	20107	Piatto scorrevole frizione monodisco	1
21	24105	Disco frizione monodisco	1
22	26124	Boccola scanalata	1
23	20108	Piatto fisso frizione monodisco	1
24	26123	Seeger SB 120 x 2,5	1
25	24103	Guarnizione flangia	2
26	24104	Guarnizione coperchietto posteriore	1
27	24102	Guarnizione coperchietto inferiore	1
28	26102	Vite TC portamolla	1
29	26115	Molla	1
30	26116	Sfera 3/8	1
31	26015	Soffietto in gomma	1
32	14829	Perno con molla	2
33	24101	Gomma tractor 400 x 8 con camera	2
34	24100	Disco 400 x 8	2
35	26020	Vite TE 6 x 20	8
36	26103	Vite TCEI 8 x 20 con rondella	10
37	26120	Vite TCEI 8 x 30 con rondella	6
38	26114	Vite prigione 12 x 45 con dado e rond.	2
39	26113	Bullone 8 x 25 con dado e rondella	4
40	26117	Bullone 10 x 75 con rondella	2
41	26128	Bullone 10 x 25 con rondella	8
42	26111	Tappo scarico	1

FIG.	CODICE	DESCRIZIONE	N. PEZZI
43	26113	Spina cilindrica 6 x 20	2
44	26106	Boccola custodia molla	1
45	26108	Molla	1
46	26109	Sfera 5/16	1
47	26110	Boccola per leva comando marce	1
48	26100	Vite TCEI punta cilindrica con dado	1

TAV. 2 — CAMBIO · DIFFERENZIALE

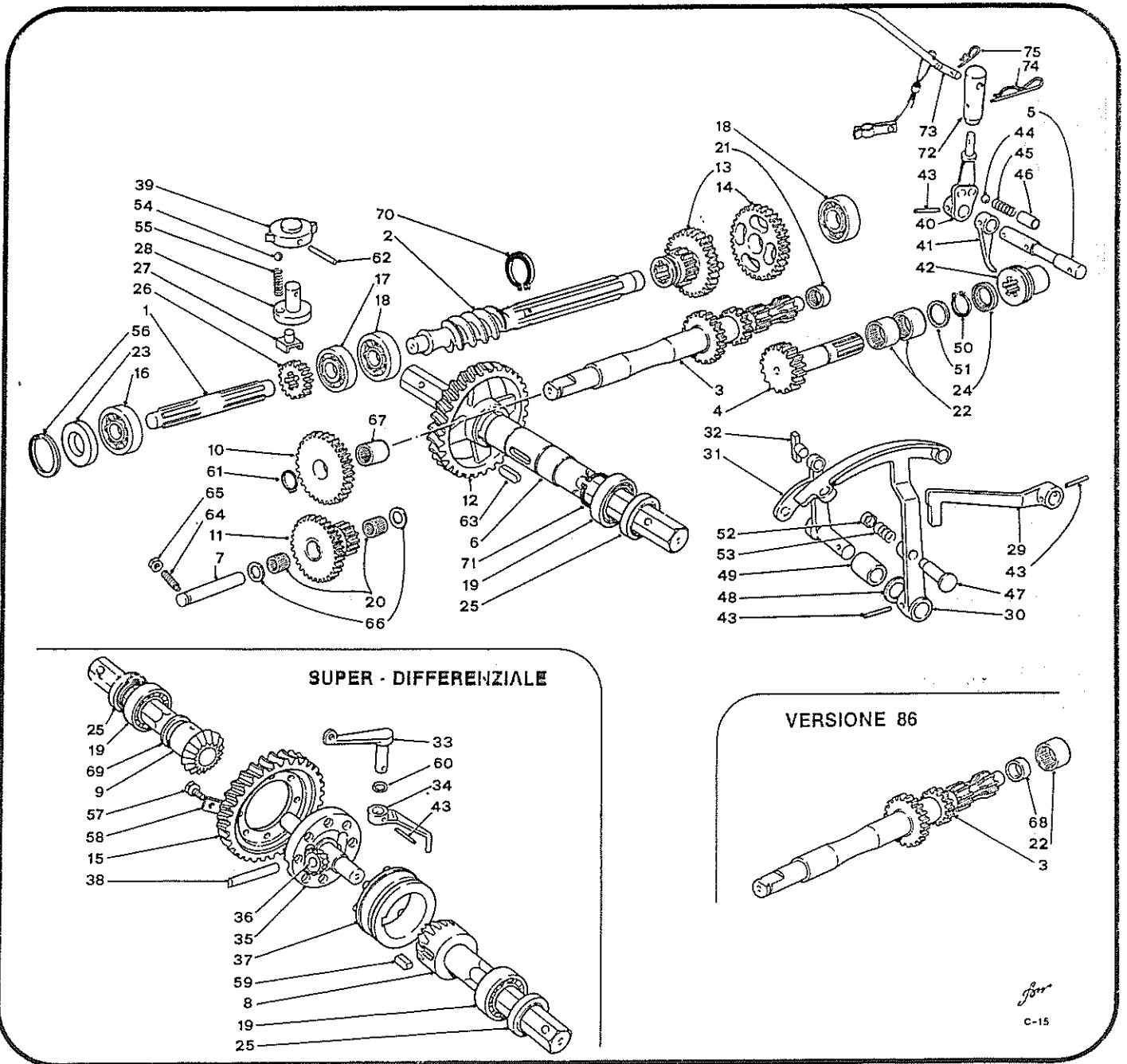

TAV. 2 — CAMBIO - DIFFERENZIALE

FIG.	CODICE	DESCRIZIONE	N. PEZZI
1	14100	Albero scanalato	1
2	14102	Albero vite senza fine	1
3	14103	Albero secondario	1
4	14105	Albero presa di forza	1
5	14106	Perno per leva innesto presa di forza	1
6	14104	Albero ruote esagonale	1
7	14101	Perno per ingran. invertitore-riduttore	1
8	16702	Planetario sinistro	1
9	16703	Planetario destro	1
10	16101	Ingranaggio trasmissione	1
11	16102	Ingran. doppio invertitore-riduttore	1
12	16105	Corona per vite senza fine	1
13	16103	Ingranaggio doppio a 4 tacche	1
14	16104	Ingranaggio con asole	1
15	20508	Corona vite senza fine per differenz.	1
16	SKF6204	Cuscinetto a sfere 6204	1
17	SKF6303	Cuscinetto a sfere 6303	1
18	SKF6304	Cuscinetto a sfere 6304	1
19	SKF6006	Cuscinetto a sfere 6006	2
20	18108	Gabbia a rullini 15 x 19 x 20	2
21	18124	Cuscinetto a rullini 18 x 26 x 12	1
22	18107	Cuscinetto a rullini NAB 22	3
23	PAK20-47-8	tenuta 20 x 47 x 8	1
24	PAK22-40-7	tenuta 22 x 40 x 7	1
25	PAK30-45-10	tenuta 30 x 45 x 10	2
26	16100	Ingranaggio per albero primario	1
27	20003	Tassello invertitore-riduttore	1
28	24116	Eccentrico invertitore-riduttore	1
29	20112	Leva arresto RM	1
30	20110	Leva esterna comando marce	1
31	20115	Leva interna innesto marce	1
32	24113	Tassello innesto marce	1
33	20510	Leva esterna comando differenziale	1
34	20707	Leva interna comando differenziale	1
35	14703	Albero porta differenziale	1
36	16712	Satellite	2
37	20509	Ghiera bloccaggio differenziale	1
38	14704	Perno porta satellite	1
39	26154	Ghiera invertitrice	1
40	20511	Leva esterna comando presa di forza	1
41	20113	Leva interna comando presa di forza	1
42	24117	Presa di forza	1

FIG.	CODICE	DESCRIZIONE	N. PEZZI
43	26009	Spina tubolare 6 x 25	5
44	26109	Sfera 5/16	1
45	26108	Molla per sfera	1
46	26106	Boccola custodia molla	1
47	24114	Perno arresto RM	1
48	26582	Rondella acciaio Ø 16 x 28 x 0,5	1
49	26110	Boccola per leva comando marce	1
50	OK-A 22	Seeger E 22	2
51	26143	Molla a tazza Ø 22 x 35 x 0,5	1
52		Rondella	1
53	26161	Molla	1
54	26155	Sfera 3/8	1
55	26156	Molla per sfera	1
56	OK-I 47	Seeger I 47	1
57		Vite TE 8 x 14	6
58	26581	Fermo per vite	4
59	20515	Chiavetta 10 x 8 x 20 UNI 92	1
60	18503	Anello OR 13,10 x 2,62	1
61	OK-A 20	Seeger E 20	1
62	26144	Spina tubolare 5 x 35	1
63	26160	Chiavetta 10 x 8 x 30 UNI 92	1
64	26100	Vite STCEI M 8	1
65		Dado E 8	1
66	26157	Rondella lavorata	1
67	18116	Boccola a rullini DHK 2020	1
68	18527	Boccola IR 18 x 22 x 18	1
69	26599	Rondella di spallamento	1
70	OK-A 28	Seeger E 28	1
71	OK-A 36	Seeger E 36	2
72	24710	Cappuccio per presa di forza	1
73	24828	Asta comando presa di forza versione barra falciante	1
74	26137	Spina a molla	1
75	26127	Spina a molla	1



Salg . Service . Fabrikation . Import
 Lyngager 5-11 2605 Brøndby
 Telefon 43 96 63 11 Fax 43 26 66 24

TAV. 3 — TRASMISSIONE BARRA FALCIANTE

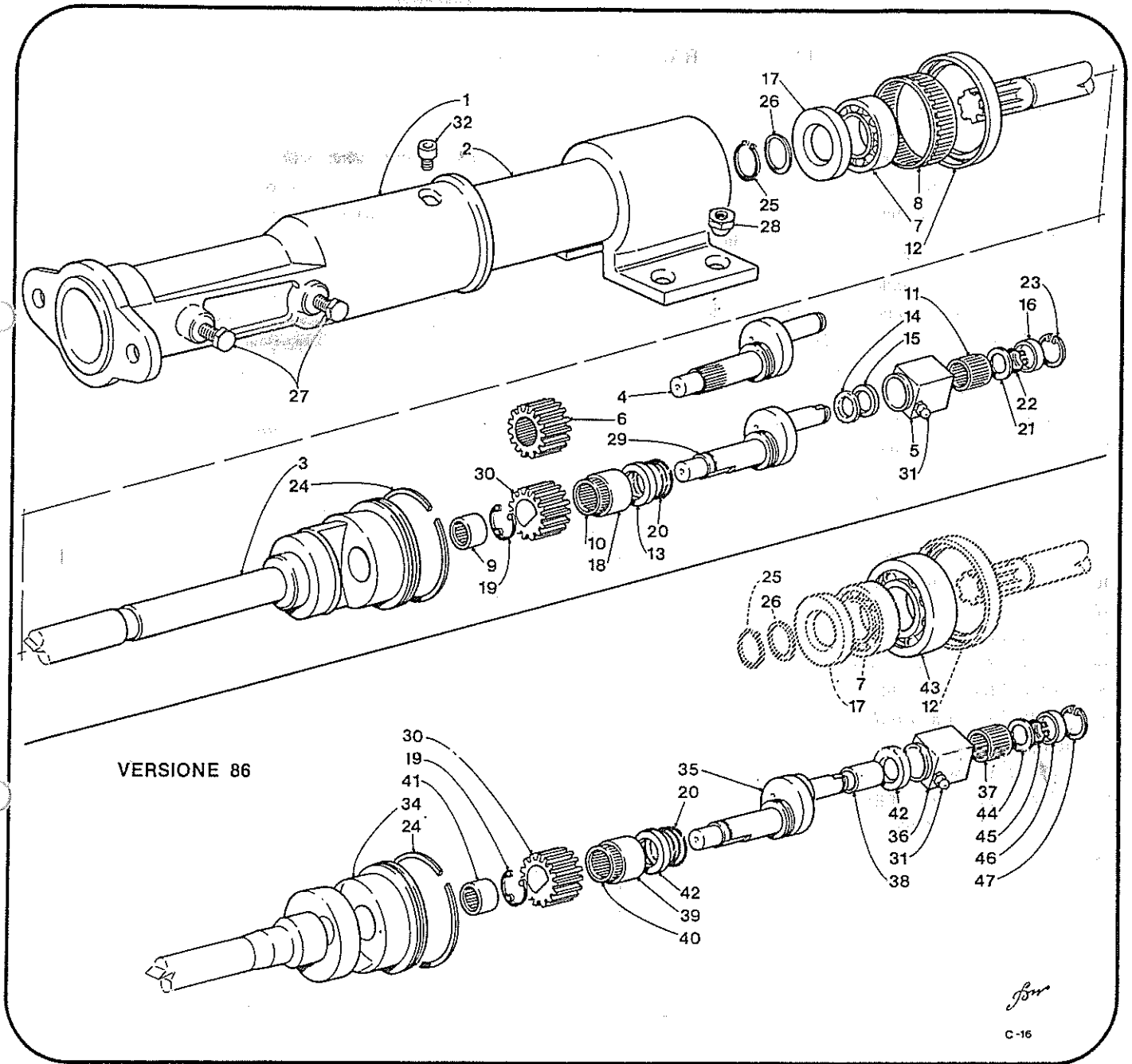

TAV. 3 — TRASMISSIONE BARRA FALCIANTE

FIG.	CODICE	DESCRIZIONE	N. PEZZI
1	20133	Carter trasmissione	1
2	16701	Manicotto	1
3	14107	Albero trasmissione	1
4	20114	Albero eccentrico gambo brocciato con anelli FEY	1
5	24115	Tassello quadro da 30 mm.	1
6	16106	Ingranaggio per eccentrico brocciato	1
7	SKF6205	Cuscinetto a sfere 6205	1
8	18109	Gabbia a rullini 64 x 70 x 16	1
9	18110	Boccola a rullini DHK 1616	1
10	18306	Gabbia a rullini 20 x 26 x 20	1
11	18111	Gabbia a rullini 16 x 22 x 20	1
12	18114	Anello tenuta 72 x 85 x 8	1
13	PAK20-30-7	tenuta 20 x 30 x 7	1
14	18525	Anello tenuta 14,5 x 22 x 4 feltro	1
15	18113	Anello tenuta 16 x 22 x 3	1
16	18105	Anello tenuta cieco	1
17	18117	Anello tenuta 25 x 52 x 10	1
18	18524	Astuccio AR 26 x 30 x 20	1
19	26142	Anello d'arresto radiale 15 x 1,5	1
20	26146	Serie anelli FEY AS 30	1
21	26140	Rosetta lavorata	1
22	OK-A 16	Seeger F 16	1
23	OK-I 26	Seeger I 26	1
24	26141	Serie anelli FEY AS 85	1
25	OK-A 25	Seeger E 25	1
26	26147	Rosetta spallamento	1
27	26181	Vite TE 8 x 16 con rondella	2
28	26148	Dado conico E 12	4
29	14828	Albero eccentrico gambo lavorato a 1/2 luna con anelli FEY	1
30	16733	Ingranaggio per eccentrico a 1/2 luna	1
31	26138	Ingrassatore 6 MA	2
32	26150	Vite TCEI 10 x 16	1

FIG.	CODICE	DESCRIZIONE	N. PEZZI
		VERSIONE 86	
34	14830	Albero trasmissione	1
35	14831	Albero eccentrico con anelli FEY	1
36	24794	Tassello quadro comando lama	1
37	18532	Gabbia a rullini K 20 x 28 x 20	1
38	18526	Astuccio AR 17 x 20 x 30,5	1
39	18530	Astuccio IR 28 x 32 x 31	1
40	18533	Gabbia a rullini K 20 x 28 x 25	1
41	18534	Cuscinetto a rullini NAB 16	1
42	18535	Anello tenuta 20 x 30 x 4,5	1
43	SKF6008	Cuscinetto a sfere 6008	1
44	26580	Rosetta lavorata a 1/2 luna	1
45	OK-A 17	Seeger pesante E 17	1
46	18537	Tappo cieco Ø 32	1
47	OK-I 32	Seeger I 32	1

TAV. 4 — BARRE SEMIFITTE

TIPO STANDARD

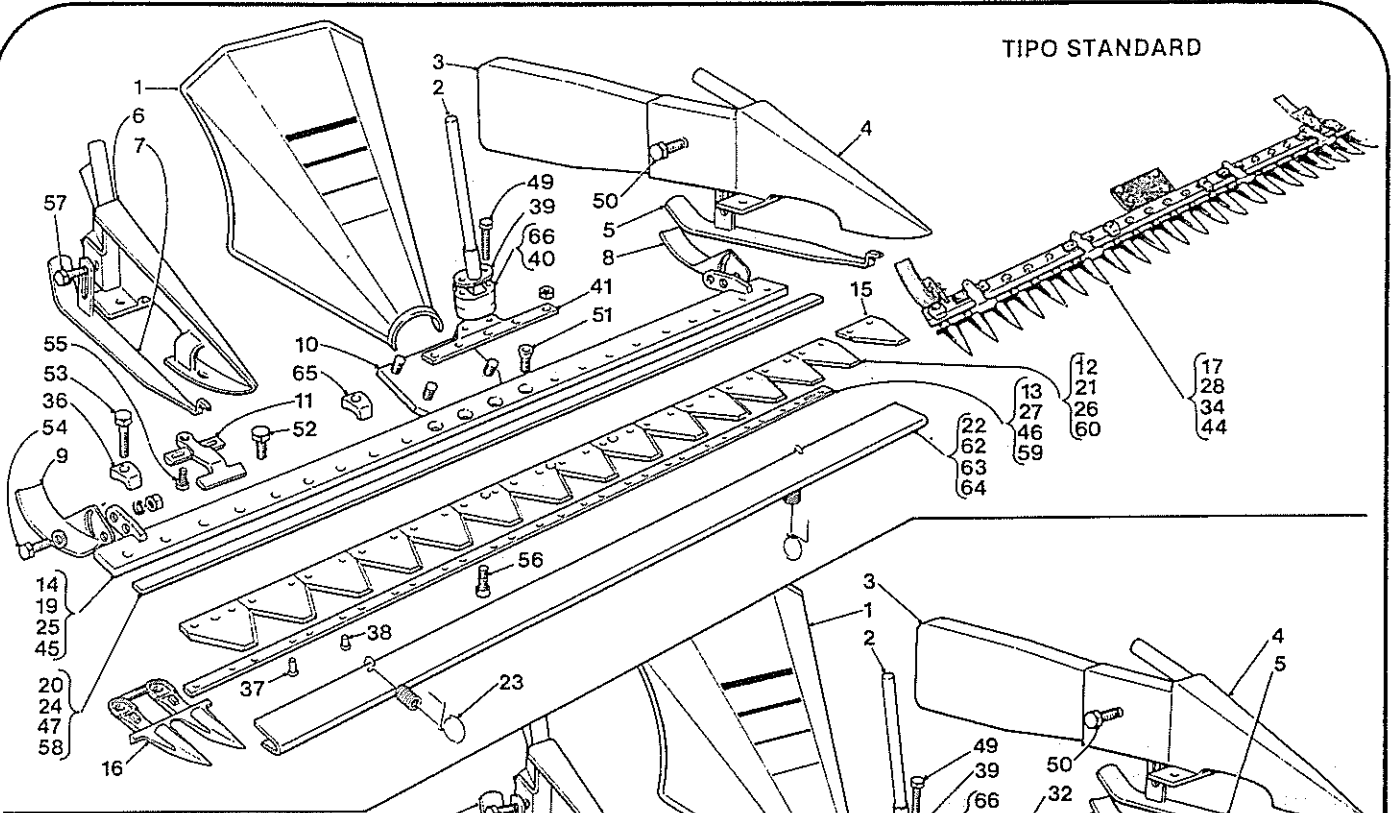

TIPO K

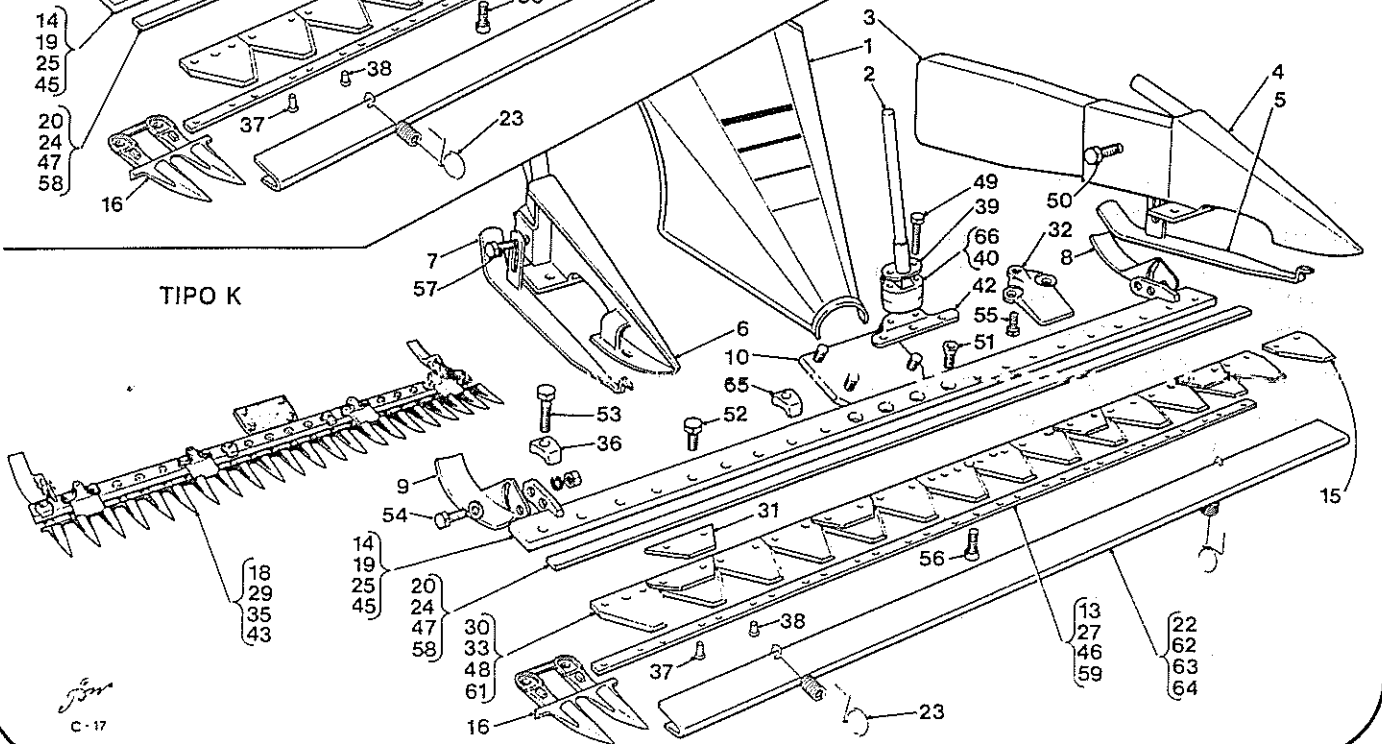

C-17

TAV. 4 — BARRE SEMIFITTE

FIG.	CODICE	DESCRIZIONE	N. PEZZI
1	22206	Cofano spartierba	1
2	26145	Verga nylon	1
3	22776	Asse andana	2
4	22772	Scarpa sinistra	1
5	22773	Suola per scarpa sinistra	1
6	22774	Scarpa destra	1
7	22775	Suola per scarpa destra	1
8	20125	Suola Mulching sinistra	1
9	20126	Suola Mulching destra	1
10	20137	Piastra per barra	1
11	20501	Premilama barra semifitta	4
12	24795	Lama a 12 sez. larghe (forat. larga)	1
13	24796	Asta forata per 12 sez. (forat. larga)	1
14	24168	Barra porta-denti a 20 fori cm. 102	1
15	26166	Sezione lama larga	12/18
16	20704	Dente semifitto doppio	
17	24718	Barra semifitta da cm. 102 normale	1
18	24797	Barra semifitta tipo K da cm. 102	1
19	24170	Barra porta-denti a 22 fori (cm. 112)	1
20	24725	Asta guida lama da cm. 102	1
21	24798	Lama a 14 sez. larghe (forat. larga)	1
22	26583	Riparo lama da cm. 102	1
23	26584	Molla per riparo lama	2
24	24726	Asta guida lama da cm. 112	1
25	24170	Barra porta-denti a 22 fori (cm. 112)	1
26	24799	Lama a 16 sez. larghe (forat. larga)	1
27	24800	Asta forata per 14 sez. (forat. larga)	1
28	24801	Barra semifitta da cm. 112 normale	1
29	24802	Barra semifitta tipo K da cm. 112	1
30	24803	Lama a 12 sez. larghe con piastr. puliz.	1
31	24804	Piastrina di pulizia larga	1
32	20118	Premilama temperato tipo GS	4
33	24805	Lama a 14 sez. larghe con piastr. puliz.	1
34	24824	Barra semif. cm. 122 norm. con scarpe	1
35	24806	Barra semif. tipo K cm. 122 con scarpe	1
36	20860	Premistriscia speciale per scarpa	2
37	26585	Ribattino lungo 5 x 17	
38	26586	Ribattino corto 5 x 14	
39	22111	Coperchio attacco lama	1
40	20116	Guida tassello	1
41	20117	Piatto lungo per guida tassello	1
42	20861	Piatto corto per guida tassello	1

FIG.	CODICE	DESCRIZIONE	N. PEZZI
43	24807	Barra semifitta tipo K da cm. 137 con scarpe e andane	1
44	24808	Barra semifitta normale da cm. 137 con scarpe e andane	1
45	24172	Barra porta-denti a 24 fori	1
46	24809	Asta forata per 16 sez. (forat. larga)	1
47	24727	Asta guida lama da cm. 122	1
48	24810	Lama a 16 sez. larghe con piastrine di pulizia (forat. larga)	1
49	26164	Vite TE 8 x 55	2
50		Vite TE 8 x 25	2
51	26165	Vite STCEI 10 x 23	4
52	26167	Vite TE 10 x 25	
53	26170	Vite TE 10 x 35	
54	26168	Bulloni TE 8 x 25 con rondella	4
55		Vite TE 8 x 15	4
56	26179	Bullone speciale per attacco lama	3
57		Bullone 10 x 25 con rondella	2
58	24728	Asta guida lama da cm. 137	1
59	24140	Asta forata per 18 sez. larg. (for. larga)	1
60	24811	Lama a 18 sez. larghe (forat. larga)	1
61	24812	Lama a 18 sez. larghe con piastrine di pulizia (forat. stretta)	1
62	26587	Riparo barra da cm. 112	1
63	26588	Riparo barra da cm. 122	1
64	26589	Riparo barra da cm. 137	1
65	20119	Premistriscia normale	1
66	20862	Guida tassello maggiorato tipo 86	1

TAV. 5 — BARRE FALCIANTI SPECIALI

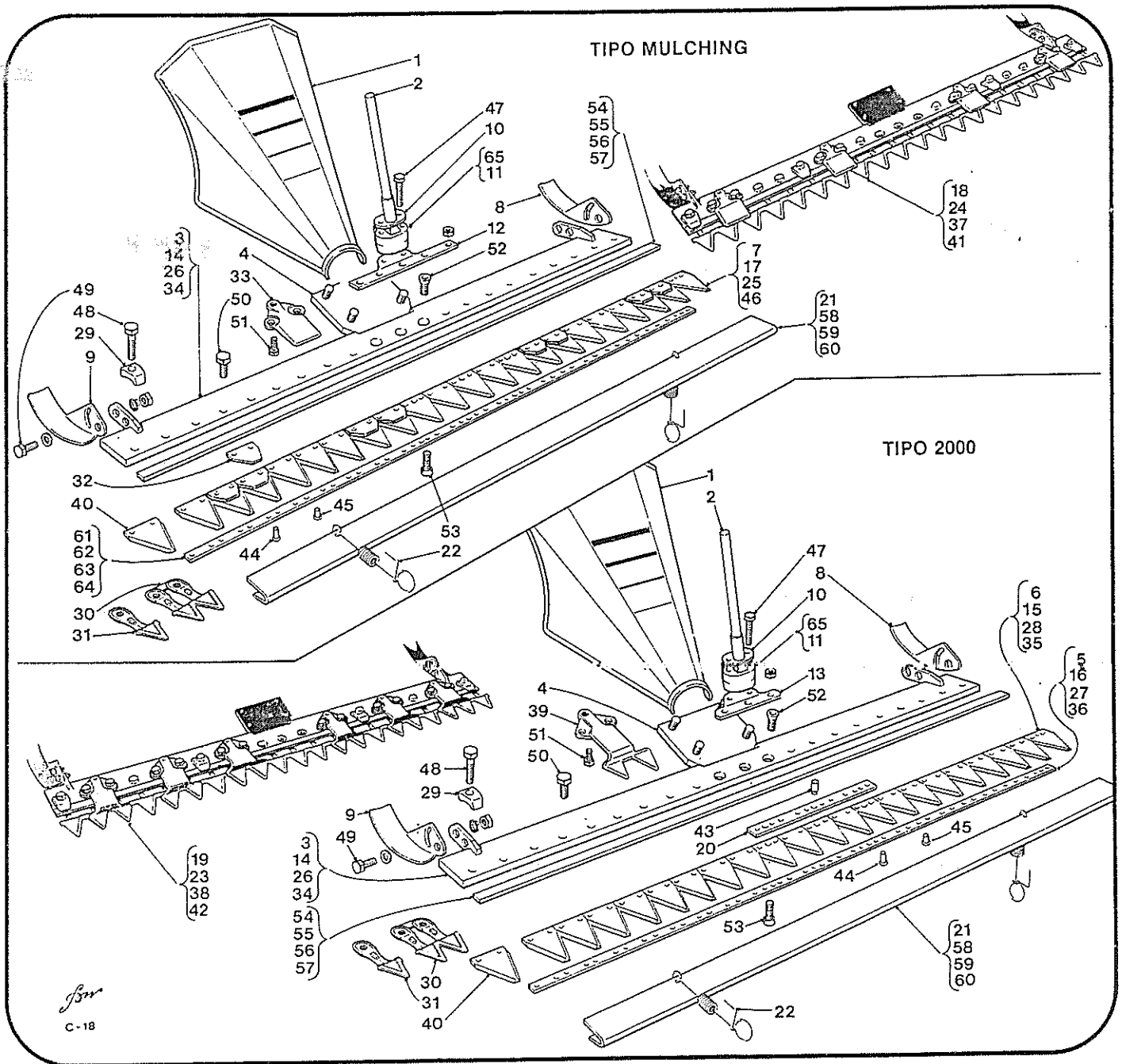

Ben
C-18

TAV. 5 — BARRE FALCIANTI SPECIALI

FIG.	CODICE	DESCRIZIONE	N. PEZZI
1	22206	Cofano spartierba	1
2	26145	Verga nylon	1
3	22169	Barra portadenti a 19 fori	1
4	20137	Attacco barra	1
5	24814	Asta forata per 19 sez. (forat.stretta)	1
6	24814	Lama a 19 sezioni senza piastr. pulizia	1
7	24123	Lama a 19 sezioni con piastrine pulizia	1
8	20125	Suola sinistra regolazione barra	1
9	20126	Suola destra regolazione barra	1
10	22111	Coperchietto attacco lama	1
11	20116	Guida tassello comando lama	1
12	20117	Piatto per attacco lama largo	1
13	20861	Piatto per attacco lama stretto	1
14	24171	Barra porta-denti a 21 fori	1
15	24813	Lama a 21 sezioni senza piastr. pulizia	1
16	24815	Asta forata per 21 sez. (forat.stretta)	1
17	24136	Lama a 21 sez. con piastr. pulizia	1
18	24124	Barra Mulching da cm. 100	1
19	24816	Barra tipo 2000 da cm. 100	1
20	26590	Rinforzo centrale lama	1
21	26591	Riparo barra da cm. 100	1
22	26592	Molla riparo barra	2
23	24817	Barra tipo 2000 da cm. 110	1
24	24125	Barra Mulching da cm 110	1
25	24144	Lama a 23 sez. con piastr. pulizia (forat. larga)	1
26	24173	Barra porta-denti a 23 fori	1
27	24818	Asta forata per 23 sez. (forat.stretta)	1
28	24819	Lama a 23 sez. senza piastr. pulizia (forat. stretta)	1
29	20119	Premistriscia normali	4
30	20121	Dente doppio Mulching semifitto	1
31	20122	Dente semplice Mulching semifitto	1
32	26163	Piastrina di pulizia stretta	8
33	20118	Premilama temperato tipo GS	4
34	24175	Barra porta-denti a 25 fori	1
35	24820	Lama a 25 sez. senza piastr. pulizia (forat. stretta)	1
36	24821	Asta per 25 sez. (forat. stretta)	1
37	24135	Barra Mulching da cm. 120	1
38	24822	Barra tipo 2000 da cm. 120	1
39	20863	Premilama tipo 2000	6
40	26162	Sezione stretta	1

FIG.	CODICE	DESCRIZIONE	N. PEZZI
41	24138	Barra Mulching da cm. 130	1
42	24823	Barra tipo 2000 da cm 130	1
43	26593	Nottolino per lama	1
44	26585	Ribattino lungo Ø 5 x 17	
45	26586	Ribattino corto Ø 5 x 14	
46	24128	Lama a 25 sez. con piastr. pulizia (forat. larga)	1
47	26164	Vite TE 8 x 55	2
48	26170	Vite TE 10 x 35	
49	26168	Bulloni 8 x 25	4
50	26167	Vite TE 10 x 25	
51		Vite TE 8 x 15	
52	26165	Vite STCEI 10 x 25	3
53	26179	Bullone speciale per attacco lama	3
54	24116	Asta guida lama da cm. 100	1
55	24122	Asta guida lama da cm. 110	1
56	24129	Asta guida lama da cm. 120	1
57	24132	Asta guida lama da cm. 130	1
58	26596	Riparo barra da cm. 110	1
59	26597	Riparo barra da cm. 120	1
60	26598	Riparo barra da cm. 130	1
61	24148	Asta forata per 19 sez. (forat. larga)	1
62	24143	Asta forata per 21 sez. (forat. larga)	1
63	24126	Asta forata per 23 sez. (forat. larga)	1
64	24150	Asta forata per 25 sez. (forat. larga)	1
65	20862	Guida tassello maggiorato tipo 86	1

TAV. 6 — FRESA · MANUBRIO

FIG.	CODICE	DESCRIZIONE	N. PEZZI	FIG.	CODICE	DESCRIZIONE	N. PEZZI
1	22119	Cofano fresa	1	50	22718	Piantone manubrio	1
2	22120	Bandinella	1	51	26135	Supporto aste	2
3	20136	Carter trasmissione fresa	1	52	20864	Indice marce	1
4	22121	Supporto ruotino	1	53	26117	Bullone TE 10 x 75 con dado	2
5	20130	Flangia carter trasmissione	1	54	24108	Cassetta porta ferri	1
6	22122	Cotello fresa	1	55	22717	Stegole	1
7	16006	Corona conica	1	56	26130	Manopola Ø 20	2
8	14108	Albero fresa	1	57	26034	Manettino gas	1
9	SKF 6206	Cuscinetto a sfere 6206	2	58	26125	Leva frizione completa	1
10	SKF 4205	Cuscinetto a sfere 4205	1	59	26504	Gancio ferma leva frizione	1
11	18301	Boccola a rullini DHK 2220	1	60	26537	Barilotto leva frizione	1
12	22131	Elemento fresante esterno	2	61	24825	Cavo gas motore COTIEMME e ACME	1
13	22768	Elem. fres. interno destro (64 mm)	1	62	24827	Cavo bloccaggio differenziale	1
14	22769	Elem. fres. interno sinistro (60 mm)	1	63	26049 24106	Cavo frizione	1
15	20140	Zappetta destra	8	64	26126	Morsetto stringifilo	2
16	20134	Zappetta sinistra	8	65	26503	Bussolotto ferma guaina	2
17	24155	Guarnizione supporto ruotino	1	66	24723	Asta innesto presa di forza (per fresa)	1
18	24151	Guarnizione flangia	1	67	24110	Asta comando marce	1
19	14833	Pignone conico	1	68	24201	Asta innesto presa di forza	1
20	PAK30-45-8	tenuta 30 x 45 x 8	2	69	26132	Pomello	2
21	PAK30-45-8	tenuta 30 x 45 x 8 LF	2	70	24112	Testina per leva comando marce	1
22	26171	Astina livello olio	1	71	26526	Coppiglia Ø 4	1
23	24154	Tirante da cm 28	1	72	26127	Spina a molla	2
24	24153	Tirante da cm 40	1	73	26137	Spina a molla	1
25	24152	Tirante da cm 60	1	74	24710	Cappuccio per presa di forza	1
26	22127	Perno cofano fresa	1	75	26600	Pulsante di massa	1
27	26178	Coppiglia	1	76	26134	Regolat. cavo friz. e cavo differenz.	2
28	26176	Bullone 8 x 25 con rondella	16	77	24400	Cavo gas motore INTERMOTOR	1
29	26175	Bullone 8 x 30 con rondella	1	78	26516	Vite TE 10 x 60 con dado e rondella	2
30	26519	Bullone 8 x 20 con rondella	1	79	22777	Supporto per leva blocc. differenz.	1
31	26518	Vite TE 8 x 30	4	80	26514	Leva a mano blocc-sblocc. differenz.	1
32	26174	Bullone TE 8 x 25 con dado	2	81	26604	Eccentrico per leva blocc. differenz.	1
33	26173	Vite TC 8 x 30	6	82	26513	Pernetto per leva blocc. differenz.	2
34	26180	Vite TE 8 x 25 con dado	6				
35	26003	Chiavetta 10 x 8 x 25 UNI 92	1				
36	PAK22-32-7	tenuta 22 x 32 x 7	1				
37	22782	Fermo per retromarcia	1				
38	24837	Cavo gas lungo per fresa	1				

AM17007-008

* Gl. version NC22131
My version NC22137

TAV. 6 — FRESA · MANUBRIO

