

**SP 4400 / 5008 HST**

THE 32 SERIES



**TEKNISKE DATA: SP 4400 / 5008 HST**

THE 32 SERIES



<b>Ramme</b>	ACTIO™ helramme med pendling – Knækstyret – Hydrostatisk transmission – træk på 4 lige stor hjul	
<b>Motortype</b>	Diesel med direkte indsprøjtning – Emissionsbestemmelser: trin IIIA	
<b>Antal cylindre</b>	3	4
<b>Slagvolumen</b>	1642	2190
<b>Effekt kW/hk (97/68/CE)</b>	28/38	33,7/46
<b>Maks. motoromdrejninger</b>	3000	2700
<b>Drejningsmoment maks.</b>	113/1200	14,2/1620
<b>Køling</b>	Vand	Vand
<b>Tankkapacitet (liter)</b>	30	30
<b>Transmission</b>	Hydrostatisk – Mekanisk vælger med 3 hastighedsgrupper: lav/ normal/høj – trinløs hastighed i både frem- og baggear, fra 0 til 6 km/t i "lavt" område, fra 0 til 12 km/t i "normalt" område og fra 0 til 30 km/t i "højt" område, dertil kommer en "Speed-fix" funktion, som holder en forudindstillet hastighed	
<b>PTO</b>	Uafhængigt frontmonteret PTO med to hastigheder (540 og 1000 o/min)	
<b>Hydraulisk lift</b>	Dobbeltvirkende, med to trins løft og sænk og flydestilling som styres med joystick – kapacitet (kg): 1100	
<b>Arbejdstryk (bar)</b>	150	
<b>Styring</b>	Hydraulisk servostyring med 2 dobbeltvirkende styrecylindre og	
<b>Bremser</b>	"Load sensing" system Drifts- og parkeringsbremse	
<b>Dæk</b>	*240/70 R15 **6.50x16 ***29x12.50-15 Terra / Green / Xtra-Traction	
<b>Vægt (kg)</b>	1220	1470

**Dimensioner**

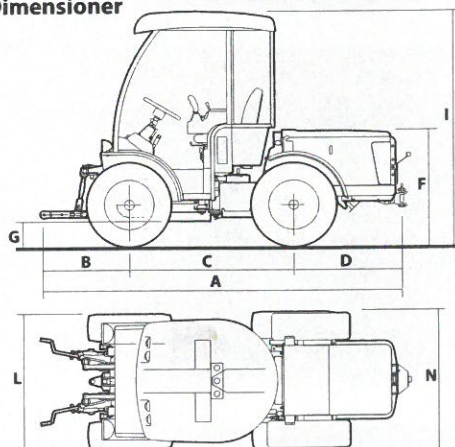

**SP 4400 HST**

	A	B	C	D	F	G	I	L	N
*	2980	718	1382	880	961	182	1964	1149	1180
**	2980	718	1382	880	990	211	1993	1116	1127
***	2980	718	1382	880	976	200	1982	1307	1321

**SP 5008 HST**

	A	B	C	D	F	G	I	L	N
*	3075	718	1382	975	961	182	1964	1149	1180
**	3075	718	1382	975	990	211	1993	1116	1127
***	3075	718	1382	975	976	200	1982	1307	1321

**Standardudstyr**  
 • Lukket komfort kabine monteret på "Silent Block", aircondition med recirkulationssystem, glasdøre, bagrude kan åbnes, system til delvis åbning af dørene, grøntonede bagruder, frontrudevisker med 800 mm viskerblad, 2 bagmonterede arbejdslygter, 2 sidespejle, 12 volts strømudtag, jakkestøtte og armlæn, sikkerhedssele, højdejustering, indstilleligt ryglæn med justerbar lændestøtte – Differentialespærre på for- og bagaksel – Forhjulstræk kan frakobles – Hydrauliksystem, der betjenes med joystick, bestående af: 2 frontmonterede dobbeltvirkende olieudtag med flydestilling, 1 bagmonteret gentaget dobbeltvirkende olieudtag med flydestilling, 1 frontmonteret oliereturløb og et bagmonteret oliereturløb (i alt 8 lynkoblinger) • Front- og bagmonteret træktræk – Horn, lysanlæg, elektrisk fatning og strømstik, stoplys og afviserblinklys • Digitalt multifunktionsinstrumentpanel (omdrejningstæller, speedometer, brændstofmåler og kølevandstemperatur) • Rattet kan stilles op/ ned og frem/tilbage – Sikkerhedsstartkontakt på Frem-Bak håndtag, PTO og sæde

**Ekstraudstyr**  
 Hydraulisk lift i motoren som betjenes med joystick – Hydrauliksystem bestående af: 2 frontmonterede dobbeltvirkende olieudtag med flydestilling, 1 uafhængigt bagmonteret dobbeltvirkende olieudtag med flydestilling, 1 frontmonteret oliereturløb og 1 bagmonteret oliereturløb (i alt 8 lynkoblinger). Lad over motorhjul.

Beskrivelser og illustrationer i denne brochure er kun til informationsformål. De er ikke bindende og kan ændres uden forudgående varsel.

Import: **HAFOG** HENRIK A.®  
 Lyngager 5-11, 2605 Brøndby  
 Tlf. 43 96 66 11 – Fax 43 26 66 26  
 www.hafog.dk

Forhandler:



# SP 4400 / 5008 HST

## Gennemprøvet kvalitet!



SP 4400/5008 HST er en kompakt, super handy hydrostatisk knækstyret redskabsbærer, som med mindst 50 forskellige redskabskombinationer opfylder ethvert behov for udendørsvedligeholdelse hos kommuner, boligselskaber, institutioner, industriområder, have-park og lignende året rundt. SP 4400 kan påmonteres front-, top- og bagmonterede redskaber samtidig.

Den kan bruges sammen med fejmaskine, sneskraber, saltspreader, slagleklipper, rotorklipper med opsamling, feje-suge/ maskine, hækkeklipper, gravearm, pallegaffel, frontlæsser, jordbor, samt et praktisk lad over motorhjelmens bare for at nævne nogle af de mest almindelige redskaber.

Førerkabinen er gennemtænkt i alle detaljer, støjsvag, afvibreret og rummeligt med 360 graders udsyn hele vejen rundt, stort luftaffjedrede sæde med nakkestøtte og armlæn med joystick betjening, ergonomisk rigtig indrettet med god benplads samt god frihøjde inde i kabinen, let ind- og udstigning, radio med CD-MP3, 12V udtag, en praktisk madpakkeboks med kølerum, stort varmeanlæg, aircondition samt arbejdslys for og bag.

Den nye Superpark 4400 er opbygget som den gode gamle og Danmarks mest solgte og det er en stor fordel at alle redskaber passer til den nye model uden ekstra omkostninger.

SP har reduktionsgear på bagakslen hvilket giver øget stabilitet og holdbarhed samt længere afstand mellem hjulene dertil kommer hydraulisk aktiverede bremses, der garanterer sikker opbremsning også når maskinen er monteret med tunge redskaber. Den hydrostatiske transmission betjenes med en kørepedal og Frem-Bak funktionen sidder bekvemt lige under rattet. En vandkølet Yanmar dieselmotor med direkte indsprøjtning giver høj ydeevne med optimal forbrænding i overensstemmelse med de skærpede miljøkrav.

Til de opgaver der kræver en konstant kørehastighed, kan traktorføreren bruge "Speed-fix" systemet, der holder en given hastighed under arbejdet.

En SP er en ægte redskabsbærer, som er nem at betjene for alle, lavt tyngdepunkt, store hjul, ægte 4-hjulstræk og differentialespærre på begge aksler, kraftudtag med 540/1000 og en lift der løfter 1100 kg. gør en stor forskel - Prøv selv, vi er altid til tjeneste med en demonstration hos dig, på dit eget område.

De fleste redskaber er udviklet på H.A.Fog's egen fabrik hvilket giver dig sikkerhed for at hvert eneste redskab fungerer optimalt under danske forhold.

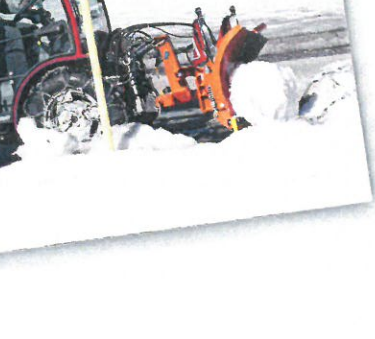
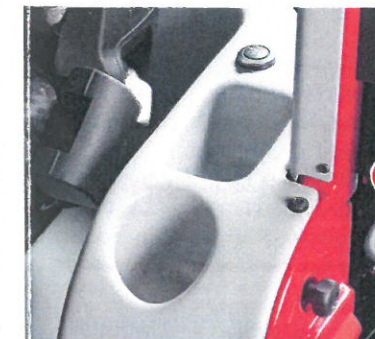
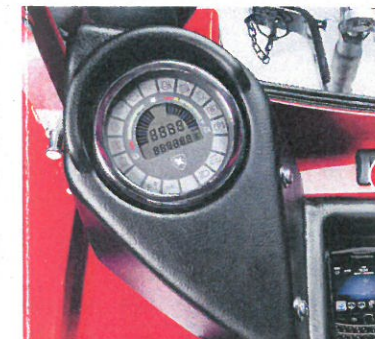

## 360 graders udsyn og komfort

- 01 - ARBEJDSLYS PÅ SKÆRME OG TAG (+2 BAG)
- 02 - DØRE KAN ÅBNES DELVIST
- 03 - SPRINKLERBEHOLDER
- 04 - MULTIINSTRUMENTPANEL
- 05 - KØLEBOX ELLER HANDSKERUM - 12 VOLTS STRØMUDDAG
- 06 - DØREN GIVER EFTER HVIS DÆKKET RAMMER
- 07 - FREM-BAK FUNKTION
- 08 - NEM INDSTIGNING
- 09 - VARME OG VENTILATION I HELE FØRERHUSET
- 10 - AIRCONDITION
- 11 - RATTET KAN STILLES OP/NED OG FREM/TILBAGE
- 12 - KOMFORTSÆDE
- 13 - JOYSTICK
- 14 - JAKKEKROG
- 15 - DOKUMENTHOLDER
- 16 - RADIO CD-MP3

