

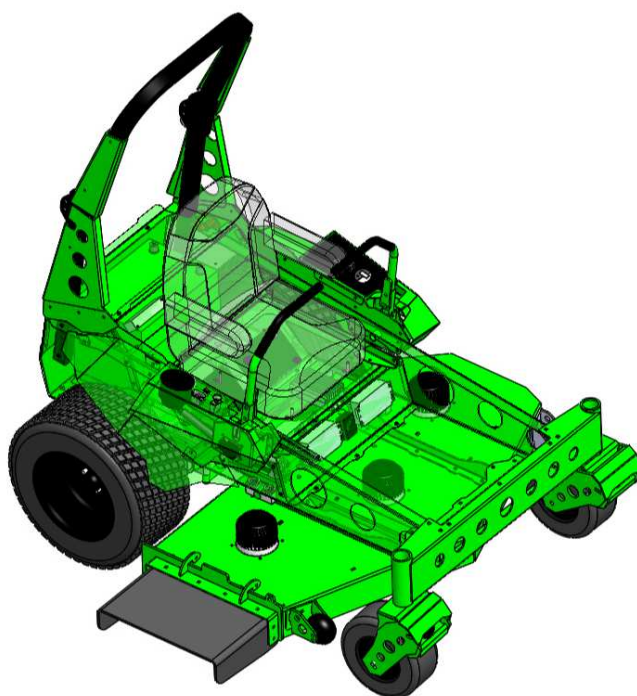

NEMESIS NXR 122 & NXR 133

Brugsanvisning (original)



MEAN GREEN - MGE GREEN SERVICE

Le Parc de Belle-Île - 8, rue de Belle Île 72190
Coulaines - Le Mans Métropole - Frankrig
T. +33 (0) 2 43 23 09 10 (Salgsservice og eftersalgsservice)
www.mge-greenservice.com & www.meangreenmowers.eu

Sommaire

| | Side : |
|---|--------|
| JEG. Generel information | 3 |
| II. Oplysninger relateret til garanti | 4 |
| 1. Garantiregistrering | 4 |
| 2. Hvad er dækket af garantien? | 5 |
| A. Boligbrug | 5 |
| B. Kommerciel brug | 6 |
| C. Lejebud | 6 |
| 3. Hvem skal udføre garantiservicen? | 7 |
| 4. Hvad er ikke dækket af denne garanti? | 7 |
| 5. Betingelser relateret til garanti | 7 |
| III. Teknisk data | 9 |
| IV. Sikkerhedsforanstaltninger | 10 |
| 1. Sikkerhedsinstruktioner | 10 |
| 2. Sikkerheds- og vejledningmærkater | 11 |
| 3. Frakobling af batteriet lithium-ion | 18 |
| 4. Træning i forhandlernetværk - Elektrisk akkreditering | 19 |
| V. Elektrisk system | 19 |
| 1. Elektrisk systemsikkerhed | 19 |
| 2. Information om elektriske anlæg | 20 |
| 3. Komponentvedligeholdelse | 20 |
| 4. Batterisikkerhedsinstruktioner | 20 |
| 5. Batteristik - Batterivedligeholdelse | 20 |
| 6. Batteriopladningsprocedure | 21 |
| 7. Tilslutning/frakobling af lader til plæneklipper | 22 |
| 8. Tilslutning af lithiumbatteri til NEMESIS plæneklipper | 23 |
| 9. Fejlfinding - Symptomer - Foreslåede løsninger | 24 |
| VI. Brug af plæneklipperen - Kontrolknapper | 25 |
| 1. Sædejustering - Ergonomi | 25 |
| 2. Dashboard - Hovedkontroller | 25 |
| 3. Fejlkode - Fejlfinding af rutineproblemer | 27 |
| 4. Klinge advarsel LED lys system | 28 |
| 5. Kør plæneklipperens kontrolstænger | 30 |
| VII. Brug af plæneklipperen - Betjening | 31 |
| 1. Sikkerhedsstartspærresystem | 31 |
| 2. Start af plæneklipperen | 31 |
| 3. Standsning af plæneklipperen | 31 |
| 4. Kørsel af plæneklipperen | 32 |
| 5. Driftsforslag | 35 |
| 6. Justering af klippehøjde | 36 |
| 7. Anti-skalp hjul | 37 |
| 8. NEMESIS nødbremseudløserhåndtag | 37 |
| 9. Montering af plæneklipperens trækplade | 38 |
| VIII. Betjening - Anbefalet betjeningspraksis | 39 |
| 1. Før og under klippearbejdet | 39 |
| 2. Brug af en rampe | 41 |
| 3. Skråningsdrift | 41 |

| | | |
|------------|---|-----------|
| | 4. Sikkerhedsforanstaltninger til beskyttelse af børn | 43 |
| IX. | Vedligeholdelse - Justeringer | 44 |
| | 1. Sikker servicepraksis | 44 |
| | 2. Sikkerhedsmæssige forudsætninger at respektere | 44 |
| | 3. Regelmæssig vedligeholdelse | 46 |
| | 4. Momentværdier | 47 |
| | 5. Dæk | 47 |
| | 6. Elektrisk system | 48 |
| | 7. Sædeudløserlås | 48 |
| | 8. Batterirum ÅBN / LUK | 49 |
| | 9. Vedligeholdelse af plæneklipperknive | 49 |
| | 10. Fjernelse af plæneklipperkniven | 49 |
| | 11. Montering af plæneklipperknive | 50 |
| X. | Generelle instruktioner panel | 52 |
| XI. | Opbevaring - Overvintring | 53 |
| | 1. Anbefalede instruktioner | 53 |
| | 2. Ny sæsonforberedelse | 53 |
| | 3. Vedligeholdelse og pleje af lithium energimodul | 54 |



JEG. GENERAL INFORMATION

Denne INSTRUKTIONSBEMÆRKNING (betjeningsvejledning) gælder for følgende MEAN GREEN-produkter: MEAN GREEN plæneklippere type NEMESIS NXR 122 & NXR 133 Zero Turn-modeller (Z eller ZTR).

Til den nye operatør

Formålet med denne INSTRUKTIONSMEDDELELSE er at hjælpe ejere og operatører med at vedligeholde og betjene plæneklipperen. Læs det venligst omhyggeligt; oplysninger og instruktioner kan hjælpe dig med at opnå mange års pålidelig ydeevne.

Det er **ejers ansvar** for at sikre, at operatører og mekanikere læser og forstår denne vejledning og alle mærkater, før maskinen betjenes.

Det er også **ejers ansvar** for at sikre, at operatører og mekanikere er kvalificerede og fysisk dygtige personer, som er korrekt uddannet i betjeningen af dette udstyr. Alle operatører og mekanikere skal stifte bekendtskab med sikker betjening af udstyret, operatørkontroller og sikkerhedsskilte.

Lad aldrig børn eller utrænede personer betjene eller servicere udstyret. Lokale regler kan begrænse operatørens alder. Ejeren/brugeren kan forebygge og er ansvarlig for ulykker eller skader på sig selv, andre personer eller ejendom.

Brug af dette INSTRUKTIONSBEMÆRKNingsdokument

Generel betjenings-, justerings- og vedligeholdelsesvejledning er beskrevet for både den erfarne og uerfarne Mean Green Mower-bruger. Driftsbetingelserne varierer betydeligt og kan ikke alle behandles individuelt. Gennem erfaring bør operatører imidlertid ikke finde problemer med at udvikle gode betjeningsevner, der passer til de fleste forhold.

Retninger brugt i denne vejledning, for eksempel HØJRE eller VENSTRE, henviser til anvisninger, når de sidder på plæneklipperen/står fremadvendt, medmindre andet er angivet. De anvendte fotografier og illustrationer var aktuelle på udskrivningstidspunktet, men efterfølgende produktionsændringer kan få din maskine til at variere lidt i detaljer.

MEAN GREEN forbeholder sig retten til at omdesigne og ændre maskinen efter behov uden varsel.
MEAN GREEN forbeholder sig retten til at omdesigne og ændre maskinen efter behov uden varsel.
Hvis der er foretaget en ændring på din maskine, som ikke er afspejlet i denne brugermanual eller reservedelsmanualen, kontakt din MGE MEAN GREEN godkendte forhandler for aktuelle oplysninger og dele.



II. INFORMATION RELATET TIL GARANTI

1. Garantiregistrering

en. Ejeren skal registrere enheden ved at udfylde GARANTI REGISTRERINGSFORMULEREN og LEVERING OG FØRSTE STARTFORMULAR, som findes i ejerens pakke, for at validere din garantibeskyttelse. Den SKAL udfyldes og SKAL underskrives af den autoriserede forhandler og den oprindelige køber.

b. Til bekræftelse SKAL GARANTI REGISTRERINGSFORMULEREN og LEVERING OG FØRSTE STARTFORMULAR sendes til MGE MEAN GREEN inden for ti (10) dage efter leveringsdatoen til den oprindelige kunde.

c. I mangel af leveringsdato regnes købsdatoen som leveringsdato.

www.mge-greenservice.com

MGE MEAN GRØN

Le Parc de Belle-Île - 8 rue de Belle-Île 72190

Coulaines - Le Mans Métropole - Frankrig

T. +33 (0) 243 23 09 10 - mge@mge-greenservice.com

Sørg for at registrere plæneklipperen plus hvert tilbehør, der viser en model- og serienummerplade med Mean Green Products.

VIGTIG :Enhver uautoriseret ændring, ændring eller brug af ikke-godkendte tilbehør ugyldiggør garantien og fritager MEAN GREEN fra ethvert ansvar og ansvar, der måtte opstå for efterfølgende brug af udstyret.

Model- og serienummer

Plæneklipperens serienummer findes på CE-identifikationspladen (fig. A), der er placeret på højre sidevæg bag førersædet. Modellen er den type MEAN GREEN plæneklipper, der er købt, dvs. NEMESIS NXR-122, NEMESIS NXR-133. Serienumrene og modellen er påkrævet på garantiregistreringsformularen og på leverings- og første startformularen. De vil også forsikre dig om de korrekte servicedele, når udskiftning bliver nødvendig.



CE plade
Beliggenhed

Fig. A

CE
plade



Dele og service

Al garantireparation og service skal udføres af en autoriseret MGE MEAN GREEN-forhandler. Arrangementer bør foretages gennem dit lokale servicecenter.

Customer copy

MGE GREEN SERVICE MEAN GREEN ELECTRIC MOWERS

WARRANTY REGISTRATION FORM

| | | |
|----------------|------|---------|
| CUSTOMER NAME: | | DEALER: |
| ADRESSE: | | |
| POST CODE | CITY | |
| Phone: | | |
| E-mail: | | |

DELIVERY DATE / DEALER FIRST STARTING: _____

| Elements under warranty* | Model** | Serial Number*** |
|--------------------------|-----------|------------------|
| Cellule | | |
| Plateau de coupe | | |
| Batterie 1 | LEM 48140 | |
| Batterie 2 | LEM 48140 | |
| Batterie 3 | LEM 48140 | |

*Elements having distinctive warranties and registration numbers **MEAN GREEN mowers: MAJORIS, STALKER, NEMESIS, MINORIS. ***Deck cutting width indicated onto decks

2. Hvad er dækket af denne garanti?

MGE MEAN GREEN yder følgende garanti til den oprindelige køber af plæneklippere fremstillet af MEAN GREEN:

A. Boligbrug (af husejeren, der ikke er en professionel):

MEAN GREEN Plæneklippere bruges til al**boligformål**er berettiget til **to (2) år eller 1200 timers samlet brug (alt efter hvad der indtræffer først) fra leveringsdatoen** på alle materialer og udførelse. Hvis køberen inden for denne garantiperiode (to år fra leveringsdatoen) opdager en defekt i materialer eller udførelse, skal han omgående underrette MGE MEAN GREEN eller en autoriseret forhandler skriftligt om defekten.

Under ingen omstændigheder skal en sådan meddelelse modtages af MGE MEAN GREEN eller en autoriseret forhandler senere end fireogtyve (24) måneder fra leveringsdatoen. Inden for en rimelig tid efter en sådan meddelelse vil MGE MEAN GREEN rette enhver defekt i materiale eller udførelse på MEAN GREEN plæneklipperen ved at reparere eller udskifte dele med enten nye eller brugte reservedele. Sådan reparation, herunder dele og arbejde, skal ske for MGE MEAN GREEN.

Grønne lithium batterier er berettiget til en tre (3) års forholdsmæssig begrænset garanti eller 1200 timer. brug, alt efter hvad der kommer først til den oprindelige ejer (**forbruger**) kun. 1. år 100% Dele og arbejdskraft

2. år 100% Dele og arbejdskraft

3. år Kun dele (celler/BMS)/ingen arbejdskraft

BEMÆRK : Undladelse af at vedligeholde batterierne korrekt og holde dem fra halvt til fuldt opladede vil reducere batteriets levetid og vil annullere batterigarantien.

Bestemmelserne i denne begrænsede grønne lithiumbatterier-garanti gælder ikke på grund af:

Misbrug eller forsømmelse såsom vandskade, løse ledninger eller rustet eller korroderet hardware; mangel på korrekt vedligeholdelse; skade forårsaget af forkert installation af batteriet, adskillelse af batteri, åbenbar skade udefra, operatøren ikke følger manualens instruktioner, udløbet garantiperiode, forsømmelse, brud, frost under nul, brand, eksplosion, vrag, tilsætning af kemikalier, drift af batteriet i en overopladet tilstand, eller driften af batteriet i en uopladet tilstand (brug efter BMS slukker batteriet); og et batteri opladet af andre systemer end batteriopladeren af den originale udstyrstype.

Bestemmelser, der udgør grønne lithiumbatterier-garanti:

- Batteripakken kan ikke oplades eller aflades.
- Under standardbetingelserne for testning er kapaciteten mindre end 80 % af den nominelle AH-rating i det første år, 70 % af den nominelle AH-rating i de 2. år, 65 % af den nominelle AH-rating i 3. år.
- Væskelækage.
- Skader på batteripakkens etui og/eller tilbehør på grund af forhold forårsaget af batteriet.

| DELIVERY & FIRST STARTING FORM |
|--|
| Service before delivery: This machine has been carefully prepared by the dealer under MGE MEAN GREEN INSTRUCTIONS before delivery to the customer. |
| Service upon delivery Operating and maintenance of this machine have been explained to the customer who has been duly informed about potential risks related to the operation of this machine and about safety instructions to respect. INSTRUCTIONS NOTICE has been presented to the customer, who has agreed to read it before the first use of the machine and to expressly respect all instructions of this notice. The MAINTENANCE SERVICE MANUAL has been provided to the customer who agrees to make all the machine maintenance with his authorized MGE MEAN GREEN dealer according to technical instructions. |
| MGE Green Service, 8 rue de Belle Île, 72190 Coullaines, Le Mans Métropole, France |

B. Kommerciel brug:

MEAN GREEN plæneklippere, der bruges til kommerciel og institutionel brug, er garanteret **(2) år eller 1200 timers samlet brug (alt efter hvad der indtræffer først) fra leveringsdatoen** på alle materialer og udførelse af chassis og dækkonstruktioner og **(2) år eller 1200 timers samlet brug (alt efter hvad der indtræffer først) fra leveringsdatoen** på alle andre komponenter med undtagelse af sliddele. Hvis køberen inden for denne garantiperiode opdager en defekt i materialer eller udførelse: Han skal straks underrette MGE MEAN GREEN eller en autoriseret forhandler skriftligt om defekten. Under ingen omstændigheder skal en sådan meddelelse modtages af Mean Green Products eller en autoriseret forhandler senere end fireogtyve (24) måneder fra leveringsdatoen. Inden for en rimelig tid efter en sådan meddelelse vil MGE MEAN GREEN rette enhver defekt i materiale eller udførelse på MEAN GREEN plæneklipperen ved at reparere eller udskifte dele med enten nye eller brugte reservedele. Sådan reparation, herunder dele og arbejde, skal ske for MGE MEAN GREEN.

Grønne lithium batterier er berettiget til en tre (3) års forholdsmæssig begrænset garanti eller 1200 timer. brug, alt efter hvad der kommer først til den oprindelige ejer (**kommerciel**) kun. 1. år 100% Dele og arbejdskraft

2. år 100% reservedele og arbejdskraft 3rd år
100% kun dele/ingen arbejdskraft

BEMÆRK : Undladelse af at vedligeholde batterierne korrekt og holde dem fra halvt til fuldt opladede vil reducere batteriets levetid og vil annullere batterigarantien.

Bestemmelserne om begrænset garanti for grønne lithiumbatterier gælder ikke på grund af:

Misbrug eller forsømmelse såsom vandskade, løse ledninger eller rustet eller korroderet hardware; mangel på korrekt vedligeholdelse; skade forårsaget af forkert installation af batteriet, adskillelse af batteri, åbenbar skade udefra, operatøren ikke følger manualens instruktioner, udløbet garantiperiode, forsømmelse, brud, frost under nul, brand, eksplosion, vrag, tilsætning af kemikalier, drift af batteriet i en overopladet tilstand, eller driften af batteriet i en uopladet tilstand (brug efter BMS slukker batteriet); og et batteri opladet af andre systemer end batteriopladeren af den originale udstyrstype.

Bestemmelser, der udgør grønne lithiumbatterier-garanti:

- Batteripakken kan ikke oplades eller aflades.
- Under standardbetingelserne for testning er kapaciteten mindre end 80 % af den nominelle AH-rating i det første år, 70 % af den nominelle AH-rating i de 2.ndår, 65 % af den nominelle AH-rating i 3rdår.
- Væskelækage.
- Skader på batteripakkens etui og/eller tilbehør på grund af forhold forårsaget af batteriet.

C. Lejebrug:

MEAN GREEN plæneklippere og grønne lithiumbatterier, der bruges i udlejningsapplikationer, er garanteret **(1) år eller 600 timers samlet brug (alt efter hvad der kommer først) fra leveringsdatoen.**

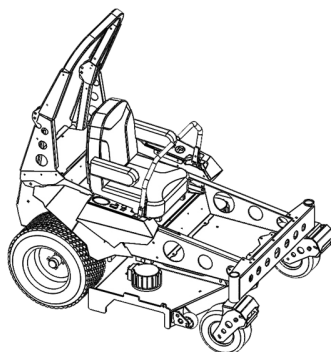

3. Hvem skal udføre MEAN GREEN-garantiservicen?

Al garantiservice vil blive udført af forhandlere eller ejermekanikere autoriseret af MGE MEAN GREEN. **Servicekald og/eller transportudgifter** af produktet til og fra den autoriserede forhandler eller ejermekaniker for garantiarbejde, betales af ejeren af produktet. Kontakt en autoriseret forhandler for garantiservice.

4. Hvad er ikke dækket af denne MEAN GREEN-garanti?

MGE MEAN GREEN, garanterer ikke:

- Nogle produkter, komponenter eller dele er ikke fremstillet af MEAN GREEN.
- Reparationer udført af uautoriserede personer.
- Skader forårsaget af brug af MEAN GREEN plæneklipperen til andre formål end dem, den er designet til.
- Skader forårsaget af katastrofer som brand, oversvømmelse, vind og lyn.
- Skader forårsaget af forsømmelse, misbrug, unormal brug, ukorrekt eller urimelig brug, ulykke, uagtsomhed eller misbrug såsom vandskade.
- Reparationer eller udskiftninger som følge af brug af uautoriserede dele, tilbehør eller tilbehør.
- Reparationer eller udskiftning som et resultat, hvis der er ændringer eller modifikationer, i bestemmelsen af MEAN GREEN plæneklipperen, hvilket negativt påvirker udstyrets drift, ydeevne eller holdbarhed.

- Mean Green Mower, som har serienummeret fjernet eller gjort ulæselig.
- Værdiforringelse eller skade forårsaget af normalt slid, mangel på rimelig og korrekt vedligeholdelse, manglende overholdelse af produktets ejers INSTRUKTIONER MEDDELELSE, vedligeholdelses- og justeringsinstruktioner eller andre driftsinstruktioner leveret af MGE MEAN GREEN.
- Normal vedligeholdelse af dele og service, herunder, men ikke begrænset til, smøremidler, klinger, knivslibning, lejer, bremse- eller styretøjsjusteringer.

5. Betingelser relateret til garanti

FRASKRIVELSE AF GARANTI

Ovenstående garantier træder i stedet for alle andre garantier, udtrykte eller underforståede, inklusive men ikke begrænset til de stiltiende garantier for salgbarhed og egnethed til et bestemt formål.

Alle MEAN GREEN-produkter, for hvilke garantiregistreringsformularen ikke er blevet udleveret korrekt inden for en ti (10) dages periode efter levering og første startdato af autoriseret MGE MEAN GREEN-forhandler, er udelukket fra MGE MEAN GREEN-garantien.

MGE MEAN GREEN forbeholder sig ret til at anmode den autoriserede MGE MEAN GREEN forhandler om, inden levering og første start af MEAN GREEN plæneklipperen, præcise oplysninger om slutkunden (navn, adresse osv.), der ejer garantirettigheder på nævnte plæneklipper.

BEGRÆNSNING AF RETSMIDLER

MGE MEAN GREEN er i intet tilfælde ansvarlig for særlige, tilfældige eller følgeskader baseret på garantibrud, kontraktbrud, uagtsomhed, objektivt erstatningsansvar eller anden juridisk teori.

Sådanne skader omfatter, men er ikke begrænset til:

- Tab af overskud
- Tab af opsparing eller omsætning
- Tab af brug af Mean Green Mower eller andet tilhørende udstyr
- Kapitalomkostninger
- Omkostninger til erstatningsudstyr, faciliteter, tjenester eller nedetid
- Krav fra tredjeparter, herunder kunder, og skade på ejendom



FRIST

Enhver handling for brud på garantien skal påbegyndes inden for fireogtyve (24) måneder efter levering af varerne i en **bolig eller erhverv** Ansøgning. Enhver handling for brud på garantien skal påbegyndes inden for tolv til fireogtyve (12-24) måneder efter levering af varerne i en **leje** Ansøgning.

INGEN ANDRE GARANTIER

Denne aftale forstås som den fuldstændige og eksklusive aftale mellem parterne, der erstatter alle tidligere aftaler, mundtlige eller skriftlige, og al anden kommunikation mellem parterne i forbindelse med emnet for denne aftale.

ALOKERING AF RISICI

Denne aftale fordeler risikoen for produktfejl mellem MGE MEAN GREEN og køberen. Denne fordeling anerkendes af begge parter og afspejles i varernes pris.

EJERS ANSVAR

Du skal vedligeholde din MEAN GREEN plæneklipper ved at følge vedligeholdelsesprocedurerne beskrevet i din ejers INSTRUKTIONSBEMÆRKNING (betjeningsvejledning). Sådan rutinemæssig vedligeholdelse, uanset om den udføres af en forhandler eller af dig, er for din regning.

Denne maskine som alt andet drevet udstyr er potentielt farligt, medmindre den betjenes korrekt.

Enhver operatør skal være forsigtig og husk altid sikkerheden. Enhver operatør bør, før MEAN GREEN plæneklipperen tages i brug, sætte sig grundigt ind i brugermanualen vedrørende betjening og sikkerhed af maskinen, samt alle sikkerhedsadvarsler på selve maskinen.

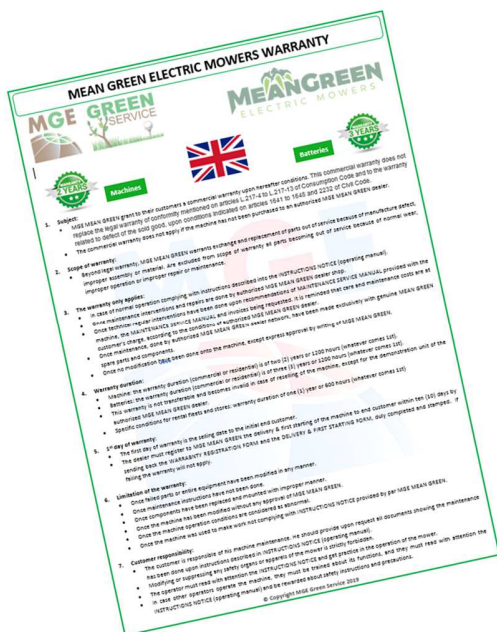

III. TEKNISK DATA

| NEMESIS NXR 122 / 133 | | |
|---------------------------------------|--|-----------------|
| NEMESIS | NXR 122 | NXR 133 |
| Vægt med batteri | 285 kg (1 bat.) | 291 kg (1 bat.) |
| Vægtuden batteri | 233 kg (0 bat.) | 239 kg (0 bat.) |
| Dimensioner L x B x H | L = 1803 mm | L = 1803 mm |
| | B = 1257 mm | B = 1372 mm |
| | H = 1651 mm* | H = 1651 mm* |
| Skærebredde | 1220 mm | 1330 mm |
| Typen af snit | Sideudledning | |
| Antal rotorer | 3 | |
| Antal knive | 3 drejninger med uret(sideudflåd) | |
| Rotationshastighed | 3250-3450 RPM | |
| Klippehøjde med elektrisk indstilling | 25 mm til 130 mm 15 mekaniske indstillinger | |
| Gørehastighed | 0 til 14 km/t | |
| Lydtryk | 87 dB | |

* Højde med ROPS

| NEMESIS | NXR 122 | NXR 133 |
|---------------------|------------------------------------|---------|
| Elektrisk apparat | 48 V batterier | |
| | Effekt 7,9 kW - svarende til 24 HK | |
| Smitte | 2 elmotorer | |
| Bladrotorer | 1 motor / rotor | |
| Lithium-ion batteri | LEM 48140 | |
| Autonomi | 2½ til 3 timer (1 batteri) | |
| Oplader | 220 V | |
| Lade tid | 4 timer (1 batteri) | |
| Muligheder | Led lys | |
| | Front blæser | |
| | Solpanel baldakin | |
| | Michelin® luftløse dæk | |
| | Forhjulsophæng | |
| Garanti på batteri | 3 år eller 1200 timer** | |
| Garanti chassis | 2 år eller 1200 timer** | |

** Undtaget sliddele, efter vedligeholdelsesprogram udført af godkendt MGE MEAN GREEN forhandler***

*** Forhandler med elektrisk akkreditering leveret af certificeret organ og MGE MEAN GREEN teknisk uddannelse



© Copyright MGE – Specifikationerne kan ændres uden varsel

IV. SIKKERHEDSFORANSTALTNINGER

1. Sikkerhedsinstruktioner



Dette sikkerhedsadvarselssymbol bruges til at gøre opmærksom på en meddelelse, der er beregnet til at give en rimelig grad af **PERSONLIG SIKKERHED** for operatører og andre personer under normal drift og servicering af dette udstyr.

FARE (rød farve) -betegner umiddelbare farer, som VIL resultere i alvorlig personskade eller død.

ADVARSEL (gul farve) -angiver en fare eller usikker praksis, som KAN resultere i alvorlig personlig skade eller død. Denne manual bruger to andre ord til at fremhæve information.

VIGTIG (blå farve)gør opmærksom på særlige mekaniske oplysninger og...

BEMÆRK :lægger vægt på generel information, der fortjener særlig opmærksomhed.

Alle operatører og mekanikere bør læse denne manual og blive instrueret i sikker drift og vedligeholdelsesprocedurer. Hvis operatørerne eller mekanikerne ikke kan læse og forstå engelsk, er det ejerens ansvar at forklare dette materiale for dem.

Forkert brug eller vedligeholdelse af operatøren eller ejeren kan dog resultere i personskade. For at reducere risikoen for personskade skal du overholde disse sikkerhedsinstruktioner og altid være opmærksom på sikkerhedsadvarselssymbolet, som betyder FARE eller ADVARSEL - "personlige sikkerhedsinstruktioner". Manglende overholdelse af instruktionerne kan resultere i personskade eller død. Forkert brug af denne maskine kan resultere i alvorlig personskade. Personale, der betjener og vedligeholder den, bør trænes i korrekt brug og bør læse INSTRUKTIONSBEMÆRKNINGERNE fuldstændigt og grundigt, før de forsøger at opsætte, betjene, justere eller servicere denne maskine.

Det er **ejers ansvar** for at sikre, at operatører og mekanikere læser og forstår denne vejledning og alle mærkater, før maskinen betjenes. Det er også **ejers ansvar** for at sikre, at operatører og mekanikere er kvalificerede – elektrisk akkrediterede – og fysisk dygtige personer, som er korrekt uddannet i betjeningen af dette udstyr. Alle operatører og mekanikere skal stifte bekendtskab med sikker betjening af udstyret, operatørkontroller og sikkerhedsskilte. Lad aldrig børn eller utrænede personer betjene eller servicere udstyret. Lokale regler kan begrænse operatørens alder. Ejeren/brugeren kan forebygge og er ansvarlig for ulykker eller skader på sig selv, andre personer eller ejendom. Ejeren bør også sikre, at operatøren/ mekanikeren ved, at de er ansvarlige for deres egen sikkerhed samt sikkerheden for andre personer i nærheden.

Husk ,operatøren er ansvarlig for ulykker eller farer, der opstår for andre personer eller deres ejendom.

2. Sikkerheds- og instruktionsmærkater

Specifikke sikkerhedsadvarselmærkater er placeret på udstyret i nærheden af de umiddelbare områder af potentielle farer. Disse mærkater bør ikke fjernes eller udslettes. Udskift dem, hvis de bliver ulæselige.

De følgende illustrationer viser de forskellige mærkater, der er placeret på maskinen. En kort forklaring, for dem, der har brug for en, er vist for at hjælpe operatøren med at forstå betydningen af disse mærkater.

Læs brugervejledningen og sikkerhedsadvarselmærkater, før du forsøger at betjene dette maskine.

VENSTRE KONTROLPANEL
MÆRKATER: MGUPN064

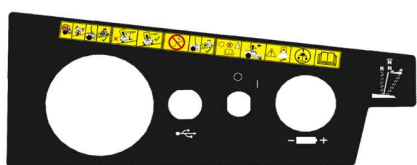

1. Rollover protection is lost when the roll bar is in the down position.
2. Vær belysning på, når styret er i den udgående position.
3. Klip ikke i nærheden af skråninger eller på stejle skråninger.
4. Klip ikke på hældninger over 15°.
5. Klip på hældninger under 15°.
6. Når strømmen er slukket, skal du sørge for, at knivene er stoppet, og at styret er i den udgående N (neutral) låseposition.
7. Se tilbage, når plæneklipperen er i bakgear.
8. Pas på små børn, der kan være bag plæneklipperen.
9. Læs og lær manualen før brug.
10. Se manualen, når det er nødvendigt.

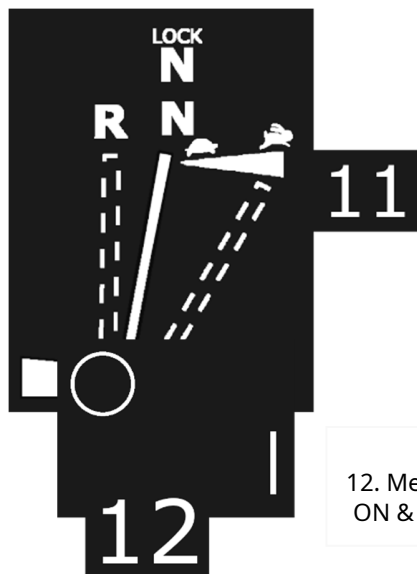

12. Mesterkraft
ON & OFF-knap

11. Styrposition til betjening. Når styret flyttes i fremadgående position, vil plæneklipperen bevæge sig fremad. Den tilbagelagte afstand vil korrelere med hastigheden. Hvis styret flyttes en smule fremad, bevæges plæneklipperen langsomt. Det vil være hurtigt at flytte det hele vejen. Når styret er i neutral position, vil plæneklipperen ikke bevæge sig eller stoppe. Når styret flyttes bagud, vil plæneklipperen gå i bakgear. Ved at placere styret i udadgående position vil plæneklipperen sættes i neutral (N) låseposition. Strømmen skal slukkes og tændes igen for at fortsætte driften.



13. USB-PORT



14. Batterikapacitet
indikator

HØJRE KONTROLPANEL MÆRKATER: MGUPN065

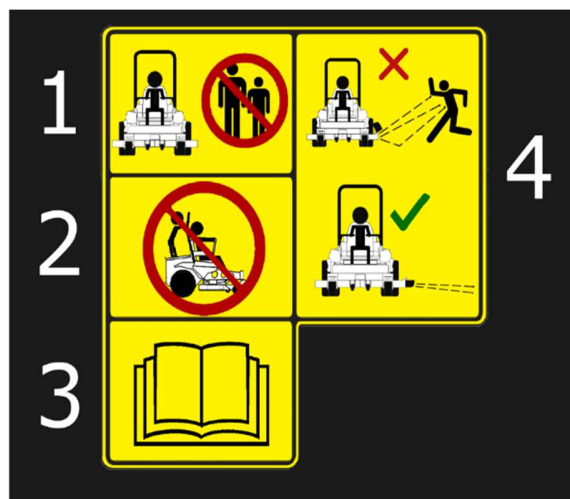
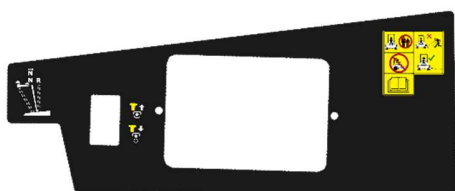

1. Klip ikke omkring mennesker.
2. Ingen personer må køre på plæneklipperen under drift.
3. Læs manualen før brug.
4. Klip med sliskebeskyttelsen nede (version af sideudkast).



5. PTO kontakt. Træk op for at aktivere knivene, skub ned for at frakoble knivene



6. Styrets position til betjening.

Når styret flyttes i fremadgående position, vil plæneklipperen bevæge sig fremad. Den tilbagelagte afstand vil korrelere med hastigheden. Hvis styret flyttes en smule fremad, bevæges plæneklipperen langsomt. Det vil være hurtigt at flytte det hele vejen. Når styret er i neutral position, vil plæneklipperen ikke bevæge sig. Når styret flyttes bagud, vil plæneklipperen gå i baggear. Ved at placere styret i udadgående position vil plæneklipperen sættes i neutral (N) låseposition.



MGUPN190: Momentværdierne for møtrikken, der fastgør klingene.



MGUPN067: Hold slisken nede på dækket for at forhindre, at flyvende genstande skader eller rammer mennesker.



MGUPN068: FARE! Fare for hænder og fødder omkring dæksmærkat.

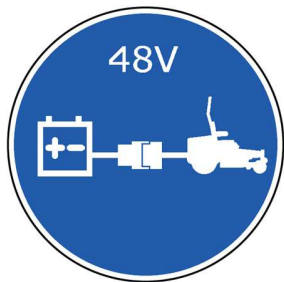

MGUPN069: Tilslutning fra batteriet til plæneklipperen.

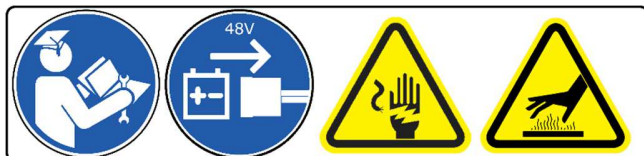

MGUPN070: Komponenter i elektriske rum skal serviceres af en autoriseret tekniker. Afbryd batteriet, før der udføres vedligeholdelse på det elektriske rum. Det elektriske rum har risiko for elektrisk stød samt overflader, der vil være varme at røre ved.



MGUPN071: Batteri må ikke vaskes. Der er risiko for elektrisk stød med batteriet. Se manualen, hvis batteriet skal flyttes eller udskiftes.

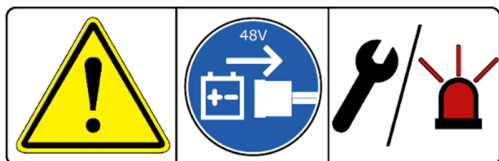

MGUPN072: **ADVARSEL!** Afbryd batteriet før vedligeholdelse eller i nødstilfælde. Hvis trinene ikke udføres, er der risiko for skade.

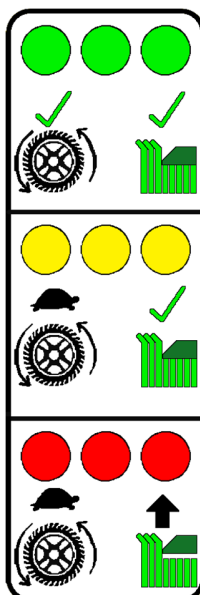

MGUPN073: BLADE ADVARSELSLYSSYSTEM: Hvis klingeindikatorlyset viser grønt, er kørehastigheden og dækhøjden god. Hvis knivens indikatorlys viser gult, skal kørehastigheden falde, men skjoldhøjden er fin. Hvis knivens indikatorlys viser rødt, skal kørehastigheden sænkes, og skjoldhøjden skal øges.

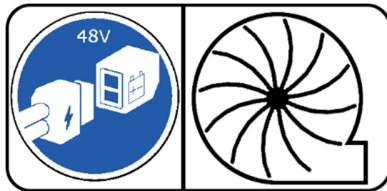

MGUPN074: Denne forbindelse kan fungere som en opladerport, et forbindelsespunkt til at forsyne front-end blæseren eller 48V inverteren.



MGUPN075: Denne port bruges kun til at oplade plæneklipperen eller tilslutte 48V-inverteren.



1. Når styrtbøjlen er i nedadgående position, må du ikke spænde op, når du betjener plæneklipperen.
2. Når styrtbøjlen er oppe, skal du holde selen spændt.
3. Når du bevæger dig hurtigt, må du ikke lave skarpe sving.
4. Foretag kun skarpe sving, når du bevæger dig langsomt. MGUPN076



Rengøring : Brug ikke højtryksrensere.



MGUPN077: Ingen personer må køre på plæneklipperen under drift.

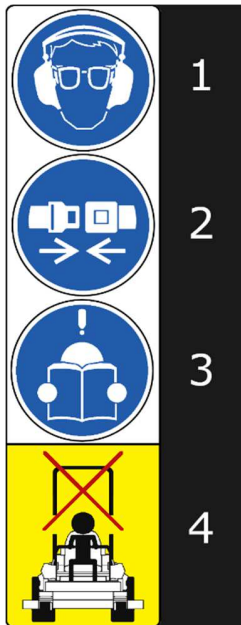

1. Bær øre- og øjenværn, når du betjener plæneklipperen.
2. Når du betjener plæneklipperen med ROPS oppe, skal du holde din sikkerhedssele på.
3. Læs og lær manualen.
4. Fjern ikke ROPS fra chassiset. MGUPN078



MGUPN079: FORSIGTIG! Overflader i det elektriske rum kan være varme at røre ved og kan forårsage forbrændinger. Vask ikke de elektriske komponenter inde i plæneklipperen. Der er risiko for stød fra komponenterne i det elektriske rum.

U.S. PATENT 10,130,037
MEAN GREEN MOWERS:
ELECTRIC MOWER APPARATUS

MGUPN080: Patent til plæneklipperen.

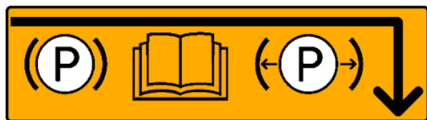

MGUPN081: Frihjulsmærkat på højre side. Skub og lås stangen til højre for manuelt at deaktivere bremsen. Aktiver ALTID bremsen igen før enhver brug af maskinen.

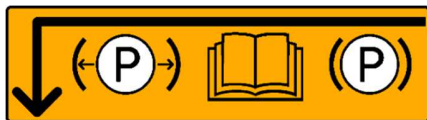

MGUPN081: Frihjulsmærkat i venstre side. Skub og låsestang til venstre for manuelt at deaktivere bremsen. Aktiver altid bremsen igen, før du betjener maskinen.

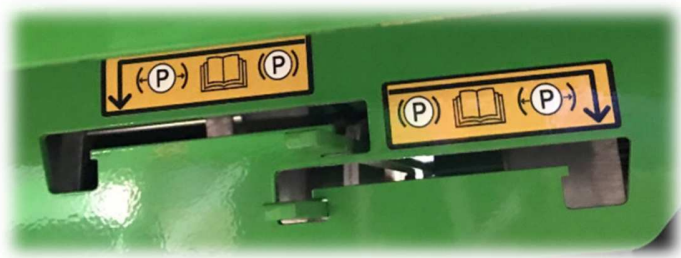

CE

ROPS (Roll Over Protection System)



1. Når styrtbøjlen er i nedadgående position, må du ikke spænde op, når du betjener plæneklipperen.
2. Når styrtbøjlen er oppe, skal du holde selen spændt.
3. Når du bevæger dig hurtigt, må du ikke lave skarpe sving.
4. Foretag kun skarpe sving, når du bevæger dig langsomt. MGUPN076

Sådan foldes styrtbøjlen:

1. Fjern begge R-clips, og træk derefter udad i Hitch Pins.
2. Fold ROPS langsomt bagud.
3. Geninstaller hitch-stifter og R-clips i hullerne i ROPS-rammen for at låse.

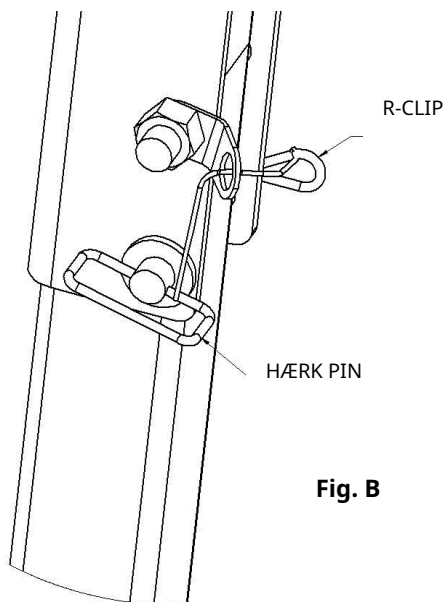

Fig. B

! For at undgå personskade: Sørg for, at begge trækstifter er korrekt installeret og fastgjort med R-clips.

For at hæve styrtbøjlen til oprejst position

1. Fjern både R-Clips og Hitch Pins.
2. Hæv ROPS til oprejst position.
3. Juster Hitch Pin-hullerne, indsæt begge pinde og fastgør med R-clips.

CE



3. Frakobling af batteriet (LITHIUM-ION)

Sluk for maskinen under enhver vedligeholdelse, reparation, rengøring og under transport af plæneklipperen!!

! **MEDDELELSE :** Ne fumez pas vedhæng que vous procédez à l'entretien des batteries.

BEMÆRK: ALTID frakobl batterikablerne ved at trække bagud **RØDT BATTERI HURTIG AFBRYDNINGSHÅNDTAG** i batterikasserummet før **ENHVER FORM FOR** vedligeholdelse udføres på plæneklipperenheden.

a. Åbn batterirummet, og løft batteridækslet op for at afsløre Lithium-Ion-batterier sammensat af 13 moduler af 7 celler.

b. Tag fat i **RØDT BATTERI HURTIG AFBRYDNINGSHÅNDTAG** ved plæneklipperens væg (fig. F).

c. Træk BAGUD på håndtaget, indtil det frigøres fra stikket (fig. F).

d. Frakobl alle røde batteristik ved at tage fat i hvert rødt stik og trække fra hinanden.

TRÆK IKKE I BATTERIKABLER!! Træk KUN stik i!!



RØDT BATTERI HURTIG AFBRYDNINGSHÅNDTAG



TRÆK IKKE I
ELEKTRISKE LEDNINGER

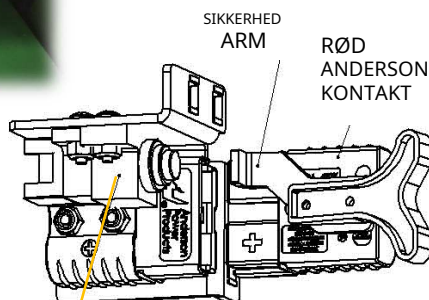

SIKKERHEDSKONTAKT

Fig. C

TRÆK IKKE I
ELEKTRISKE LEDNINGER

GRÆB OG
TRÆK HER

Fig. D

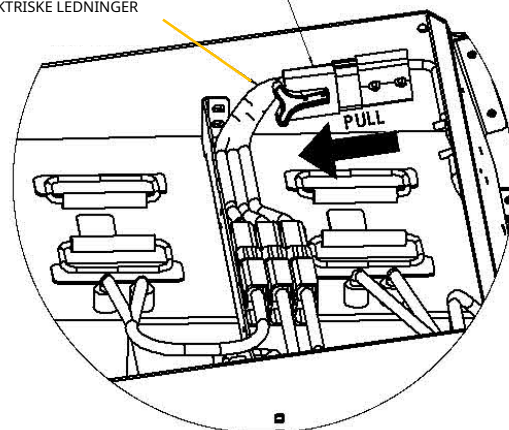

PROCES TIL ELEKTRISK LOCK-OUT udstyr forud for ethvert arbejde udført af en elektrisk akkrediteret tekniker



Fuld respekt for **lovskrifter** af landet og **intern sag i en offentlig eller privat organisation** angående den elektriske spærring, som udføres af autoriseret personale før ethvert vedligeholdelsesarbejde på maskinens elektriske enheder.

MGE MEAN GREEN og dets autoriserede forhandlernetværk har fastlagt procedurer for elektrisk akkreditering afhængigt af tekniske niveauer for specifik vedligeholdelse og af deres respektive personale.

4. Træning i forhandlernetværk – Elektrisk akkreditering

Det autoriserede MGE MEAN GREEN-forhandlernetværk skal følge al teknisk og salgstræning. Elektrisk akkreditering er påkrævet for nogle vedligeholdelsesoperationer, der skal udføres på elektriske enheder. Kontakt venligst MGE GREEN SERVICE eller din autoriserede MGE MEAN GREEN-forhandler for yderligere oplysninger, du måtte have brug for.

NØDVENDIGE ELEKTRISKE AKKREDITATIONER:DEKRA-træningsophold (eksempel på MGE)

BOL: TBT-BT* - Medarbejderen er ikke elektriker, uddannet og akkrediteret **BCL:** TBT-BT* - Ansvarlig for elektrisk spærring, uddannet og akkrediteret **BRL:** TBT-BT* - Elektriker med ansvar for lavspændingsdrift, uddannet og akkrediteret **B2VL:** TBT-BT* - Arbejdsansvarlig elektriker, uddannet og akkrediteret **B2XL:** TBT-BT* - Medarbejder med ansvar for specifikke operationer, uddannet og akkrediteret

V. ELEKTRISK SYSTEM

1. Elektrisk systemsikkerhed

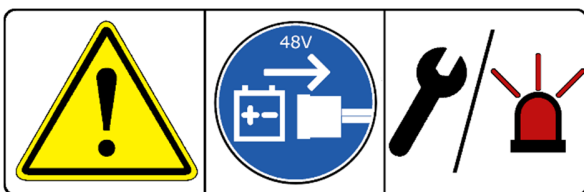

MGUPN072: Koble fra det batteri Før vedligeholdelse eller i nødstilfælde. Hvis trinene ikke udføres, er der risiko for skade.

Fjern nøglen, afmonter batterikablerne ved at trække bagud **RØDT BATTERI HURTIG AFBRYDNINGSHÅNDTAGI** batterikasserummet og læs instruktionsbogen **før justering eller reparation af enheden.**

Fjern altid afbrydernøglen og frakobl batterikablerne ved at trække bagud **RØDT BATTERI HURTIG AFBRYDNINGSHÅNDTAGI** batterikasserummet **før du arbejder på denne ride-on plæneklipper.**

Afbryd altid batterikablerne ved at trække bagud **RØDT BATTERI HURTIG AFBRYDNINGSHÅNDTAGI** batterikasserummet **ved transport af enheden.**

Hold enheden fri for græsafklip, blade og andet affald. **Sprøjt IKKE vand i det elektriske rum at rengøre enheden. Brug kun trykluft.** Bær tilstrækkelig øjenbeskyttelse ved rengøring af enheden. Altid Bær sikkerhedsbriller og beskyttelsesudstyr i nærheden af batterier. Brug isoleret værktøj. Rengør batterirummet, drivmotorrummet, plæneklipperskjoldet, sædet osv. for alt snavs og snavs ved at blæse eller luftstøvsuge. **Spray ikke batteri-/elektronikrummet med vand. Brug kun trykluft eller blæser.**

Undgå skader. Med afbrydernøglen i positionen ON kan plæneklipperkniven gå i indgreb, når klippeskjoldkontakten er aktiveret, selvom drivmotoren ikke drejer. Hold området væk fra omkringstående, når knivkontakten aktiveres.

Alle vedligeholdelses- og opbevaringsområder skal være ordentligt ventileret i overensstemmelse med gældende brandregler og bekendtgørelser for at undgå brandfare. Tillad aldrig flammer, gnister eller rygning i nærheden af batterier.

Opbevar batterier utilgængeligt for børn. Hold altid beskyttelsesskærme, dæksler og afskærmninger på plads og forsvarligt fastgjort. Hvis de bliver beskadiget, skal de repareres eller udskiftes med det samme. **Modificer eller fjern aldrig sikkerhedsanordninger.**

2. Information om elektriske anlæg

MEAN GREEN plæneklipperen drives af et 48-volts elektrisk system. Den består af følgende komponenter:

- 1.Dækcontrollere (antal = 3)
- 2.Dækmotorer (3)
- 3.Drive controller - højre (1)
- 4.Drive Controller - venstre (1)
- 5.Digital batteridisplay (1)
- 6.Integreret elektrisk gearaksel (2)
- 7.Lithium energimoduler (LEM'er) (antal = 1 batteri)

3. Komponentvedligeholdelse

VIGTIG: Vedligeholdelse af de forskellige elektriske komponenter, der findes på MEAN GREEN plæneklipperen, bør kun udføres af en MEAN GREEN uddannet tekniker, der har alle nødvendige elektriske akkrediteringer.Kontakt venligst dit MGE MEAN GREEN autoriserede forhandlernetværk vedrørende dette emne.

VIGTIG: Når batterispændingen bliver lav, vil drivmotorerne sænke sig til "krybende" tilstand (3,5 km/t.). Hvornår batteriet aflades til dette punkt, det kræver genopladning. **Plæneklipperens knive skal frakobles, og enheden skal straks returneres til batteriopladningsområdet. Tilslut derefter plæneklipperen til batteriopladeren.**



ADVARSEL: Må ikke forsøge på at krydse veje eller jernbaner med lavt batteriniveau.

4. Batterisikkerhedsinstruktioner



ADVARSEL: Træk opladeren ud af stikkontakten, før du tilslutter eller frakobler plæneklipperen opladerport. **Bær altid sikkerhedsbriller og beskyttelsestøj/udstyr. Brug isoleret værktøj.** Undgå at batteripolerne rører ved metalplæneklipperens dele, når batteriet fjernes eller installeres. Lad ikke metalværktøj kortslutte mellem batteripolerne og metalplæneklipperens dele. Hold altid beskyttende batteridæksler på plads.



ADVARSEL: Forkert kabelføring af batteri kan forårsage skade på plæneklipperen og batterikabler. Dette kan forårsage gnister, som kan forårsage kortslutning af batteriet, hvilket kan resultere i alvorlig personskade.



ADVARSEL: Afbryd altid batterikablerne ved at trække bagud **RØDT BATTERI HURTIG AFBRYD HÅNDTAG** i batterikasserummet ved transport af ride-on plæneklipperenheden.

5. Batteristik - Batterivedligeholdelse

Batteristik

Batteristikkene er placeret under batteridækslet. Afbryd altid batterikablerne ved at trække bagud **RØDT BATTERI HURTIG AFBRYDNINGSHÅNDTAG** i batteriboksrummet, før der udføres vedligeholdelse på enheden.

Vedligeholdelse af batteri

Din MEAN GREEN plæneklipper er drevet af 2 eller 3 lithium-ion-batterier (LEM'er), som, når de vedligeholdes korrekt, vil give mange års brugbar levetid. **Før korrekt pleje skal du følge instruktionerne på side 43-50.**



ADVARSEL: Oplad kun med en MEAN GREEN plæneklipper godkendt oplader. Brug ikke batteri andre opladere end dem, der anbefales af MGE MEAN GREEN. **Forkert batteriopladning vil ugyldiggøre garantien** og kan føre til beskadigelse af udstyr, brand, alvorlig personskade eller død.

- **Oplad altid batterierne efter hver brug**, uanset hvor lidt brugt. Når opladningen er færdig, kan opladeren frakobles. Opladeren tænder muligvis ikke igen, når opladningen er fuldført. **BEMÆRK: Tag stikket ud oplader fra stikkontakten og derefter fra plæneklipperens ladeport!**
- **Kontroller, at batterikablerne er forsvarligt spændt til batterierne** hver gang du servicerer batteriet.
- **Undgå, at græs, snavs og snavs samler sig i nærheden af batteriterminaler.**
- **Batterier må ikke forblive i en afladet tilstand, ellers vil der opstå skader på batterierne**. Oplad straks mindst 15 minutter efter fuldstændig afladning af batteripakken.
- **Oplad batteriet indendørs på et godt ventileret og tørt sted** væk fra gnister eller flammer. Udsæt aldrig opladeren for regn, damp eller væske (kun til brug på tørre steder).
- **Oplad kun ægte lithium-ion batteri (LEM)** leveres med MEAN GREEN plæneklipperen.
- **Rør ikke ved den uisolerede del af opladeren (terminalben)** på udgangsstikket (hvis relevant på modellen).
- **Må ikke bruges med defekte ledninger og ledninger.** Udskift defekte ledninger og ledninger med det samme.

6. Batteriopladningsprocedure

LEM48140 lithium-ion pakke med batteri – cirka vægt på 52 kg



ADVARSEL: Batteri **burde ikke fjernes fra enheden, medmindre reparation er nødvendig.** Vær **EKSTRA FORSIGTIG**, når du løfter batteriet ud af plæneklipperenheden. **Alvorlig personskade på operatøren og/eller beskadigelse af batteriet kan opstå, hvis batteriet bliver mishandlet eller tabt!!**



ADVARSEL: Brug ikke en forlængerledning til at oplade plæneklipperen! Hvis der skal bruges en forlængerledning, skal den skal have minimum 2,6 mm diameter og 5,3 m² sektion (10 AWG-American Wire Gauge Standards for kobbertråde) ledninger og have den kortest mulige længde (mellem 3 og 8 meter lang). Efterlad aldrig nogen ledninger oprullet, da overdreven varme kan opbygge sig og smelte isolering af forlængerledninger!

Model af oplader inkluderer: LEMC3548 (Standard oplader)



Se separate retningslinjer for hver nedenfor!

Opladeren oplades fra en standardstik 220V stikkontakt ved 25 ampere-48 volt. Dette vil trække omkring 13 ampere fra 220V stikkontakten. **BEMÆRK: Det anbefales at have et dedikeret kredsløb til opladning!!**

BRUG IKKE forlængerledninger med opladere (se ovenstående note)!!

For at bruge opladere ved 35 ampere skal du tilslutte til en 220-240 volt stikkontakt. Dette vil gøre det muligt for LEMC3548 at oplade din plæneklipper ved 35 amp-48V (standard). Opladeren trækker omkring 7 ampere til LEMC3548 fra 220-240V stikkontakten. **BRUG IKKE en forlængerledning med opladerne (se ovenstående bemærkning)!!!**

Bemærk på billedet Fig. E nedenfor, at opladeren har luftfinner på toppen af enheden til køling og 2 ledninger – 1 fra venstre side og 1 fra højre side. Ledningen med **RØD Andersonstikpropper** ind i plæneklipperens ladeport, og den anden ledning sættes i stikkontakten. Opladeren har også et lys på forsiden af enheden - RØD angiver opladning og GRØN angiver, at batteriet er opladet.

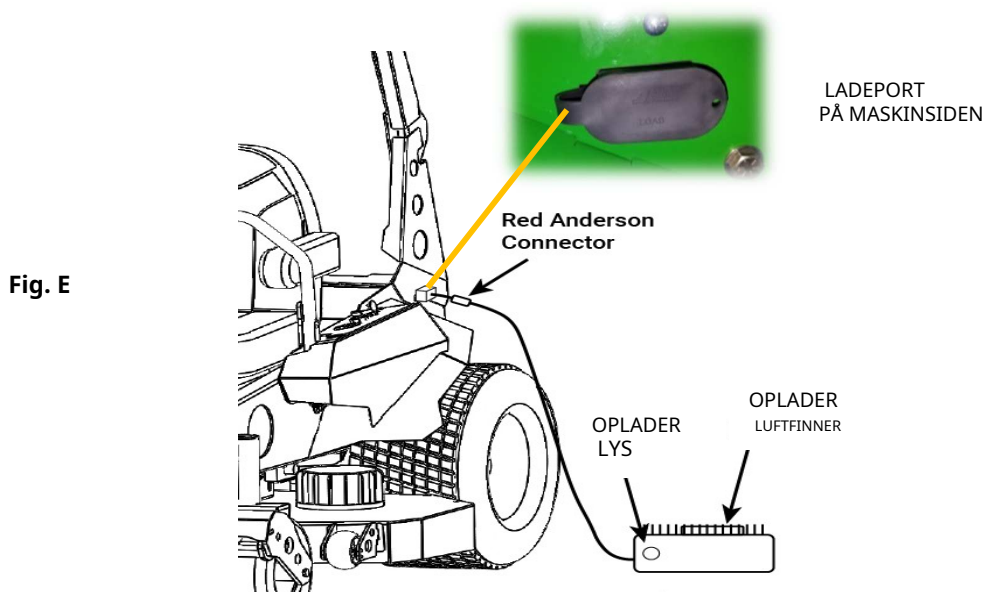

7. Tilslutning/frakobling af lader til plæneklipper

- **Tilslut opladeren til plæneklipperens ladeport med det røde Anderson-stik (se fig. D). Sæt opladeren i en 220-240V stikkontakt.** Du vil se et rødt lys på opladerenheden. Dette vil indikere, at opladeren fungerer korrekt.
- Når enheden er fuldt opladet, bliver lyset GRØNT. For at frakoble opladeren skal du FØRST tage opladeren ud af stikkontakten og derefter fortsætte med at tage opladeren ud af plæneklipperens ladeport.

VIGTIG : HVIS DU IKKE FÅR TAGER OPLADER FRA VÆGSTIKKONTAKTEN, forbliver det GRØNNE lys tændt, og opladeren nulstilles muligvis ikke til næste opladning. Hvis dette sker, skal du tage opladeren ud af stikkontakten og vente, indtil det GRØNNE lys slukker (BEMÆRK: dette kan tage op til 40 sekunder). **BEMÆRK – hvis du har købt en oplader med en fremstillingsdato januar 2019 eller senere, nulstilles opladeren uden at skulle tage stikket ud af stikkontakten.**

- Når opladningen er fuldført, kan det røde opladerstik fjernes fra plæneklipperen. Hvis stikket ikke er frakoblet plæneklipperen, vil sikkerhedsarmen på opladerstikket ikke tillade plæneklipperen at køre, og en fejlkode vises på displayet. Fjern blot stikket fra plæneklipperen, og fejlen vil blive rettet, og drevene vil fungere som normalt. Se tegning Fig. D.

Se altid opladerens manual for mere information om opladerens korrekte funktion eller ring til din MGE MEAN GREEN autoriserede forhandler.

8. Tilslutning af lithiumenergibatteri til NEMESIS NXR plæneklipperen



NEMESIS NXR plæneklipperen fungerer med 1 batteri LEM48140.

- MAJORIS CXR plæneklipperne kan drives med 1 LEM48140 batterier.
- **NOTER DET** hovedbatteristikket er altid forbundet til **RØDT stik** (se fig. F) på venstre væg af batterirummet for at forsyne plæneklipperen med strøm. Behold altid under drift **ALLE LEM48140** batterier forbundet til hovedbatteristikkene.
- **Tilslut ikke alle LEM48140-batterier med drastisk forskellige spændingsniveauer sammen.** Der bør ikke opstå større skader, men ubalance under opladning kan forekomme, hvis lignende spænding LEM48140 ikke er parret, og kortere driftstider vil resultere.



Fig. F

ANDERSON BATTERI
KONTAKT



9. Fejlfinding – Symptomer & sandsynlige årsager – Foreslåede løsninger

FOR EVENTUELLE ELEKTRISKE PROBLEMER

NULSTIL plæneklipperens elektronik ved at sætte tændingsnøglen på OFF i cirka 5 sekunder drej den derefter tilbage til ON-position.

- **Plæneklipperens knive stopper under klipping**

Når batterispændingen bliver lav, vil drivmotorerne bremse til "krybe"-tilstand (3,5 km/t). Når batterierne aflades til dette punkt, skal de genoplades. **Plæneklipperens knive skal frakobles, og enheden skal straks returneres til batteriopladningsområdet. Tilslut derefter plæneklipperenheden til batteriopladeren.**

- **Ujævn klippehøjde**

Klingen(e) er ikke skarpe. Slib knivene.

Et eller flere skæreblade er bøjet. Installer nye skæreblade. Skærmen er ikke i vater - Kontakt din MEAN GREEN-forhandler. Undersiden af dækket er snavset. Rengør undersiden af dækket.

Ukorrekt pumpede dæk. Juster lufttrykket til korrekt tryk: 0,5 kg til 1,2 kg max. En knivspindel er bøjet. Kontakt din MEAN GREEN-forhandler.

- **Tab af dæksdrift**

Decket fungerer ikke med fuldt opladet batteri.

NULSTIL plæneklipperens elektronik ved at sætte tændingsnøglen til OFF-position i cirka 5 sekunder og derefter tilbage til ON-position. Hvis dette ikke afhjælper problemet - Kontakt din MEAN GREEN-forhandler.

- **Plæneklipperen starter ikke**

Kontroller, at nøglen er i positionen ON.

Kontroller alle batteriforbindelser i det bagerste batterirum.

Sørg for, at batteriet er opladet.

- **Plæneklipperens drev stopper på grund af lav opladning og plæneklipperen vil ikke bevæge sig eller bevæger sig i "krybning"-tilstand**

Sluk knivene, drej nøglen til positionen OFF, vent ca. 5 sekunder og derefter tilbage til ON (dette nulstiller computeren).

Hvis manuel betjening er nødvendig for at vende tilbage til ladestationen eller for at flytte plæneklipperen uden batteristrøm, skal du skubbe begge nødbremseudløserhåndtag for at frigøre drivbremsene (placeret under batterirummet, **SE Side 38 Fig. O1 & O2**) og skub eller bugser plæneklipper **langsomt**.

BEMÆRK: Kør aldrig plæneklipperen med frigjorte håndtag. Skub altid håndtagene tilbage til den indkoblede position før kørsel! Manglende indkobling af kørehåndtagene kan forårsage alvorlig skade på din plæneklipper og en tom plæneklipper garanti!!!!

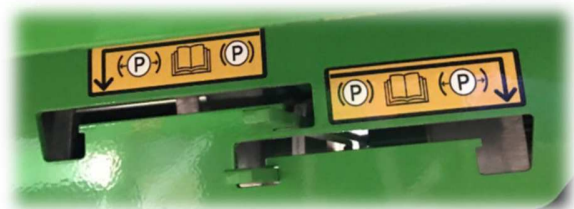

VI. BRUG AF KLIPPEREN – BETJENINGSKNAPPER

1. Sædejustering – Ergonomi

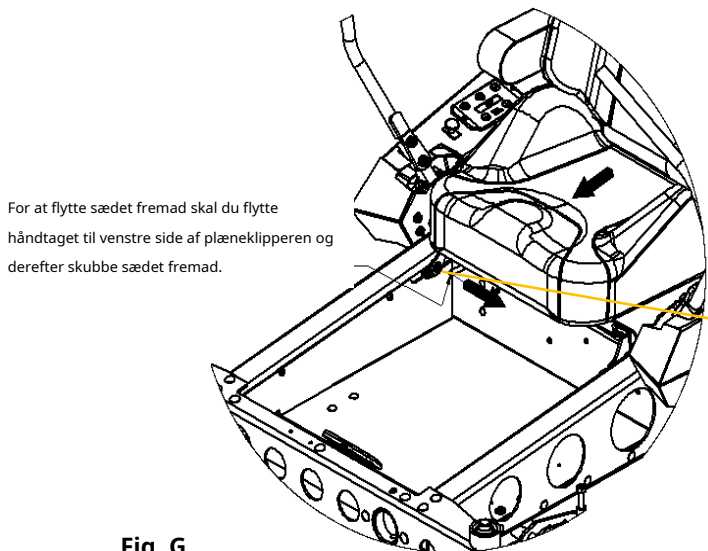
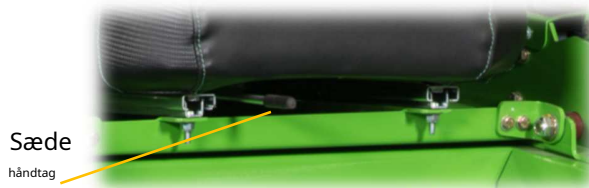

Fig. G

Sædet kan justeres frem og tilbage ved at flytte det sorte sædehåndtag (nederste venstre sæde Fig. G) til venstre side.



VIGTIG! Sørg for, at sædet går i hak placere efter stillingskift!

VIGTIG! Juster sædet til hvor operatøren har bedste komfort og kontrol.

2. Dashboard – Hovedkontroller

Dashbord – venstre side kontrol panel (med førersæde)



Fig. H

- **Batterikapacitetsindikator: Indikerer batteriets ladetilstand og diagnostiske oplysninger (inklusive FEJL-indikationer / fejlkoder)** (Fig. H).

Drej nøglen til positionen ON, vent 3 sekunder på, at diagnostik indlæses. Displayet viser batteristatus og kørselsforhold med KLAR-tegn eller FEJL-indikationer.

BEMÆRK: Hvis FEJL opstår, skal du først nulstille computeren ved at dreje nøglen til OFF-positionen og derefter til ON-positionen. Hvis FEJLEN fortsætter: Ring omgående til din autoriserede MGE MEAN GREEN plæneklipperforhandler!

- **Hovedtændingskontakt (fig. H):** En kontakt med to positioner OFF og ON. Med nøglen isat, drej den med uret til ON-positionen for at starte plæneklipperen.
- **Valgfri USB-port til bekvem brug af elektronik (fig. H).**
- **Optional LED-lyskontakt (Fig. H):** Tænder og slukker forlygten, når der er behov for yderligere lys. Placeret i højre side af øverste plæneklipperkontrolpanel.

SE side 27 vedrørende fejlkoder og fejlfinding af rutineproblemer.

- **Kørehastighedskontrollkontakt (fig. H)** –Giver føreren mulighed for at vælge en behagelig kørehastighed 'LAV eller HØJ' afhængigt af terræn, græsforhold, hældning, føreroplevelse osv. Trykknop for LAVESTE, langsom hastighed for uerfarne førere, til trimning omkring genstande (træer, planter), bygninger og andet

Instrumentbræt – kontrolpanel i højre side (med førersæde)



Fig. I

- **PTO-skjoldblade ON og OFF-kontakt (fig. I):** Denne kontakt aktiverer skjoldbladsmotorerne. Træk i **gul kontakt** op for at aktivere knivene, og tryk kontakten ned for at frakoble knivmotorerne. **BEMÆRK** : Der kan være nogle tiendedele sekunders forsinkelse, før knivene starter!
- **Klippehøjdeindikator (fig. N side 36):**viser klippehøjde fra 25 mm til 130 mm.
- **Høj (3450 RPM) / Lav (3250 RPM) knivekontakt (Fig. I):**Høj Blade Mode er højere knivhastighed til at klippe tykkere græs. Lavt blad-tilstand giver lavere knivhastighed, der bruges til lavere batteriforbrug på tyndere tørre græsarealer.

BEMÆRK: Klipping og batteritid kan øges med op til +15 %, når der klippes i lav knivtilstand praktisk.

VIGTIG:Når batterispændingen bliver lav, vil drivmotorerne sænke sig til "krybende" tilstand (3,5 km/t). Når batterierne aflades til dette punkt, skal de genoplades. **Plæneklipperens knive skal frakobles, og enheden skal straks returneres til batteriopladningsområdet. Tilslut derefter plæneklipperenheden til batteriopladeren.**

Altid **LET GØR DET** når du er usikker eller ny bruger til udstyret! Bliv fortrolig med plæneklipperen før du trykker på knappen til HØJ hastighed!

3. Fejlkoder – Fejlfinding af rutineproblemer

. Digitale grænsefladekoder, der begynder med 02A, henviser til drivsystemet på højre side. Koder, der begynder med 04A, refererer til venstre sidedrivsystem. En kode, der begynder med 16A, henviser til det digitale display.

. De første 3 kolonner i fejlfindingsvejledningen vil referere til de koder, der findes på enten det digitale display eller LED-lyset på instrumentbrættet på din plæneklipper. . Interfaceværktøjskassen kan bruges til detaljeret diagnostisk fejlfinding (funktioner).



Digitalt display

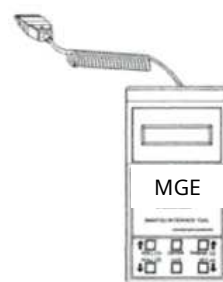

Interface diagnostisk værktøjskasse
(autoriseret MGE MEAN GREEN forhandler)

Fejlkoder – Fejlfinding af rutineproblemer

| Kode 02 = højre side | Kode 04 = venstre side | LED blitz kode | Symptom | Interface værktøj boks | Hvorfor? | Hvordan reparerer man? |
|----------------------------|------------------------------|----------------------|------------------------|---|--|--|
| 02A14 | 04A14 | 1-4 | Ingen kørsel | Logisk fejl #3 | Intern diagnostik defekt. | Cyklus-tast. Hvis alarmen fortsætter, skal traktionsregulatoren være det erstattet . |
| 02A15 | 04A15 | 1-5 | Ingen kørsel | Logisk fejl #2 | Intern diagnostik defekt. | Cyklus-tast. Hvis alarmen fortsætter, skal traktionsregulatoren være det erstattet . |
| 02A27 | 04A27 | 2-7 | Reduceret drev fart | Høj temperatur | Affald tillader ikke trækraftregulator(er) at køle ordentligt af. | Fjern snavs, der er opbygget fra traktionsregulatoren og/eller basen. Udskift traktionsregulatoren, hvis alarmen fortsætter. |
| | | | | | Traction controller bundplade temperaturen har overskredet maksimum tilladt. | Fjern snavs, der er opbygget fra traktionsregulatoren og/eller basen. Udskift traktionsregulatoren, hvis alarmen fortsætter. |
| | | Ingen kørsel | Høj temperatur | Ekstrem græsslåning betingelser | Se brugervejledningen for korrekt brug af plæneklipperen. | |
| | | | | Affald tillader ikke trækraftregulator(er) at køle ordentligt af. | Fjern snavs, der er opbygget fra traktionsregulatoren og/eller basen. Udskift traktionsregulatoren, hvis alarmen fortsætter. | |
| 02A61 | 04A61 | 6-1 | Ingen kørsel | Ingen sædestart (sædesensor) | Defekt sæde afbryder, afbrudt eller kortsluttet forbindelse. | Bekræft, reparer eller udskift sædekontaktforbindelsen efter behov. Udskift sædekontakten ved alarm vedvarer. |
| | | | | | Operatør ikke i sædet | Kontroller, at operatøren er i sædet, når starter plæneklipperen |
| 02A65 | 04A65 | 6-5 | Ingen kørsel | Ingen bremsestart (bremsesensor) | Bremsekontakten er ikke tændt under opstart. Defekt bremse afbryder, afbrudt eller kortsluttet forbindelse. | Kontroller, at parkeringsbremsekontakten er slået til. Bekræft, reparer eller udskift bremsekontaktforbindelsen efter behov. Udskift bremsekontakten ved alarm vedvarer. |

Kontakt din autoriserede MGE MEAN GREEN-forhandler for andre fejlkoder ud over koder på ovenstående kort.. Han får diagnostiske værktøjer, elektriske akkrediteringer og tekniske muligheder til at vedligeholde dine plæneklippere korrekt på grund af træning og specifikke akkrediteringer, der skal laves for at distribuere dette elektriske udstyr.



4. Klinge advarsel LED lys system

Klinge advarsels LED-lyssystem:

Klingens advarselslyssystem er placeret i den midterste fodstøtte på plæneklipperen (se også næste side Fig. K).

Et system med 3 lys, der hjælper føreren med optimal klippeydelse under alle græsforhold, hvilket viser hastighed og ydeevne for hver kniv. **BEMÆRK : Tillad op til 10 sekunder for knivens lys at tænde, efter at knivene er aktiveret.** Operatøren kan begynde at slå græs, før lyset er tændt. LED-lysene kører i rækkefølge efter knivene - for eksempel overvåger venstre lys venstre klinge, midterlys overvåger midterblad og højre lys overvåger højre klinge. Når lysene er tændt, skal operatøren se konstant GRØNT. Dette vil indikere, at knivene kører med fuld hastighed og optimal kraft.

Grønt lys : Føreren kan opretholde hastigheden, og klippehøjden er nøjagtig for optimal ydeevne. Som operatøren går ind i tykkere græs, et lys eller lys (afhængigt af hvilken kniv der klipper det tykkeste græs) vil være GUL. Hvis dette sker, er det bedst at sænke kørehastigheden og lade knivene vende tilbage til GRØN. Hvis en langsommere kørehastighed ikke bringer lysene tilbage til GRØN, kan det være nødvendigt at hæve skjoldet en smule for at vende tilbage til GRØN og en optimal skæreydelse. En stigning på 5-6 mm (¼ tomme) i dækket kan gøre en enorm forskel i klippekvalitet og klippehastighed, især i højt, vådt græs.

GULT lys : Reducer kørehastigheden. Operatøren skal muligvis hæve skjoldet 5-6 mm (¼ tomme) for at beholde dæk med optimal kraft og klingeydelse. Hvis operatøren fortsætter med at køre plæneklipperen i GUL med længere, højere, vådt græs, vil lysene blive RØDT. RØDE lys angiver knivspidsens hastighed, og kraften er på det laveste punkt og er på nippet til at lukke ned. Hvis du fortsætter med at køre i RØD, vil din klinge eller dine klinger lukke helt ned, hvilket kræver, at operatøren slår dæksklingerne FRA og derefter TIL for at nulstille kraftudtaget. **FOR AT UNDGÅ, AT KNIVENE SLUKKER - SLÅ NEDS ned og hæv DÆKKET LIDT!** Dette betyder, at græsset er for højt, tykt eller vådt, og det kan være nødvendigt at klippe græsset igen i dette område for optimal ydeevne.

Rødt lys : Langsom kørehastighed. Hæv dæk. Du skal muligvis se på dobbelt klippeområde, hvis græsset er for højt eller tyk.

BEMÆRK: Når klingene/klingerne er lukket ned, vil det røde lys gå til et blinkende grønt lys. Dette vil informere operatøren om, at en klinge/klinger er slukket og skal nulstilles ved at slå skjoldsklingekontakten FRA og derefter TIL. Operatøren vil også se blinkende GRØNNE lys, når klippeskjoldets knive slukkes, hvilket fortæller føreren, at alle knive er slukket.

GRØN Led lys: Oprethold kørehastigheden og klippehøjden.

GUL Led lys: Reducer kørehastigheden eller hæv klippeskjoldet lidt.

RØD Led lys: Sænk kørehastigheden og hæv klippeskjoldet lidt.

Sørg for, at det indre klippeaggregat er klart, og at knivene er skarpe før hver brug!

Bladrotors LED-advarselslys (placeret foran mellem operatørens fødder) (se fig. K)

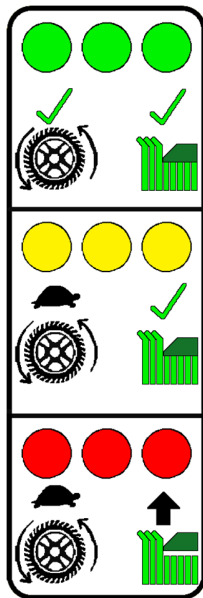

MGUPN073: Hvis knivens indikatorlys viser grønt, er kørehastigheden og dækhøjden gode. Hvis knivens indikatorlys viser gult, skal kørehastigheden falde, men skjoldhøjden er fin. Hvis knivens indikatorlys viser rødt, skal kørehastigheden sænkes, og skjoldhøjden skal øges.

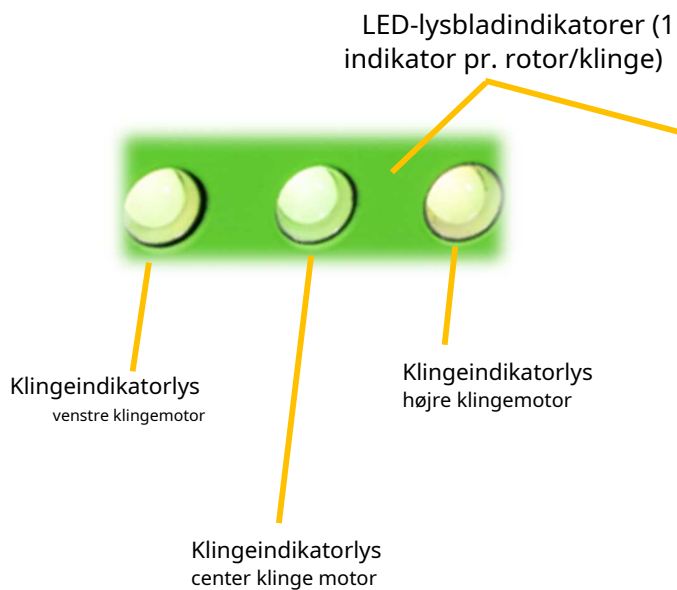

Fig. K

5. Kør plæneklipperens kontrolstænger

Kørekontrolstænger på plæneklipperen (fig. L)

At køre plæneklipperen fremad og ligeud, skub højre og venstre kørestyrestang lige fremad.

Til at køre plæneklipperen i bakgear og ligeud træk højre og venstre styrestænger bagud lige langt.

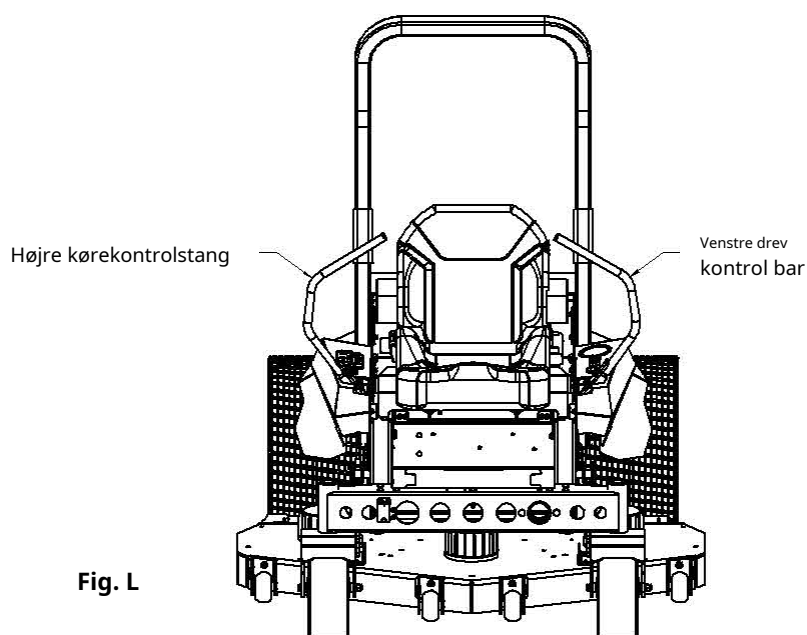

Fig. L



TO STOP, flyt højre og venstre kørestyrestang til neutral, **midten** position og skubbestænger **UDGÅENDE** ind i de neutrale åbninger.

Når du går fremad for at sænke farten, skal du trække forsigtigt tilbage på begge kørekontrolstænger.

Når du går i bakgear for at sænke farten, skal du skubbe forsigtigt fremad på højre og venstre styrestang.

BEMÆRK: Husk altid at midten er neutral!

VII. BRUG AF KLIPPEREN – BETJENING

1. Sikkerhedsstartspærresystem

Maskinen er udstyret med et sikkerhedsstartspærresystem, der består af parkeringsbremsekontakter, sædekontakt og dæksbladskontakt.



Kontroller plæneklipperens sikkerhedsstartlåsesystem dagligt før brug.

Dette system er en vigtig sikkerhedsfunktion for plæneklipperen. **Det skal repareres med det samme, hvis det ikke fungerer. Ring omgående til en autoriseret MGE MEAN GREEN-forhandler!** Maskinen har en separat sædekontakt, som stopper drivsystemet og dækmotorerne, når operatøren af en eller anden grund ikke sidder fast, mens plæneklipperen er i drift. Dette er en sikkerhedsfunktion designet til at forhindre løbsk eller utilsigtet sammenfiltring.

Før at inspicere systemet:

en. Føreren skal være på sædet, når sædekontakten testes.

b. Drej hovedtændingskontakten til positionen ON med nøglen. **c.** Hold kørekontrolstængerne i neutral position. **d.** Skub skjoldbladene til positionen ON.

e. Løft langsomt op fra sædet. **Dækklingesystemet bør stoppe.**

f. Hvis dæksbladssystemet ikke stopper, hvornår operatøren er væk fra sædet og hvis årsagen ikke kan fastslås, skal du straks kontakte din autoriserede MGE MEAN GREEN plæneklipperforhandler.

2. Start af plæneklipperen

en. Med nøglen isat, drej hovedtændingskontakten til ved at dreje nøglen med uret til ON-positionen OG med armene UD VENT på, at displayet viser KLAR (hvis høj kørehastighedstilstand) ELLER CUT (hvis lav kørehastighedstilstand).

b. Tjek for den passende hastighedstilstand ved at skifte høj/lav kørehastighedskontakt til LAV position.

BEMÆRK: Det anbefales altid at starte i lav tilstand/langsom hastighed.

c. Træk højre og venstre kørestyrestang indad, indtil stop er i kontakt.

d. Træk op på PTO-skjoldet Knive ON/OFF-kontakt for at begynde at skære knive til klipning.

BEMÆRK: Aktiver KUN knivene, når styrestængerne er i NEUTRAL position!

ALDRIG aktiver knivene, når du bevæger dig!!

e. Skub kørekontrolstængerne fremad for at køre fremad og træk bagud for at køre tilbage. Den elektriske bremse aktiveres 1,5 sekunder efter, at begge styrestænger er sat i neutral.

3. Standsning af plæneklipperen

en. Sæt kørekontrolstængerne tilbage til neutral/stop-position.

b. Skub ned på skjoldets ON/OFF-kontakt for at slukke for knivene.

c. Skub kørekontrolstængerne udad i de neutrale slidser. Efter 1,5 sekunder aktiveres bremsene.

d. Drej nøglen i hovedtændingskontakten mod uret til OFF-positionen.

BEMÆRK: Hvis operatøren forlader sædet med nøglen i ON-positionen, skal enheden RESET veddreje nøgle skifte til OFF/ON.

4. Kørsel af plæneklipperen

**FARE:**

Foretag aldrig pludselige stop eller vend retningen om, især når du manøvrerer på en skråning. Styretøjet er designet til SENSITIV respons. Hurtig bevægelse af styrehåndtagene i begge retninger kan resultere i en reaktion fra maskinen, der kan forårsage alvorlig personskade.

**ADVARSEL:**

Sørg for, at sædet er sikkert låst på plads før hver brug for at forhindre sædet fra at flytte/vippe i tilfælde af, at plæneklipperen vælter eller vælter.

Efter at have drejet hovednøglen til positionen ON:

- **For at gå fremad**,skub begge kørekontrolstænger lige langt frem.
- **For at gå baglæns**,træk begge styrestænger bagud en ensartet afstand
- **For at dreje til venstre**,flyt den højre kørekontrolstang længere frem fra neutral end den venstre kørekontrolstang.
- **For at dreje til højre**,flyt den venstre kørekontrolstang længere frem fra neutral end den højre kørekontrolstang.
- **Nul radius drejning**,flyt den ene kørekontrolstang frem og den anden kørekontrolstang tilbage i neutral. Dette vil tillade drivhjulene at rotere modsat.
- **Sådan stopper eller sænker du hastigheden**:For at stoppe skal du flytte begge styrestænger til neutral position, midterste position og skubbe håndtagene **UDGÅENDE** ind i de neutrale åbninger. Når du går fremad og ønsker at sænke hastigheden, skal du trække forsigtigt tilbage på begge kørekontrolstænger. Når du går i bakgear og ønsker at sænke hastigheden, skal du skubbe forsigtigt fremad på kørekontrolstængerne.
- **For et nødstop**:Når du kører fremad eller bagud, skal du placere kørekontrolstængerne i den neutrale midterposition og skubbe håndtagene **UDAD** i neutrale slidser - dette vil aktivere plæneklipperens sikkerhedsbremser. Enhver pludselig bevægelse kan få fronten af plæneklipperen til at komme op af jorden, hvilket resulterer i muligt tab af kontrol, hvilket kan forårsage alvorlig personskade eller død. Drej hovedtændingsnøglen til positionen OFF. Dette vil afbryde traktionsdrevet og skjoldets knivsystem.

**ADVARSEL:**

Vær altid opmærksom på, hvad der er bag maskinen, før du bakker. Klip ikke baglæns medmindre det er absolut nødvendigt. Kig altid ned og bagud før og mens du bakker. **VIGTIG:** Hurtig bevægelse af drevets styrestænger anbefales ikke, da beskadigelse af de elektriske systemkomponenter kan forekomme.

- **For at øge hastigheden**,øge kørekontrolstængerens afstand fra neutral. Jo længere frem kørekontrolstængerne er fra neutral, jo hurtigere vil maskinen køre fremad. Jo længere tilbage kørekontrolstængerne er fra neutral, jo hurtigere vil maskinen gå i bakgear. Ændring af kørehastighedskontrolkontakten fra lav til høj vil også øge eller mindske plæneklipperens hastigheder fremad, bak og vending.

GLAD REJSE

Håndtagene på Zero Turn reagerer!

Det **BEDST** metoden til håndtering af kørehastighedskontrolgrebene er i tre trin – som vist i **Fig. M1**.

Placer **FØRST** hænderne på håndtagene som vist.

ANDET, for at gå fremad skal du gradvist skubbe håndtagene fremad med dine håndflader.

For det tredje skal du flytte håndtagene længere frem for at fremskynde. For at sænke farten jævnt skal du langsomt flytte håndtagene mod neutral.



Hænderposition - Neutral



Langsom hastighed

Tryk på håndtaget



Hurtig hastighed

Fig. M1

Fremadrejse



Fig. M2

GRUNDLÆGGENDE KØRSEL

Fremadrettet rejseøvelse

At kørelige frem, flyt gradvist begge kørekontrolstænger jævnt **FREM** fra neutral. **Fig. M2**

Omvendt rejse

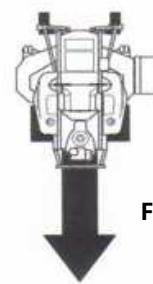
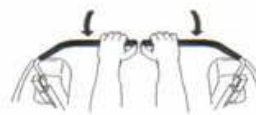

Fig. M3

Omvendt rejsepraksis

At kørelige omvendt, **KIG NED OG BAG**, og træk derefter gradvist begge styrestænger jævnt **TILBAGE** fra neutral. **Fig. M3**

ØV I AT VENDE OM ET HJØRNE

Mens du kører fremad, bringes det ene håndtag gradvist tilbage mod neutral. Gentag flere gange. BEMÆRK: For at forhindre drejning direkte på dækkets slidbane er det bedst at holde begge hjul i gang i det mindste lidt fremad. **Fig. M4**

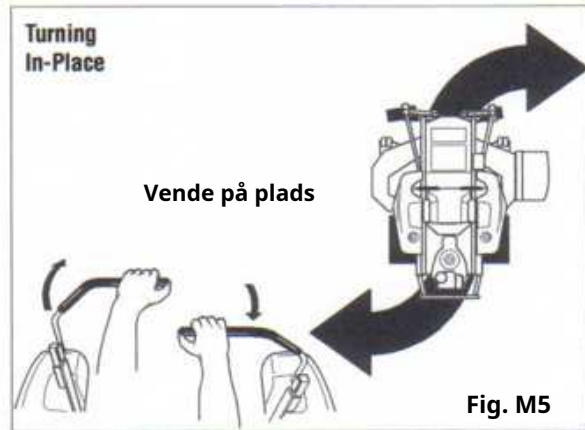
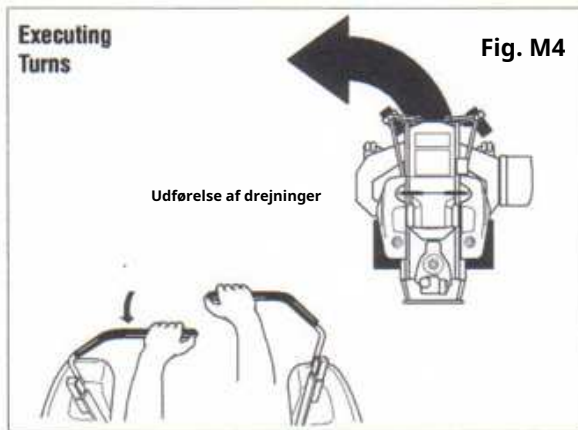

ØV I AT VÆRE PÅ PLADSEN

For at dreje på plads, "Zero Turn", skal du gradvist flytte et håndtag fremad fra neutral og et håndtag tilbage fra neutral samtidigt. Gentag flere gange. BEMÆRK: Ændring af den mængde, hvert håndtag trækkes - fremad eller tilbage, ændrer det 'drejningspunkt', du aktiverer. **Fig. M5**

Avanceret kørsel - Udførelse af en ende-på-række-vending

Udførelse af en nuldrejning ved slutningen af rækken

Zero Turn plæneklipperens unikke evne til at dreje på plads giver dig mulighed for at vende rundt for enden af en klipperække (**Fig. M6**) i stedet for at skulle stoppe og Y-dreje, før du starter en ny række.

For at udføre en nuldrejning i slutningen af rækken til venstre:

- Sæt farten ned i slutningen af rækken.
- Flyt det HØJRE håndtag lidt fremad, mens du flytter det VENSTRE håndtag tilbage til midten og derefter lidt tilbage fra midten.
- Begynd at klippe fremad igen.

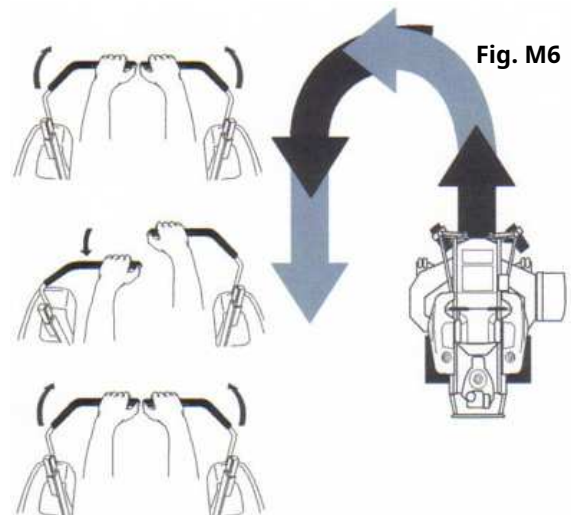

DENNE TEKNIK UTNRS RYTTEREN TIL VENSTRE OG OVERLAPERER LIDT RÆKKEN, DER BARE KLIPPET - ET LIMINERER NØDVENDIGT FOR AT SIKKE OP OG GENKLÆRE OVERBLIDT GRÆS.

Husk: Jo mere du øver dig, jo bedre er din kontrol over nuldrejningsklipperen!

5. Driftsforslag



FARE:

Før plæneklipperen betjenes, skal operatøren være grundigt bekendt med den korrekte brug og betjening af udstyret, bør læse manualen fuldstændigt og grundigt, og bør have forsøgt langsomtgående manøvrer for at blive fortrolig med betjeningen af udstyret, før du forsøger normal hastighedsdrift. En uerfaren operatør bør ikke klippe på skråninger eller i ujævnt terræn og bør altid klippe i langsom kørehastighed.



ADVARSEL:

Hvis du mister styrekontrollen, mens du betjener maskinen på en skrånning, **SLUK KNIVENE**, sæt styrekontrolstængerne tilbage til NEUTRAL position, så bremserne aktiveres, og DREJ nøglen til positionen OFF. Ring til din autoriserede MGE MEAN GREEN-forhandler for at løse problemet, før du fortsætter med driften.



ADVARSEL:

Enhedens styrekontrolstænger er meget lydørefølsomme: **Nemt gør det!** For jævn drift, bevæg kontrollerne langsomt, undgå pludselige bevægelser. Færdighed og nem betjening kommer med øvelse og erfaring. Maskinen kan dreje meget hurtigt. Vær forsigtig, når du drejer, og sæt farten ned, før du foretager skarpe sving. **Uerfarne operatører kan have en tendens til at overstyre og miste kontrollen.** Langsomtgående øvelsesmanøvrer med langsom hastighed anbefales for at blive fortrolig med disse egenskaber, før du forsøger at køre med høj hastighed.



ADVARSEL:

Skarpe fordybninger eller hævede forhindringer (såsom tagrender eller kantsten) bør ikke være direkte nærmede sig med høj hastighed i et forsøg på at "springe" dem, da operatøren kunne blive slynget ud af udstyret. Kør frem med lav hastighed og vink det ene drivhjul mod forhindringen. Fortsæt i en vinkel, indtil hjulet slipper, og drej derefter det modsatte hjul rundt. Når du tænder på blødt vådt græs, skal du holde begge hjul kørende enten fremad eller bagud. Drejning på et stoppet hjul kan beskadige græstørv. Dette er især vigtigt ved græsslåning. **Hold knivene skarpe.** Mange professionelle slåmaskiner har ekstra sæt knive og skifter knive to gange om dagen: én gang om morgenen og igen ved middagstid. **Mange problemer** med forkerte skæremønstre **skyldes sløve klinger** eller klinger, der har været **skærpet forkert**. Oplysninger om slibning af knive er anført i denne manuals vedligeholdelsesafsnit. Derudover har de fleste lokalsamfund enkeltpersoner eller virksomheder, der er specialiserede i at slibe plæneklipperknive. **Klingens skarphed bør kontrolleres dagligt.**



FARE:

FARE:

Arbejd aldrig med knive, mens nøglen er i tændingslåsen. Altid sted dækklingekontakt i **afkoblet** position, sæt styrestængerne i neutral position og drej nøglen til OFF position, tag nøglen ud af kontakten og afbryd batterikablerne ved at trække bagud på **RØDT BATTERI HURTIG AFBRYDNINGSHÅNDTAG** i batterikasserummet! Bloker plæneklipperen, og brug anbefalede donkrafte, når du skal arbejde under det.

Bær handsker ved håndtering af knive.

Tjek altid for knivskader hvis plæneklipperen rammer en sten, en gren eller et andet fremmedlegeme under klipningen!

Direkte græsudkast til højre (med modeller med sideudkast), væk fra ikke-klippet område. Vælg et klippemønster, der leder græsudslip mod ydersiden, ikke mod midten af klippeområdet. Generelt betyder det at bruge et mønster **venstresving** fordi sideflåd er til **højre**. Undgå under alle omstændigheder at smide græsudslip på uklippet område, da græsset så klippes "to gange". Klipping to gange belaster enheden unødvendigt og reducerer klippeeffektiviteten.

Når du slår en græsplæne for første gang klip græsset lidt længere end normalt for at undgå at skalpere ujævnt terræn. Når det er muligt, er det bedst at bruge den klippehøjde, der blev brugt tidligere. Når du klipper græs højere end 18 cm, kan det være en god idé at slå græsplænen to gange for at opnå en bedre klippekvalitet.

Ved normal klipping klippes kun ca. 1/3 af græsstrået. Det anbefales ikke at klippe mere end det, medmindre græsset er sparsomt, eller det er slutningen af klippesæsonen.

Alternativ klipperetning for at holde græsset lige i vækst og bedre spredning af afklippet.

Husk, græs vokser med forskellige hastigheder på forskellige tidspunkter af året. Klip oftere i det tidlige forår for at bevare den samme klippehøjde. Da væksthastigheden aftager midt på sommeren, klippes sjældnere. Hvis du ikke kan klippe med jævne mellemrum, skal du klippe i en høj klippehøjde; klipp derefter igen to dage senere ved en lavere klippehøjde.

Hæv klippehøjden på plæneklipperen hvis plæneklipperens klippebredde er bredere end den forrige plæneklipper. Dette sikrer, at ujævnt græs ikke klippes for kort.

Hæv klippehøjden på plæneklipperen hvis græsset er lidt højere end normalt, eller hvis det indeholder en høj grad af fugt. Klip den derefter igen med klippehøjden sat lavere.

ADVARSEL: Ret aldrig udledning af materiale fra plæneklipperskjoldet mod omkringstående. **Betjen ikke plæneklipper uden udkastningsskakt.**

MGUPN067: Hold slisken nede på dækket for at forhindre, at flyvende genstande skader eller rammer mennesker.

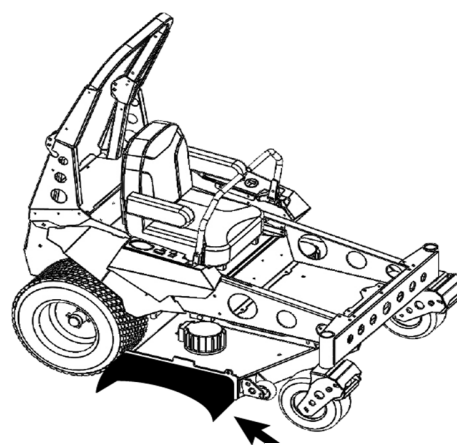

Udløbsskakt

6. Justering af klippehøjde

Dækhøjden kan justeres fra 25 mm til 130 mm. Du skal blot trykke skjoldhøjdeknappen på højre kontrolpanel op eller ned i intervaller på 5 mm for at justere klippeniveauet. Dækhøjdedisplay på højre side af sædet viser antallet i millimeter (se på markøren), hvor operatøren klipper.



Indstilling af klippehøjde

NEMESIS NXR instrumentbræt i højre side

Fig. N

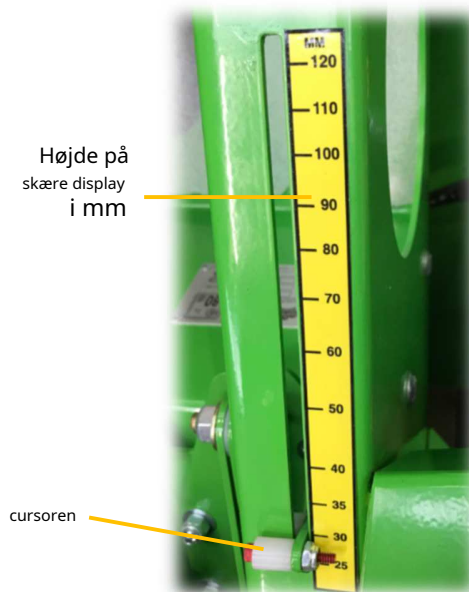

Højde på skære display i mm

cursoren

7. Anti-skalp hjul

Anti-skalp hjulsæt er standard på MEAN GREEN plæneklipperenheder. Disse anti-skalp-hjul er designet til at minimere skalpering, når du klipper på ujævnt terræn. Efter indstilling af klippehøjden skal du justere antiskalperingshjulene, så de strækker sig under dækket, men **kontakt ikke jorden**. De skal altid være mindst 6 mm til 18 mm under dækket. Med enheden siddende på en flad, plan overflade, kan hjulpositionen justeres op eller ned efter behov fra 18 mm til 40 mm under bladets overflade. Flyt hjulene op eller ned i intervaller på 12 mm ved hjælp af de forskellige akselmonteringshuller i hjulmonteringsbeslaget.



8. NEMESIS NXR plæneklipper nødudløserhåndtag til bremseudløser

Hvis bugsering eller manuel skub er nødvendig:

Placeret under batterirummet. - **2håndtag** på begge sider tilgængelig fra bagsiden af plæneklipperen (**Fig. O1**).

TRÆK begge håndtag udad for at frigøre drivbremsene (**Fig. O2**) og SKUB begge håndtag indad for at aktivere drivbremsene (**Fig. O1**).

BEMÆRK: Kør aldrig plæneklipperen med frigjorte håndtag. Skub altid håndtagene tilbage til den indkoblede position før kørsel! Undladelse af at genindkoble kørehåndtagene kan forårsage alvorlig skade på din plæneklipper og ugyldiggøre plæneklipperens garanti!!!!

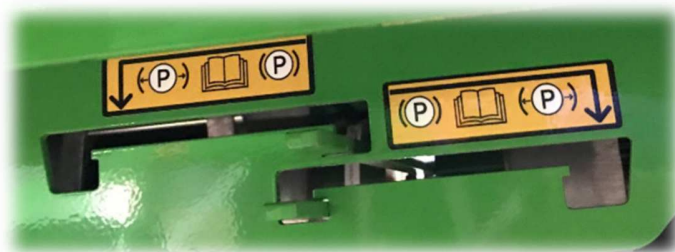



MGUPN081: Frihjulsmærkat på højre side. Skub og lås stangen til højre for manuelt at deaktivere bremsen. Aktiver **ALTID** bremsen igen før enhver brug af maskinen.

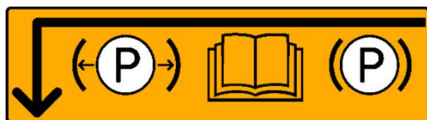

MGUPN081: Frihjulsmærkat i venstre side. Skub og låsestang til venstre for manuelt at deaktivere bremsen. Aktiver altid bremsen igen, før du betjener maskinen.

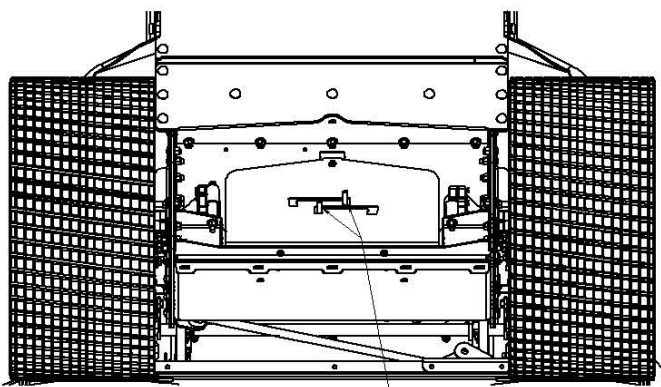

Fig. O12 nødbremseudløserhåndtag - tilkoblet

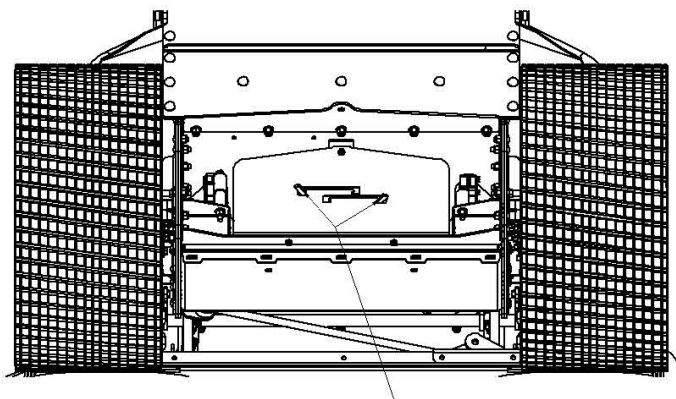
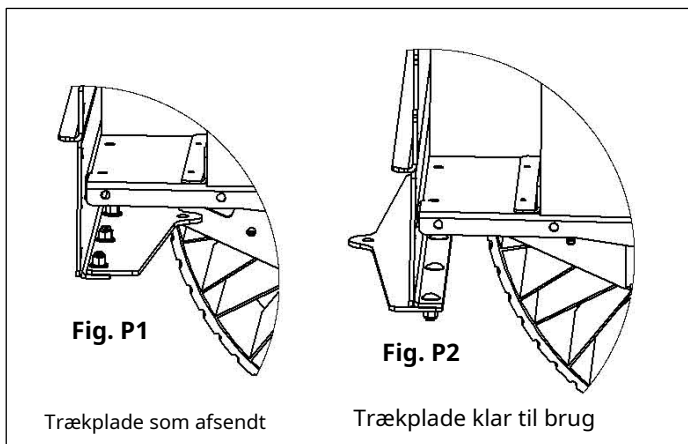

Fig. O2 2 nødbremseudløserhåndtag - frakoblet

9. Montering af plæneklipperkoblingsplade:



NEMESIS NXR plæneklipperen er udstyret med en plæneklipperkoblingsplade til bugsering af tilbehør. **LAD VÆRE MED bugser alt tilbehør med en bruttovægt på over 200 kg eller 45 kg tungevægt.** Bugsering kun til periodisk brug. Overskrid ikke 15 minutters uafbrudt bugsering, da plæneklipperens drivmotorer kan blive overophedede (fejlkode på displayet). **Til montering af trækplade**, fjern fastgørelsesboltene fra den omvendte koblingsplade, der er installeret under batteriets bagplade. Se **Fig. P1**. Vip koblingspladen vandret, så koblingshullet rager ud bag på plæneklipperen. Monter boltene og spænd dem godt Se **Fig. P2**.

VIII. BETJENING – ANBEFALEDE DRIFTS PRAKSIS



Sikker betjeningspraksis – Sikkerhedsinstruktioner

Dette produkt er i stand til at amputere hænder og fødder og kaste genstande. Følg altid alle sikkerhedsinstruktioner for at undgå alvorlig personskade eller død.

1. Før og under klippearbejdet

- **Vurder terrænet** for at bestemme, hvilket tilbehør og tilbehør der er nødvendigt for at udføre arbejdet korrekt og sikkert. Brug kun tilbehør og tilbehør, der er godkendt af producenten.
- **Rengør batterirummet, drivmotorrummet, plæneklipperskjoldet**, sæde osv. af alt snavs og snavs. Hold enheden fri for græsafklip, blade og andet affald. **Sprøjt IKKE under sædet eller elektriske komponenter med vand for at rengøre enheden.** Brug ikke opløsningsmidler, hårde rengøringsmidler eller slibemidler. **Brug kun trykluft.** Bær passende øjen- og høreværn ved rengøring af enheden.
- **Efterlad aldrig en kørende maskine uden opsyn.**
- **Stop altid på jævnt underlag**, deaktivér klippeskivekontakten, anbring kørestyrestangen i neutral position, drej nøglen til OFF-positionen, fjern nøglen og frakobl batterikablerne ved at trække bagud på **RØDT BATTERI HURTIG AFBRYDNINGSHÅNDTAG** i batteriboksrummet af en eller anden grund, herunder tømning af opsamlere eller frigørelse af tilstopning af slisken.
- **Bliv altid siddende mens maskinen betjenes** (rideklippermodeller).
- **Hold altid sikkerhedsskærme og dæksler på plads.**
- **Hold altid en sikker afstand til mennesker og kæledyr** ved græsslåning. Stop altid maskinen, hvis nogen kommer ind i området. Undgå skader. Hold området væk fra omkringstående, når du aktiverer klippeskivekontakten. Betjen altid maskinen i dagslys eller med tilstrækkeligt arbejdslys.
- **Følg daglige og ugentlige tjeklister**, og sørg for, at de elektriske forbindelser er sikret, og at boltene er spændt.
- **Overhold altid færdselsreglerne** mens du kører maskine fra et sted til et andet. Hold øje med trafikken, når du kører i nærheden af eller krydser veje.
- **Vær altid opmærksom på farer såsom sten, metalgenstande** og andet affald, som kan blive slynget eller viklet ind af plæneklipperens knive. Pas på huller eller dybe fordybninger. Undersøg området, der skal klippes, for farer såsom sten, metalgenstande og andet affald, som kan blive slynget eller viklet ind af plæneklipperens knive. Fjern disse genstande før klipning.
- **Betjen aldrig en dårligt vedligeholdt maskine. Undersøg altid maskinen for skader efter at have ramt et fremmedlegeme.** Hvis der konstateres skader, skal maskinen omgående repareres.
- **Bær altid passende høreværn, såsom ørepropper**, når du betjener dette udstyr, da langvarig udsættelse for ubehagelige eller høje lyde kan forårsage nedsat hørelse eller tab af hørelse. **Bær ikke radioer eller musikhovedtelefoner** mens maskinen betjenes.

- **Sikker drift kræver din fulde opmærksomhed.**

Betjen ikke udstyret, mens du er iført sandaler, tennissko, sneakers, shorts eller nogen form for løstsiddende tøj. Langt hår, løstsiddende tøj eller smykker kan blive viklet ind i bevægelige dele. Bær altid lange bukser, sikkerhedsbriller, høreværn og sikkerhedssko, når du betjener denne maskine. **Bær altid sikkerhedsbriller eller sikkerhedsbriller med sideskærme** ved betjening af plæneklipperen.

Vær altid opmærksom på, hvad der er bag maskinen før du sikkerhedskopierer. **Klip ikke baglæns** medmindre det er absolut nødvendigt. Kig altid ned og bagud før og mens du bakker. Når du bevæger dig baglæns, **LANGSOMT** træk højre og venstre kørestyrestang bagud og undgå pludselige bevægelser. Hurtig bevægelse af kørekontrolstængerne i begge retninger kan resultere i en reaktion fra maskinen, der kan forårsage alvorlig personskade.

- **Forsøg aldrig at manøvrere ved høj hastighed**, især i overfyldte, overbelastede områder eller på skråninger.
- **Tillad aldrig personer at betjene denne maskine uden korrekt** instruere eller tillade børn at betjene maskinen. Tillad kun ansvarlige voksne, der har læst og forstået disse INSTRUKTIONER, at betjene denne maskine. Læg aldrig hænder eller fødder under nogen del af maskinen, mens den kører. Transporter aldrig passagerer.
- **Ret aldrig udledt materiale mod nogen.** Undgå at udlede materiale mod en væg eller forhindring. Materiale kan rikochettere tilbage mod operatøren. Frakobl altid knivene og vent på, at de stopper, før du krydser grusveje, vandreture eller veje. Hold altid fri af plæneklipperens knive og tilbehør under deres drift. Sluk knivene, når du ikke klipper.
- **Sæt farten ned, før du drejer.**
- Drej nøglen til OFF-positionen, fjern nøglen og frakobl batterikablerne ved at trække bagud **RØDT BATTERI HURTIG AFBRYDNINGSHÅNDTAG** i batteriboksrummet, før du fjerner græsopsamlern eller fjerner tilstopning af udløbsskakten. Ryd aldrig udløbsskakten, mens maskinen kører.



- Drej nøglen til OFF-positionen, fjern nøglen, og sørg for, at knivene er stoppet før rengøring. Brug en pind til at rydde et tilstoppet udledningsområde. **Brug aldrig din hånd !**
- **Betjen ikke maskinen, mens du er påvirket af alkohol eller stoffer.**
- **Vær forsigtig, når du læsser eller lossere maskinen på en trailer eller lastbil.**
- Hvis der er monteret tilbehør eller ekstra vægt på bagsiden eller siden af enheden (afhængigt af model), kan enhver hurtig bevægelse i begge retninger resultere i en reaktion fra maskinen, der kan forårsage alvorlig personskade.
- **Rengør brændbart materiale fra maskinen. Forebyg brande ved at holde batterirummet, motorrummet, dæk og førerplads rene for ophobet affald, græsafklip og andet affald.**

2. Brug af en rampe

Vær yderst forsigtig, når du læsser og lossere en enhed på en lastbil eller trailer med en rampe. Brug kun en enkelt rampe i fuld bredde; Brug ikke individuelle ramper til hver side af enheden. At have en rampe i fuld bredde giver en overflade, som plæneklipperens ramme kan kontaktes, hvis enheden begynder at tippe bagud. Det mindsker også risikoen for, at et hjul går af, og at maskinen vælter. Overskrid ikke en 15-graders vinkel mellem rampen og jorden eller mellem rampen og traileren eller lastbilen. Undgå pludselig acceleration på en rampe.

3. Skråningsdrift



Skråninger er en væsentlig faktor i tab af kontrol og vælteulykker, som kan resultere i alvorlig personskade eller død. Alle pister kræver ekstra forsigtighed. Hvis du ikke kan bakke op ad skråningen, eller hvis du føler dig utryk på den; klipp den ikke. HUSK: Kør kun på skråninger på 15 grader eller mindre.

- Vær yderst forsigtig, når du kører på skråninger.
- Vær ekstremt forsigtig med at skifte retning på en skråning. Sænk farten.
- Brug ikke maskinen, hvor maskinen kan glide eller vælte.
- Vend langsomt.
- Drej på den mest plane del af skråningen.
- For at maksimere trækraften er det bedre at dreje fronten af maskinen op ad bakke i stedet for ned ad bakke. **Hvis køredæk mister vejgreb, mister styrekontrollen, hvilket kan forårsage alvorlig personskade eller dødsfald.**
- Hvis det bliver nødvendigt at dreje ned ad bakke, drej langsomt og gradvist.

Fjern eller modificer ikke stabilisatorhjulene. Hold øje med huller, hjulspor, bump, sten eller andre skjulte genstande. Ujævnt terræn kan vælte maskinen. Højt græs kan skjule forhindringer. Fjern forhindringer såsom sten, trælemmer osv. Hold al bevægelse langsom og gradvis på skråninger.

Foretag ikke pludselige ændringer i hastighed eller retning. Undgå at starte og stoppe på en skråning. Hvis dækkene mister vejgreb, skal du frakoble knivene og fortsætte langsomt lige ned ad skråningen. Klip en sikker afstand (minimum 3 meter) væk fra fald, støttemure, drængrøfter, volde, vand og andre typer farer for at undgå, at et hjul falder ud over kanten eller for at undgå, at jorden brækker væk. Dette vil reducere risikoen for, at maskinen pludselig vælter og forårsager alvorlig personskade eller død.

Brug en gå-bag-, skubplæneklipper eller håndtrimmer på skråninger og i nærheden af fald, støttemure, dræningsgrøfter, volde og vand for at undgå, at maskinen vælter og alvorlig personskade eller død.

Klip ikke på vådt græs. Nedsat trækraft kan forårsage glidning og tab af styrekontrol.

Bugser ikke på skråninger. Vægten af det bugserede udstyr kan forårsage tab af trækraft og kontrol.

Forsøg ikke at stabilisere maskinen ved at sætte foden på jorden. Hvis plæneklipperens dæk mister vejgrebet, når du arbejder på skråninger, skal du frakoble klippeskivekontakten, placere kørekontrolstængerne i neutral position, sikre aktivering af nødbremsen, dreje nøglen til positionen OFF og få hjælp.

Foretag aldrig pludselige start, stop, vendinger eller omvendt retning, især når du manøvrerer på skråninger. Styretøjet er designet til følsom respons. Hurtig bevægelse af styrehåndtagene i begge retninger kan resultere i en reaktion fra maskinen, der kan forårsage alvorlig personskade.

Stop aldrig pludseligt, mens du bakker ned ad skråninger. Denne handling kan resultere i en reaktion fra maskinen, der kan forårsage alvorlig fysisk skade.

MEAN GREEN plæneklipperen er i stand til at køre vandret (traverse) på moderate skråninger. Når du kører på skråninger op til 15 grader, skal du være opmærksom på forhold, der kan forårsage, at plæneklipperens drivdæk mister trækraften, hvilket resulterer i et muligt tab af kontrol over maskinen.

En operatør bør ikke arbejde på en skråning, før han er grundigt fortrolig med udstyret.



Kør ikke på skråninger, der er større end 15 grader.

Se hældningsguiden, Fig. Q, når du bestemmer graden af hældning, der skal klippes. Det anbefales kraftigt, at operatøren kører maskinen væk fra skrånningen med ekstrem forsigtighed, hvis der opdages tegn på tab af trækraft. Vent, indtil den tilstand, der forårsagede problemet, er løst, før du forsøger at køre på skrånningen igen. Terrænforhold kan påvirke trækraften, hvilket resulterer i muligt tab af kontrol over maskinen. Nogle af de forhold, du skal være opmærksom på er:

1. Vådt terræn
2. Fordybninger i jorden; dvs. huller, hjulspor, udvaskninger
3. Høje af snavs
4. Jordtype; dvs. sand, løst snavs, grus, ler
5. Græstype, tæthed og højde
6. Ekstremt tørre forhold med græs
7. Dæktryk

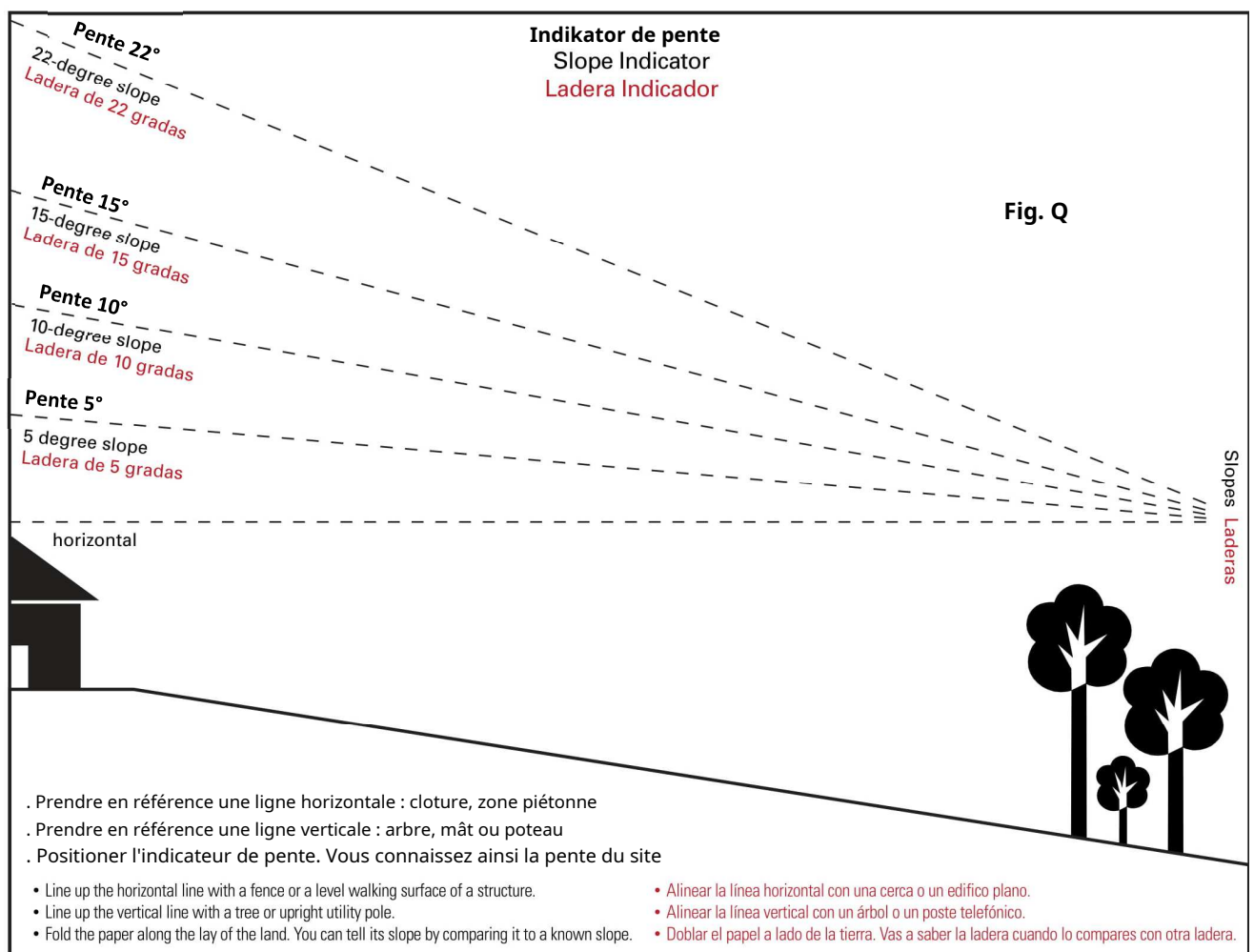

De tilbehør, der er monteret på plæneklipperen, vil også påvirke den måde, den håndteres på en skrånning. Vær opmærksom på, at hver vedhæftet fil egenskaber varierer. En anden overvejelse er altid at klippe en sikker afstand (minimum 3 meter) væk fra fald, støttemure, drængrøfter, volde, vand og andre former for farer for at undgå, at et hjul falder ud over kanten eller for at undgå jorden fra bryde væk og altid være opmærksom på, hvad der er placeret i bunden af skrænten. Dette vil reducere risikoen for, at maskinen pludseligt

vælde og forårsage alvorlig personskade eller død. Der skal udvises ekstrem forsigtighed, når der er en fare i bunden af skråningen. Nogle eksempler er:

1. Vand; dvs sø, flod
2. Klipper, støttemure
3. Veje, motorveje
4. Bygninger
5. Klipper

Dette er blot nogle få eksempler på situationer, hvor der skal udvises forsigtighed ved kørsel på en skråning. Der er mange andre muligheder for mange til at nævne. Bare husk altid at udvise ekstrem forsigtighed, når du kører på enhver skråning.

4. Sikkerhedsforanstaltninger til beskyttelse af børn



Tragiske ulykker kan forekomme, hvis operatøren ikke er opmærksom på tilstedeværelsen af børn. Børn er ofte tiltrukket af maskinen og klippeaktiviteten. Gå aldrig ud fra, at børn bliver, hvor du er så dem sidst.

- Efterlad aldrig maskinen uden opsyn med nøglen i kontakten, især med børn til stede. Børn eller omkringstående kan komme til skade, hvis de flytter eller forsøger at betjene maskinen, mens den er uden opsyn. **Frakobl altid klippeskivekontakten, drej nøglen til OFF-position og fjern nøglen.**
- **Hold børn væk fra klippeområdet** og under opsyn af en anden ansvarlig voksen end operatøren.
- Vær opmærksom og sluk for maskinen, hvis børn kommer ind i området.
- Før og mens du bakker, kig bagud og ned efter **små børn**.
- **Bær aldrig børn**, selv med knivene slukket. De kan falde af og komme alvorligt til skade eller forstyrre sikker betjening af maskinen.
- **Børn, der har fået køreture** tidligere kan pludselig dukke op i klippeområdet til endnu en tur og blive kørt over eller bakket op af maskinen.
- **Lad aldrig børn betjene maskinen.** Vær forsigtig, når du nærmer dig blinde hjørner, buske, træer, enden af et hegn eller andre genstande, der kan skjule udsynet.
- **Tillad aldrig børn** eller andre i eller på bugseret udstyr.



IX. VEDLIGEHOLDELSE – JUSTERINGER



1. Sikker servicepraksis

Dette produkt er i stand til at amputere hænder og fødder og kaste genstande. Følg altid al sikkerhed instruktioner for at undgå alvorlig personskade eller død.



BEMÆRK: Fjern altid nøglen og frakobl batterikablerne ved at trække bagud **RØDT BATTERI HURTIG AFBRYDNINGSHÅNDTAG** i batteriboksrummet, når der udføres vedligeholdelse eller reparationer på ride-on plæneklipper enhed!

2. Sikkerhedsmæssige forudsætninger at respektere

Parker plæneklipperen på **jævnt underlag**. Sørg for, at styrehåndtagene er **ineutral** position, klippeskivekontakt i **AF** position, hævet dæk, drej nøglen til **AF** position, fjern nøglen fra kontakten og frakobl batterikablerne ved at trække bagud **RØDT BATTERI HURTIG AFBRYDNINGSHÅNDTAG** i batterikasserummet.

VIGTIG! Vent til al bevægelse er stoppet, før du justerer, rengør eller reparerer.

Reparationer eller vedligeholdelse, der kræver strøm, bør udføres af uddannet vedligeholdelse og elektriske kun akkrediteret personale. Læs og overhold sikkerhedsadvarslerne foran instruktionerne. Nogen



vedligeholdelsesoperationer, der kræver fjernelse af sikkerhedsdæksler, skal udføres af en eller flere uddannede og elektrisk akkrediterede serviceteknikere. Nødvendige niveauer af elektrisk akkreditering ELV (Ekstra lav spænding) og LV (Lav spænding) for teknikere: BCL personale med ansvar for elektrisk lock-out, B2VLansvarlig for arbejdet, BRLansvarlig for lavspændingsdrift, B2XLansvarlig for konkret arbejde, BOL grundlæggende teknikere.

Før du arbejder på eller under skjoldet, skal du sørge for, at hovedtændingskontakten er OFF, og nøglen er fjernet, og klippeskivekontakten ikke kan startes ved et uheld, og afbryd batterikablerne ved at trække bagud på **RØDT BATTERI HURTIG AFBRYDNINGSHÅNDTAG** i batterikasserummet.



VIGTIG! Reparationer eller vedligeholdelse, der kræver fjernelse af sikkerhedsbeskyttelse og afskærmningskraft, skal udføres af en eller flere uddannede og elektrisk akkrediterede serviceteknikere.

Brug en pind eller lignende instrument til at rengøre under plæneklipperen og sørg for, at ingen del af kroppen, især arme og hænder, er under plæneklipperen. Hold din maskine ren og fjern eventuelle aflejringer af affald og afklip, som kan forårsage brand og overophedning. Lad maskinen køle af før opbevaring.



Rengør brændbart materiale fra maskinen. Forebyg brande ved at holde batterirummet, dæk og førerplads rene for ophobet affald, græsafklip og andet affald.

Rengør batterirummet, drivmotorrummet, plæneklipperskjoldet, sædet osv. for alt snavs og snavs **spray batteri/elektronikrum med vand. Rengør området kun med trykluft eller blæser.**

LADE VÆRE MED

Brug ikke opløsningsmidler, hårde rengøringsmidler eller slibemidler. Vask udvendig plæneklipper med mild sæbe og vand.

Bær altid passende PPE (Personligt beskyttelsesudstyr), tilstrækkelig øjenbeskyttelse ved servicering af batterierne eller ved slibning af plæneklipperknive og fjernelse af ophobet affald.

Forsøg aldrig at foretage justeringer eller reparationer af plæneklipperens drivsystem, plæneklipperskjold eller tilbehør, mens traktionsdrivsystemet kører.

Reparationer eller vedligeholdelse, der kræver strøm, bør kun udføres af uddannet og elektrisk akkrediteret vedligeholdelsespersonale.

Arbejd aldrig under maskinen eller tilbehøret, medmindre det er sikkert understøttet med donkrafte. Sørg for, at maskinen er sikker, når den hæves og placeres på donkraftene. Donkraftene bør ikke tillade maskinen at bevæge sig, når traktionsdrivsystemet kører, og drivhjulene roterer. **Brug kun certificerede donkrafte**. Brug kun passende donkrafte med en **minimumsvægt på 900 til 1000 kg** for at blokere enheden. Brug kun i par. Følg instruktionerne, der følger med køretøjets stativer. Rør ikke ved maskinens varme dele. Se **Fig. R1** til bagløftedonkraft og **Fig. R2** til bagerste donkraftsplaceringer.

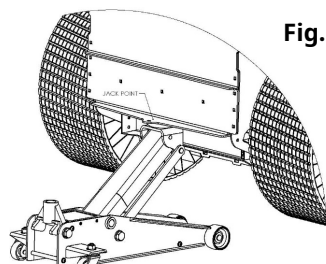

Fig. R1

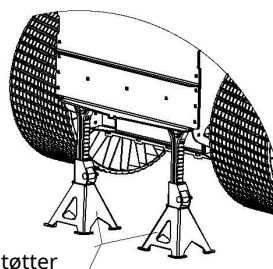

Fig. R2

Brug altid donkrafte, der understøtter plæneklipperens vægt under vedligeholdelse

Sikkerhedsnål

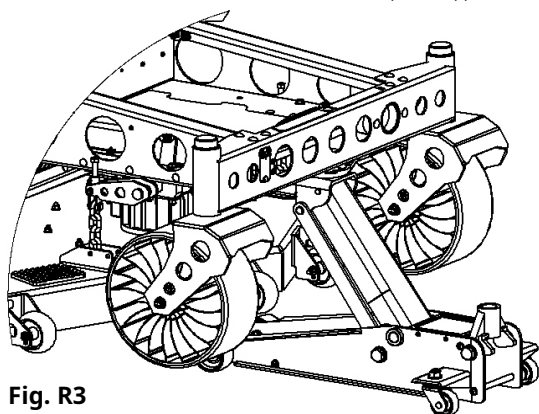

Fig. R3



Fig. R4

Anden løsning: løft af forreste del af maskinen ved hjælp af stropper og løftebom.

Se også **Fig. R3** til frontløft donkraft og **Fig. R4** til løftebomsløsninger.

Hold møtrikker og bolte stramme, især knivens fastgørelsesbolte.

Hold udstyret i god stand. Der må aldrig manipuleres med sikkerhedsanordninger. Kontroller regelmæssigt deres korrekte funktion.

Drej nøglen til OFF-positionen, før udkastningsskakt frigøres. Ryd aldrig udløbsskakt, mens maskinen kører.

Drej nøglen til OFF-positionen, og sørg for, at knivene er stoppet før rengøring. Brug en pind til at rydde et tilstoppet udløbsområde. **Brug aldrig din hånd!** Stop enheden, og lad knivene stoppe, før tilstopningen fjernes faldskærm.

Græsklipnings- og græsopsamlingsystemets komponenter er udsat for slid, beskadigelse og forringelse, hvilket kan afsløre bevægelige dele eller tillade, at genstande kastes. Kontroller ofte komponenter og udskift dem med producentens anbefalede dele, når det er nødvendigt.

Vær forsigtig, når du arbejder under dækket da plæneklipperens knive er ekstremt skarpe. **Bær handsker** og vær ekstra forsigtig, når du servicerer dem. Brug kun originale MEAN GREEN plæneklipperdele for at sikre, at de originale standarder opretholdes.

BEMÆRK: Fjern altid nøglen og frakobl batterikablerne ved at trække bagud **RØDT BATTERI HURTIG AFBRYDNINGSHÅNDTAG** i batteriboksrummet, når der udføres vedligeholdelse eller reparationer på plæneklipper enhed!

Afbryd altid batterierne ved transport af enheden. Hold enheden fri for græsafklip, blade og andet affald.

LADE VÆRE MED spray batteri-/elektronikrummet med vand for at rengøre enheden.

Brug kun trykluft eller blæser eller luftstøvsuger . Have på **tilstrækkeligt PPE**(Personlig beskyttelse Udstyr), øjen- og høreværn ved rengøring af enheden. Bær altid sikkerhedsbriller og beskyttelsesudstyr i nærheden af batterier. Brug isoleret værktøj.



3. Regelmæssig vedligeholdelse

Regelmæssig vedligeholdelse er den bedste forebyggelse for dyr nedetid eller dyr, for tidlig reparation. De følgende sider indeholder foreslåede vedligeholdelsesoplysninger og tidsplaner, som operatøren bør følge rutinemæssigt. For mere detaljeret information bestil den korrekte reservedelsmanual til din enhed. Vær opmærksom på usædvanlige lyde, de kan signalere et problem. Efterse maskinen visuelt for unormalt slid eller beskadigelse. Et godt tidspunkt at opdage potentielle problemer er, mens du udfører planlagt vedligeholdelsesservice. At rette problemet så hurtigt som muligt er den bedste forsikring.

Dagligt eftersynplæneklipper til græsafklip og tråd- og snorefiltre. Undersiden af klippeaggregatet kan samle en ophobning af afklip af græs og snavs, især når græsset er vådt eller har et højt fugtindhold. Denne opbygning vil hærde, begrænse klinge- og luftbevægelser og vil sandsynligvis vise en dårligere skærekvalitet. Derfor bør det fjernes rutinemæssigt. For at gøre dette vil det være nødvendigt at hæve og blokere dækket, ved hjælp af donkrafte eller klodser, i fuld opstilling og skrabe opbygningen nedefra. Nogle reparationer kræver assistance fra en uddannet servicemekaniker og bør ikke udføres af ufaglært personale. Kontakt en autoriseret MGE MEAN GREEN-forhandler, når der er behov for assistance.

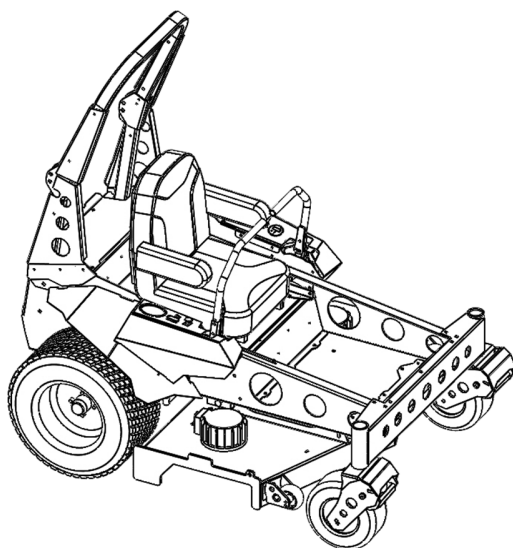

4. Momentværdier



ADVARSEL: Der skal lægges særlig vægt på at spænde drivhjulets møtrikker og klinge spindelbolte. Hvis disse dele ikke tilspændes korrekt, kan det resultere i tab af et hjul eller en kniv, hvilket kan forårsage alvorlig skade eller personskade. Ring til din autoriserede MGE MEAN GREEN-forhandler for at få hjælp.

Momentværdier er angivet nedenfor:

- Momentværdi på **hjulmøtrikker**.....**88 til 102 Nm**
- **Bladspindelboltbund(SORT motor)**.....**41 Nm**

Kun møtrikker - Det anbefales, at disse kontrolleres efter de første 2 timers drift, i første omgang, hver 100 timer og efter fjernelse til reparation eller udskiftning.

5. Dæk

Det er vigtigt for jævn klipning, at bagdækkene har samme mængde lufttryk.

De anbefalede lufttryk for baggræsdæk er:

- Gennemsnitligt anbefalet tryk..... 800 gram (11,6 PSI)
- Laveste tilladte tryk..... 500 gram (7,25 PSI)
- Højeste tryk (anbefales ikke)..... 1,5 kg (21,75 PSI)

Airless bagdæk Michelin X TWeels® Turf kræver ikke luft.

Fordæk er enten ingen flade dæk ELLER luftløse Michelin XX TWeels® Turf-dæk kræver ikke luft.



Bag
græstørv dæk



Airless bagtil
Michelin X
Tweels® Turf



Frontnr
fladt hjul



Airless foran
Michelin X
Tweels® Turf



Brug SAE multi-purpose fedt til forhjulslejer (ingen flade hjul).

VIGTIG: Anbefalet vedligeholdelse **begyndelsen af hver klippesæson OG hver 50 timer** af driften. Der er kun to (2) smørepunkter på NEMESIS NXR plæneklipperen.

Smøring



Foran uden fladt hjul
smørepunkt

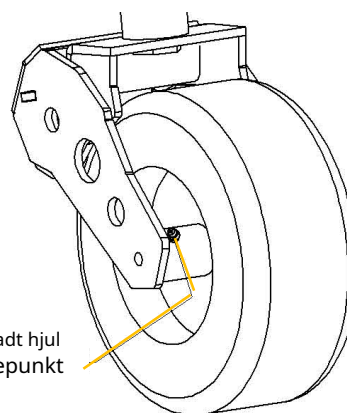

Fig. S

6. Elektrisk system

Denne plæneklipper kører på et 48-volts elektrisk system. Der henvises til **Elektrisk system** afsnit (side 20) i denne vejledning for detaljerede oplysninger.

Det elektriske system er placeret under førersædet – **SE SÆDEUDSLIPNINGSLÅS** eller instruktioner om hvordan adgang til det elektriske rum!

7. Sædeudløserlås – Adgang til plæneklipperens elektriske rum (fig. T)

Sådan løftes sædeplatformen:

en. Flyt sædet fremad. Skru sædets låseskrue af. Flyt sædet tilbage.

b. Skub og drej sædeplatformen. Du har adgang til plæneklipperens elektriske bås: 2 drevtransmissionscontrollere, 3 knivrotorcontrollere.

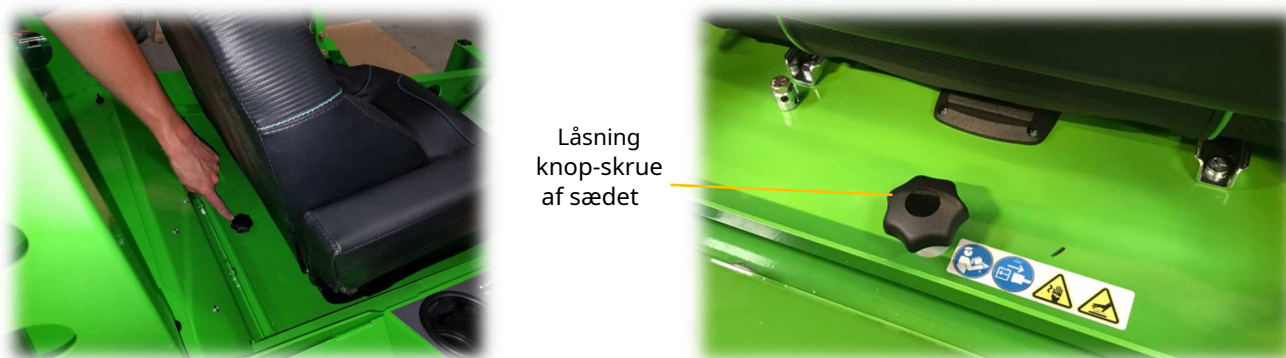

Fig. T



ADVARSEL: Sprøjt ALDRIG vand ind i det elektriske udstyrs rum, når først sædet er i OPP-position!

8. Batterirum ÅBN / LUK

For at åbne motorhjelman skal du trykke på knappen og LØFT OP på batterirummets dæksel for at få adgang til Lithium Energy Modules (LEM'er). For at lukke SKUB NED på dækslet, og tryk på låsen, indtil den klikker for at fastgøre batterirummets dæksel, når plæneklipperen betjenes. **Håndtaget til batteridækslet kan låses med en nøgle** låse nær trykknappens udløser.

Åbning: Flyt førersædet frem for at få mere plads. For at åbne motorhjelman, der er placeret under sædet, skal du dreje de 4 hurtigdrejningstapper (Fig. V) af ¼ omdrejning baglæns (drejning mod uret). Skub motorhjelman fremad mod sædet (afmonter motorhjelman, Fig. VI) for at fjerne det. Du har adgang til lithium-ion LEM48140 batteribås.

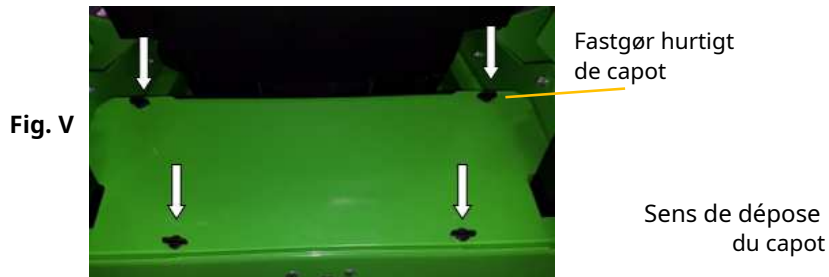

Lukning: Sæt tilbage og lås motorhjelman ved ¼ at dreje de 4 hurtigdrejningstapper i retning med uret. Skub førersædet tilbage i dets udgangsposition.

9. Vedligeholdelse af plæneklipperknive

Tjek plæneklipperens knive dagligt, de er nøglen til strømeffektivitet og velplejet græs. Hold dem skarpe, et sløv blad river i stedet for at klippe græsset og efterlader en brun, pjaltet top på græsset inden for et par timer. En sløv klinge kræver også mere kraft. Udskift enhver klinge, der er bøjet, revnet eller knækket.

ADVARSEL: Forsøg aldrig at rette en bøjet klinge ud ved at varme, eller svejse en revnet eller knækket klinge da klingens kan knække og forårsage alvorlig skade. Udskift slidte eller beskadigede knive.

FARE: Arbejd aldrig med knive, mens nøglen er i tændingslåsen. Drej nøglen til OFF position, tag nøglen ud af kontakten, og frakobl batterikablerne ved at trække bagud **RØDT BATTERI HURTIG AFBRYDNINGSHÅNDTAG** i batterikasserummet!

ADVARSEL: Bloker plæneklipperen, når du skal arbejde under den. Bær handsker ved håndtering af knive. Tjek altid for knivskader hvis plæneklipperen rammer en sten, gren eller andre fremmedlegemer under klipningen!

ADVARSEL: Bær altid PPE (Personal Protection Equipment), tilstrækkelig øjenbeskyttelse og handsker ved slibning af plæneklipperknive.

10. Fjernelse af plæneklipperkniven (se fig. W1 til fig. W6)

MGUPN066: Momentværdierne for møtrikken, der holder i klingens.



Se din godkendte ZTR Jack-instruktioner for at hæve fronten af MEAN GREEN plæneklipperen. Brug en 3/4" (19,05 mm) skruenøgle eller fatning til at fjerne den 1/2" (12,7 mm) sekskantede bolt, der holder bladet til motorakslen nedefra. Det kan være nødvendigt at bruge en 1-1/4" (31,75 mm) kanallåsetang for at forhindre, at klingeadapteren drejer, mens klingeboltens fjernes.

BEMÆRK :Knivadapteren vil gå af, når knivbolten fjernes. Touch-up skærping kan udføres med en fil. Kontroller knivene for balance efter slibning. Et kommercielt afbalanceringsværktøj er tilgængeligt gennem de fleste hardwareforretninger, eller afbalancering kan udføres ved at placere bladet på en omvendt linjestanse eller 1/2" (12,7 mm) bolt. Klinge må ikke læne eller vippe. Drej bladet langsomt, bladet må ikke vakle. Hvis klingen er ude af balance, skal den rettes op, før den geninstalleres. Læg bladet på en flad overflade og kontroller for forvrængning. Udskift enhver forvrænget klinge.

11. Montering af plæneklipperknive (se fig. X2)

Genbrug ikke spindelbolte, der har afskallet, slidt eller underskåret gevind. Sørg for, at klingeadapteren sidder korrekt på klingemotorakslen, før du spænder klingehætteskruen. Brug en 3/4" (19,05 mm) fatning med en momentnøgle til at fastgøre bladet til motorakslen fra neden. Det vil være nødvendigt at bruge en 1-1/4" (31,75 mm) kanallåstang for at forhindre, at klingeadapteren drejer. Spænd hætteskruer på motorakslar til 41N.m (30 fod-pund) for SORT motorer ved genmontering af knive.

VIGTIG:Bladsejlet (buget del) skal pege opad mod indersiden af dækket for at sikre korrekt skæring. Bagudledningsdæk kan kræve et specielt "LH"-blad på højre side af dækket. Sørg for at udskifte knivene på det rigtige sted.

VIGTIG:Når du monterer knive, skal du rotere dem efter installationen for at sikre, at knivspidserne ikke rører hinanden eller siderne af plæneklipperen.



ADVARSEL: Hvis bolten ikke tilspændes korrekt, kan det resultere i tab af klingene, hvilket kan forårsage alvorlig skade.



ADVARSEL: Plæneklipperens knive er skarpe og kan skære. Bær handsker og vær ekstra forsigtig ved servicering dem.

Se figur W1 for instruktioner om at slukke for strømmen og afbryde batteriet, FØR du forsøger at jack- eller servicere plæneklipperen.

Se fig. W2 og fig. W3 for typisk donkraft- og donkraftspositionering.

Drej tændingsnøglen til OFF position derefter fjern nøglen

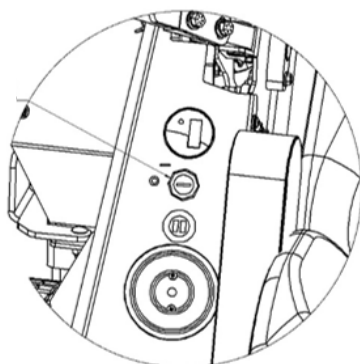

Fig. W2

Træk store Anderson stik for at afbryde strøm

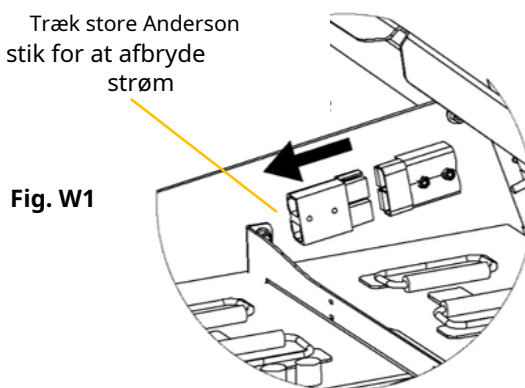
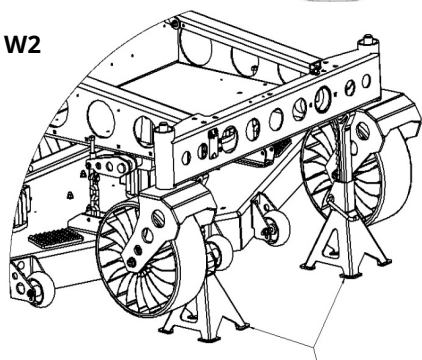

Fig. W1



Brug altid donkræfte til at understøtte plæneklipperens vægt under servicering

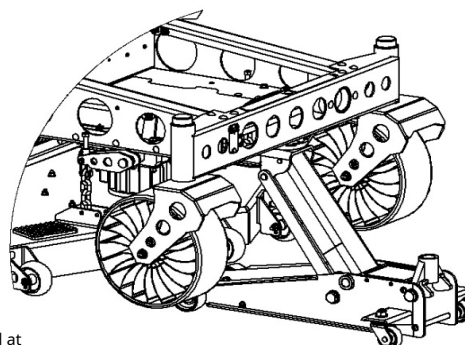

Fig. W3

HØJRE SIDE
UDLADSSLÅDE



Sideudkast dæk

VENSTRE SIDE
AF DÆK

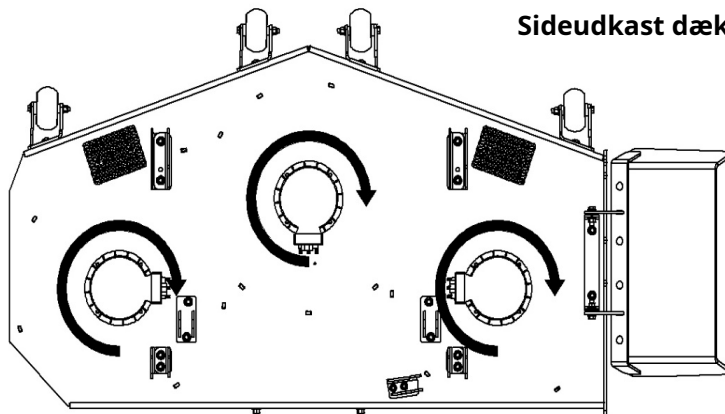

HØJRE SIDE
AF DÆK

KNIVERETNINGER VISES I SIDE
AFSLUTNINGSMODUS

Fig. X2

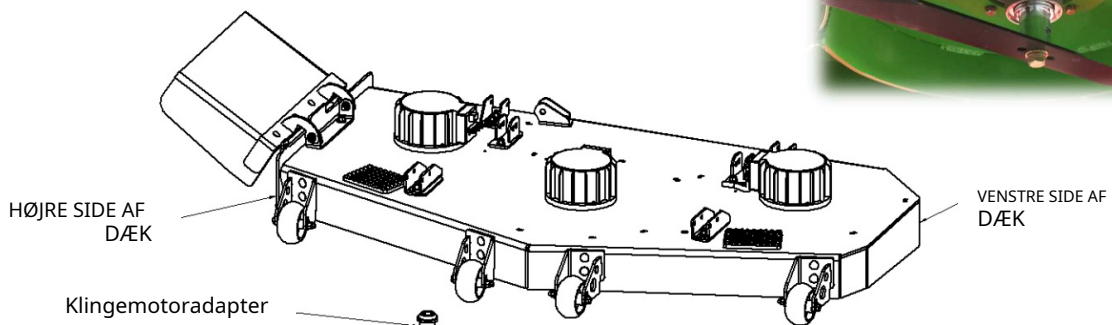

HØJRE SIDE AF
DÆK

VENSTRE SIDE AF
DÆK

Klingemotoradapter

Brug 1 1/4 moment
nøgle til motor
adapter

Højre klinge NXR 122

eller
Højre klinge NXR 133

3/4"-stik kræves for at fjerne
klingebolt



Flad skive 1/2"

Låsemøtrik 1/2"

Bolt 1/2" -13x3,50" H HCS

X. GENERELLE INSTRUKTIONSPANELET

| | | | |
|--|--|---|--|
|   100% ELECTRIC MOWER NEMESIS NXR   | | <p>*Contact your MGE MEAN GREEN approved dealer for all question on this subject</p> <p>© Copyright MGE GREEN SERVICE 2020</p> <p>YOUR DEALER</p> <p>NEVER USE high pressure washer to clean the electric mower!</p>  | |
| USE OF MEAN GREEN ELECTRIC MOWER | | | |
| BEFORE: Preparation 2' | | USE OF THE MOWER | |
| UNPLUG CHARGER 1- From wall socket 2- From machine   CHECK THE CHARGE OF THE BATTERY  | | Read instructions notice before first use of machine   NEMESIS NXR 122 & NXR 133 | |
| AFTER: Cleaning 20' | | CLEANING ELECTRICAL AREA (UNDER SEAT + BAY OF BATTERIES) Make sure your <u>electrical accreditation level*</u> authorizes you to do this work  | |
| EXTERNAL CLEANING 3- Seat, platform, battery bay bonnet: Dry cleaning  4- Cutting deck: Dry cleaning + low pressure water (under cutting deck)  | | TO RECHARGE BATTERIES 5- In a cool and dry indoor place PLUG THE CHARGER: 1- On the machine  2- On wall socket  DANGER: no inflammable products around batteries (cigarette, sparks, ...) | |
| Weekly maintenance, long term storage: read instructions notice and maintenance book | | | |

| | |
|---|--|
|   100% ELECTRIC MOWER NEMESIS NXR   | |
| USE OF MEAN GREEN ELECTRIC MOWER | |
| BEFORE: Preparation 2' | |
| UNPLUG CHARGER 1- From wall socket 2- From machine   CHECK THE CHARGE OF THE BATTERY  | |
| USE OF THE MOWER Read instructions notice before first use of machine   NEMESIS NXR 122 & NXR 133 | |
| <p>*Contact your MGE MEAN GREEN approved dealer for all question on this subject</p> <p>© Copyright MGE GREEN SERVICE 2020</p> <p>YOUR DEALER</p> <p>NEVER USE high pressure washer to clean the electric mower!</p>  | |
| Weekly maintenance, long term storage: read instructions notice and maintenance book | |
| AFTER: Cleaning 20' | |
| EXTERNAL CLEANING 3- Seat, platform, battery bay bonnet: Dry cleaning  4- Cutting deck: Dry cleaning + low pressure water (under cutting deck)  | |
| CLEANING ELECTRICAL AREA (UNDER SEAT + BAY OF BATTERIES) Make sure your <u>electrical accreditation level*</u> authorizes you to do this work  | |
| TO RECHARGE BATTERIES 5- In a cool and dry indoor place PLUG THE CHARGER: 1- On the machine  2- On wall socket  DANGER: no inflammable products around batteries (cigarette, sparks, ...) | |

PVC panel 'A'
15x40 cm
 inde i batteriet rum
 af plæneklipperen

Aluminiumspanel 40x60cm
 leveret af MGE med hver plæneklipper. Til at passe ved levering og 1. start af autoriseret MGE MEAN GRØN forhandler inde hos kunden

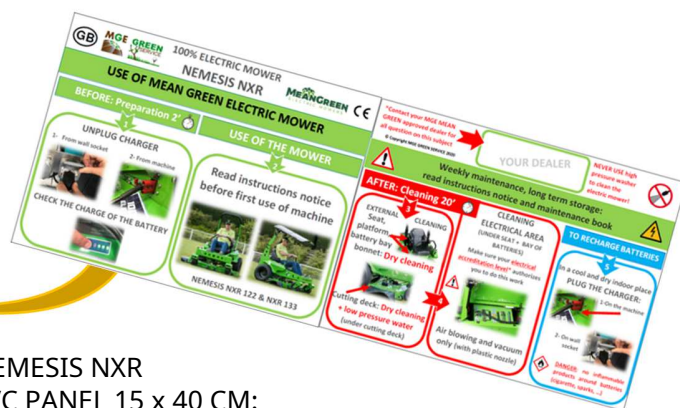
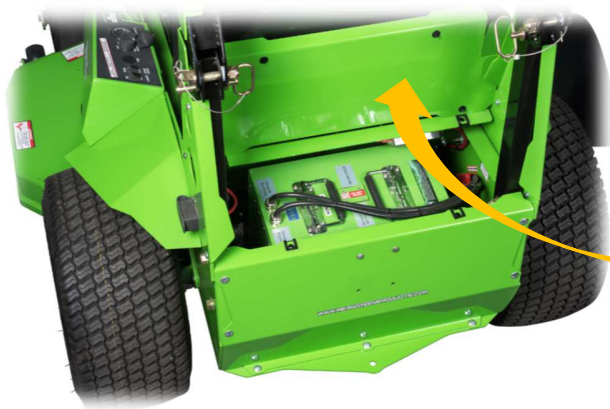

PÅ NEMESIS NXR
PVC PANEL 15 x 40 CM:
BATTERIRUMMET UNDER
DÆKSEL

XI. OPBEVARING - VINTERING

1. Anbefalede instruktioner

Når enheden opbevares ved slutningen af klippesæsonen, skal følgende trin tages for at sikre klarhed til næste klippesæson.

en. Fjern alt græs, snavs og affald fra plæneklipperen.

VIGTIG: Vask den ydre maskine med et mildt rengøringsmiddel og vand. **Vask ikke elektronikken / plæneklipperens batterirum!**



Undgå overdreven brug af vand i nærheden af kontrolkontakterne på panelet.

LAD VÆRE MED få vand i el-rum eller i batterirum!!! **VIGTIGT: Overdreven brug af vand kan ugyldiggøre garantien, hvis retningslinjerne ikke følges!**

b. Smør hjullejer grundigt i henhold til smøreanvisningerne. HVIS RELEVANT.

c. Oplad batteriet til 50-60%.

d. Lad være med at tømme dækkene.

e. Plæneklipperen skal være **opbevares på et godt ventileret, rent og tørt sted** da batteriopladeren ikke kan bruges i et vådt miljø.

f. Brug ikke plæneklipperen, hvis batteritemperaturen er under -17° grader Celsius. Oplad ikke batterier, hvis temperaturen er under 0° grader Celsius.

2. Ny sæsonforberedelse

Før du starter plæneklipperen efter opbevaring efter sæsonen, er følgende service påkrævet:

en. Rengør maskinen, fjern affald og snavs.

b. Gennemgå sikkerhedsforanstaltningerne i denne vejledning.

c. Tjek og pump bagdækkene op til det anbefalede tryk på 12 psi. Hvis ingen flade dæk foran, kræves ingen luft.

d. Sørg for, at batteriet er fuldt opladet.

e. Smør hjullejer (SAE multifunktionsfedt) HVIS RET ER.

3. Vedligeholdelse og pleje af lithium energimodul (LEM).



VIGTIG:

For at forlænge batterimodulets cykluslevetid og sikre, at modulet forbliver i god stand, læs venligst følgende instruktioner:

- e. Når en batteripakke er helt afladet og automatisk slukket, **BRUG DET IKKE IGEN før den genoplades.** Overafladning af batteripakken betyder, at batteriets levetid vil blive forkortet, og at batteriet kan blive permanent beskadiget.
- b. Når en batteripakke er helt afladet og slukket, er det bedst at genoplade batteriet så hurtigt som muligt, der er ingen grund til at oplade helt, det vil endda være en fordel, hvis du kun oplader modulet i 5-10 minutter. Det er bedst at genoplade det inden for 24 timer.
- c. Til opladning skal du oplade alle moduler, mens de er tilsluttet sammen.
- d. Hvis batteriet ikke skal bruges i længere tid (adskillige uger), skal du frakoble batteriet fra maskinen.
- e. For langtidsopbevaring skal du holde opladningstilstanden (SOC) på omkring halvtreds procent af batteripakkernes fuldt opladede spændingsniveau, hvis det er muligt. For at nå det punkt kan du aflade batteripakken helt og derefter genoplade pakken på kun halvdelen af opladningstiden.
- f. Til langtidsopbevaring, venligst **aflade og genoplade batteripakken mindst én gang hver 3.-6 måneder.**
- g. Til langtidsopbevaring er det ideelt at sikre sig, at opbevaringstemperaturen ikke går under -10° grader Celsius eller over +55° grader Celsius.**
- h. Det bedste arbejdsmiljø for batterimodulet er 10 - 45 grader Celsius. Batteripakkens temperatur kan bruges mellem -20° til +45 grader Celsius til afladning og 0° til +45° grader Celsius til opladning.
- jeg. Undgå kraftige vibrationer. Smid eller tab ikke batteripakken.



LITHIUM-BATTERIER ER UNDERLAGT FOR KLASSIFIKATION SOM FARLIGT GODS TYPE KLASSE 9 (UNO). ALT UDSTYR, DER BRUGER DENNE FORM FOR BATTERIER, SKAL OVERHOLDE TRANSPORTREGLER VEDRØRENDE FARLIGT GODS MED SPECIFIKKE REGLER I HENHOLD TIL TRANSPORTMODE (LUFT, SØ, VEJ, JERNBANE).

GENBRUG AF MEAN GREEN MOWER LITHIUM-BATTERIER ANVENDES EKSISTERENDE GENBRUG AF GREEN I FRANKRIG OG EUROPA. KONTAKT OS FOR ETHVERT SPØRGSMAAL.



CE-OVERENSSTEMMELSESERKLÆRING

(KUN FOR EUROPA UNION)



VI, DESIGNER OG PRODUCENT, MEAN GREEN MOWERS, PLACERER PÅ 4404 HAMILTON CLEVES ROAD, STE. 2, HAMILTON, OH 45013, AMERIKAANSE STATER, ERKLÆRER HERMED, AT MASKINEN DER HERFØR OMTALES:

. GENERISK NAVN : STÅENDE Plæneklipper
. FUNGERE : Plæneklipping
. HANDELSNAVN : MEAN GREEN KLIPPER
. MODEL : NXR-48 - NEMESIS NXR 122 (Europa)
. SERIENUMMER : 190129

OPFYLD DE VÆSENTLIGE SUNDHEDS- OG SIKKERHEDSKRAV I DE NÆVNTE DIREKTIVER, DER ER OPFØRT HERAF, OG

OVERHOLDER DE RELEVANTE BESTEMMELSER **IMASKINERIDIREKTIV 2006/42/EF**

OVERHOLDER BESTEMMELSERNE I FØLGENDE EUROPÆISKE DIREKTIV:

- ELEKTROMAGNETISK KOMPATIBILITET: **2014/30/EF**
- ROHS: **2011/65/EF**
- STØJEMISSION: **2000/14/EF**: GARANTERET LYDEFFEKT NIVEAU LWA = 93 dB(A)

FØLGENDE HARMONISEREDE EUROPÆISKE STANDARDER BLEV ANVENDT:

- EN ISO 60335-1

STØJEMISSIONSVÆRDI I HENHOLD TIL EN ISO 60335-1:

- LYDEFFEKT NIVEAU: 87 dB(A)
- LYDTRYKSNIVEAU: 77,8 dB(A)
- USIKKERHED FOR K = 2 dB

VIBRATIONSEMISSIONSVÆRDI:

- MÅLEDE VÆRDIER: ahW = 0,700 m/s² og K = 0,0 m/s²

. FABRIKANT

. ADRESSE

. PERSON OG ENHED AU TIL
SAMLING AF TEKNISK

UDSTEDT I HAMILTON (US)

. AUTORISERET PERSON T

. STILLING I COMPA



MEANGREEN

M O W E R S



MEAN GREEN – MGE GREEN SERVICE

Le Parc de Belle-Île – 8, rue de Belle Île 72190
Coulaines – Le Mans Métropole – Frankrig

T. +33 (0) 243 23 09 10 (Commercial et Après-vente)
www.mge-greenservice.com et www.meangreenmowers.eu

THE FUTURE IS GREEN