



Hilltip-produkter til pickup trucks

& Lette lastbiler op til 12 tons



Vejvedligeholdelsesudstyr af høj kvalitet – Fremstillet i Finland

INDHOLDSFORTEGNELSE

| | |
|---|-----------|
| SNOWSTRIKER™ SNEPLOV | 3 |
| SnowStriker™ 1650–2600 SP/VP | 4 |
| SnowStriker™ 2600–3200 SMP/VMP | 6 |
| SnowStriker™ 18–26 SFP FLEX | 8 |
| SnowStriker™ 2600–3200 SML/VML . | |
| ICESTRIKER™ SPREDERE | 12 |
| IceStriker™ 120–300 bagklap | 13 |
| IceStriker™ 380 rustfrit stål | 15 |
| IceStriker™ 550–1100 kombi | 17 |
| IceStriker™ 900–1150 AM, 1250 AML kombination | 19 |
| IceStriker™ 1600A/CM–4000 AM/CM kombination | 21 |
| Anhængerbar IceStriker™ | 23 |
| SPRAYSTRIKER™ AFISNINGSSPRØJTER | 24 |
| SprayStriker™ 500-2000 | 25 |
| Bugserbar SprayStriker™ | 27 |
| SprayStriker™ 2500-6000 HFE/HFH/HFH-XL | 28 |
| BrineMixx™ saltlageblendere | 30 |
| STRIKESMART™ KONTROLSYSTEM & HTRACK™ | 33 |
| StrikeSmart™-controller | 34 |
| HTrack™ sporings- og kontrolsystem | 35 |
| StrikeSmart™ Plus & TempStriker™ | 37 |
| SWEEPAWAY™ FEJEMASKINER & JET-IT™ GADEVASKEANLÆG | 38 |
| SweepAway™ skubbekost HSL–HSM | 39 |
| SweepAway™ roterende kost 1500–2200 SP Jet- | 40 |
| it™ gadevaskeenhed | 41 |
| Hilltip HWA vandingsarm | 42 |
| TEKNISKE SPECIFIKATIONER | 43 |
| SnowStriker™ specifikationer | 44 |
| IceStriker™ specifikationer | 46 |
| SprayStriker™ specifikationer | 52 |
| BrineMixx™ specifikationer | 53 |
| SweepAway™ specifikationer | 54 |
| Jet-it™ specifikationer | 55 |
| Specifikationer for vandingsarm | 55 |

sNOWSTRIKER™

Snerydninger



"I Finland har vi sne i 6
måneder om året. Vi kender virkelig
teknologien til snerydning!"

Snowstriker™ 1650–2600 SP/VP



SnowStriker™ 1650–2600 lige
skær og V-PLOW til pickups

SnowStriker™ 1650–2600 SP/VP ligeskærs- og V-ploven til pickup-trucks er den første plov af sin slags, der er bygget i Europa. **Hilltip Quick Hitch-** beslaget gør denne sneplov, der er nem at til- og frakoble, kompatibel med de fleste pickup-trucks og SUV'er på markedet.

plovdesign

Det buede, pulverlakerede blad er lavet af højstyrkestål, hvilket i dette tilfælde er nøglen til vores holdbare, men lette plov. To segmenterede skær med udløserfjedre beskytter ploven og køretøjet mod stød, når man rammer forhindringer. Skæret fås i polyurethan eller stål.



SnowStriker™ plov med lige blad



SnowStriker™ V-plov

Snowstriker™ 1650–2600 SP/VP



Hilltip hurtigskift - løft skohåndtaget for at fastgøre din plov til køretøjet



Skærende kant med udløserfjedre



Joystick til V-plov



6° hældningsvinkel

standardfunktioner

- ✓ Skær i to segmenter med udløserfjedre beskytter plogen og køretøjet, når man rammer kantsten eller andre forhindringer. Udløserfjedrene på den ene side af skæret komprimeres, når man rammer en forhindring, mens det andet skærsegment forbliver på jorden.
- ✓ Justerbar angrebsvinkel
- ✓ Nedtryksfunktionen presser plogen ned for en renere afskrabning
- ✓ Højtydende 12V strømforsyning i lukket kabinet
- ✓ Lystårn med LED-forlygter
- ✓ LED-kantmarkører
- ✓ Buet blad for optimal sne-rulningseffekt
- ✓ Hilltip Quick Hitch monteringsystem - hurtig og nem plovmontering på bil, med alt-i-et elektrisk stik
- ✓ Bladet vipper og oscillerer under pløjning på ujævnt terræn for en renere afskrabning (6°)
- ✓ Selvdiagnostisk joystick i kabinen
- ✓ Direkte cylinderløft

valgfrie funktioner

- + Farvemuligheder: orange sneplov
- + HTrack™ 2-vejs online springssystem (kun hvis det bruges med IceStriker™ spreder/SprayStriker™ sprøjte)
- + Poly-sneafviser hjælper med at holde sneen væk fra din forrude
- + Forskellige plovskærkanter
- + Plovkosæt
- + Plovhjulsæt
- + 24V plovstyring og motorsystem
- + 48V plovstyring og motorsystem

Snowstriker™ 18–26 SFP FLEX



Udvidelig sneplov til pickup trucks,
lette lastbiler og SUV'er

SnowStriker™ 18-26 Flex plov i udstrakt position

Hilltip **SnowStriker™ 18–26 Flex-ploven** er fremragende til rydning af parkeringspladser med sine udvidelige vinger, **der kan justeres fra en kompakt position på 1850 mm til en udvidet position på 2600 mm.**

Udstyret med en elektrohydraulisk kraftpakke styrer den effektivt den 3 mm tykke vingestruktur og sikrer effektiv snerydning.

De patenterede sikkerhedsmekanismer øger plovens slagfasthed, når den rammer forhindringer. Endeføringspladerne kan foldes manuelt for at muliggøre konventionel pløjning.



SnowStriker™ 18-26 Flex plov i kompakt position



Endeføringsplade og LED-kantmarkør

Snowstriker™ 18–26 SFP FLEX



Endeføringspladerne kan foldes manuelt



Joystick



Udvidelige vinger



6° hældningsvinkel

standardfunktioner

- ✓ Nedtryksfunktionen presser plogen ned for en renere afskrabning
- ✓ Højtydende 12V strømforsyning i lukket kabinet
- ✓ Lystårn med LED-forlygter
- ✓ LED-kantmarkører
- ✓ Buget blad og poly-sneafviser hjælper med at holde sneen væk fra din forrude
- ✓ Hilltip Quick Hitch: Hurtig og nem montering af plov på bil med alt-i-et-elstik
- ✓ Bladet vipper og oscillerer under pløjning på ujævnt terræn for en renere afskrabning (6°)
- ✓ Selvdiagnostisk joystick i kabinen

Valgfrie funktioner

- + Farvemuligheder: orange sneplov
- + HTrack™ 2-vejs online springssystem (kun hvis det bruges med IceStriker™ spreders/SprayStriker™ sprøjte)
- + Forskellige plovskærkanter
- + 24V plovstyring og motorsystem
- + 48V plovstyring og motorsystem

Snowstriker™ 2600–3200 SMP/VMP



SnowStriker™ 2600–3200 SMP/ VMP - kraftige pickup-plove

SnowStriker™ 2600–3000 SMP og 2600–3200 VMP kraftige pickup-plove er bygget med højstyrkestål for holdbarhed og ydeevne.

Oyster-styring er altid inkluderet.

Det tilpassede anhængertrækssystem passer til en bred vifte af tungere amerikanske og europæiske pickup trucks og sikrer ubesværet montering og afmontering.

To segmenterede skær med udløserfjedre beskytter plogen og køretøjet mod stød, når de rammer forhindringer. Skæret fås i **stål eller polyurethan med stålindlæg**.



SnowStriker 2600-3000 SMP i den valgfrie farve orange



SnowStriker™ VMP



SnowStriker 2600-3200 VMP i standard grå farve



LED-kantmarkører



Joystick til V-plov



Lystårn med LED-forlygter



Skærende kant med udløserfjedre

standardfunktioner

- ✓ Skær i to segmenter med udløserfjedre beskytter plogen og køretøjet, når de rammer kantsten eller andre forhindringer.
- ✓ Nedtryksfunktionen presser plogen ned for en renere afskrabning
- ✓ Højtydende 12V strømforsyning i lukket kabinet
- ✓ Lystårn med LED-forlygter
- ✓ LED-kantmarkører
- ✓ Buet blad for optimal sne-rulningseffekt
- ✓ Hilltip Quick Hitch: Hurtig og nem plovmontering pickup trucken med alt-i-et stik
- ✓ Bladet vipper og oscillerer under pløjning på ujævnt terræn for en renere afskrabning (6°)
- ✓ Selvdiagnostisk joystick i kabinen

valgfrie funktioner

- + Farvemuligheder: orange sneplov
- + HTrack™ 2-vejs online springssystem (kun tilgængeligt ved brug med IceStriker™ sprederen eller SprayStriker™ sprøjte)
- + Poly-afviser - hjælper med at holde sne væk fra din forrude
- + Plovkosæt
- + Plovhjulset
- + 24V plovstyring og motorsystem

Snowstriker™ 2600–3200 SML/VML



SnowStriker™ 2600–3000 SML &
2600–3200 VML til 7,5-12 tons lastbiler

SnowStriker™ 2600–3000 SML ligeskærsplov og 2600–3200 VML V-plov er designet til lastbiler og kommunale maskiner på 7,5-12 tons. Ploven har en parallel løfteanordning til DIN/SETRA og bruger to dobbeltvirkende hydrauliske funktioner. En flydefunktion på lastbilens hydraulik er påkrævet.

Det buede, pulverlakerede blad er lavet af højstyrkestål, hvilket i dette tilfælde er nøglen til vores holdbare, men lette plov. To-/tresegmenteret skær med udløserfjedre beskytter ploven og køretøjet mod stød, når man rammer forhindringer. Skæret fås i polyurethan eller stål.



Standardfunktioner

- ✓ Skær i to/tre segmenter med udløserfjedre beskytter ploven og køretøjet, når man rammer kantsten eller andre forhindringer. Udløserfjedrene på den ene side af skæret komprimeres, når man rammer en forhindring, mens de andre segmenter forbliver på jorden.
- ✓ Justerbar angrebsvinkel
- ✓ Udstyret med en parallel løfteanordning
- ✓ Buet blad for optimal sne-rulningseffekt
- ✓ LED-kantmarkører
- ✓ Bladet vipper og oscillerer under pløjning på ujævnt terræn for en renere afskrabning (6°)
- ✓ Selvdiagnostisk joystick i kabinen (kun på elektrohydraulisk model)
- ✓ Direkte cylinderløft
- ✓ Direkte hydraulik til lastbiler

Snowstriker™ 2600–3200 SML/VML



Orange SML sneplov med lystårn, valgfri

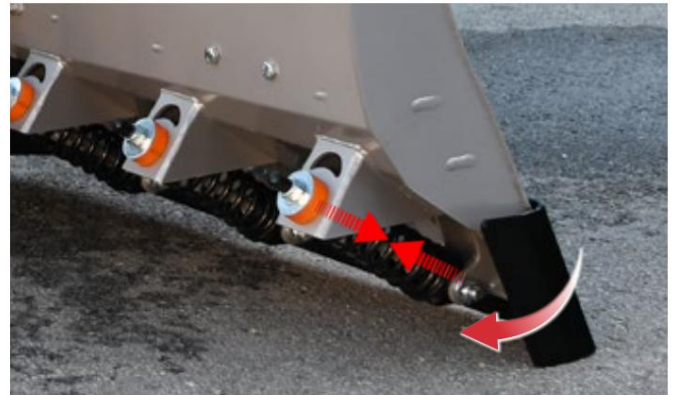

Skærende kant med udløserfjedere



Parallel løfteanordning til lastbiler og maskiner med DIN-plade



Joystick til v-plov (kun på elektrohydraulisk model)

valgfrie funktioner

- + Farvemuligheder: orange sneplov
- + HTrack™-springssystem (kun hvis det bruges med IceStriker™ spreder/SprayStriker™ sprøjte)
- + Lystårn med LED-forlygter
- + Elektrohydraulisk 12/24V
- + Afrundet sneafviser i stål, øger højden på det lige sneskær med 5 cm (kun til plove med lige sneskær)
- + Den valgfrie poly-deflektor hjælper med at holde sneen væk fra din forrude (kun til V-plove)
- + Forskellige plovskærkanter
- + Plovhjulsæt, 200 mm
- + Plovskosæt



SnowStriker™ SML



SnowStriker™ VML

isTRIKER™ spredere



"Du kan reducere saltforbruget med op til 30 % med det valgfrie flydende forvandlingssystem og med 75 %, når du bruger saltlageopløsning som afisningsmetode! Det er direkte besparelser for dig og miljøet."

IceStriker™ 120–300 Bagklapsspreder



120-300 liters 12V elektrisk spreder
til pickups

Hilltip IceStriker™ 120–300 er en 12V elektrisk salt- og sandspreder designet til montering på bagklapper til pickup-lastbiler. Polybeholderen og de monterede dele i rustfrit stål gør den til den mest omkostningseffektive spreder på markedet.



"Smartphone-styret
spreder med fleksibel
montering til opsamling"

Sprederen betjenes trådløst (Bluetooth) via næste generations styresystem: **Hilltip StrikeSmart™ App**. Android smartphone medfølger.

standardfunktioner

- ✓ **HTrack™ 2-vejs online sporings- og kontrolsystem** (se side 35)
- ✓ Automatisk **GPS-hastighedskontrol** justerer mængden af spredemateriale (g/m²) i henhold til din køretøjshastighed (se side 34)
- ✓ Sprederen betjenes trådløst (Bluetooth) via næste generations styresystem: **Hilltip StrikeSmart™ App**. Android-smartphone medfølger.
- ✓ Uafhængigt styrede dobbeltmotorer til snegl og spinner
- ✓ Transporthjul til opbevaring
- ✓ Monteringsløsninger til en række forskellige køretøjer og maskiner

IceStriker™ 120–300 Bagklapsspreder



LED-baglygter, nummerpladesæt og LED-arbejdslygte



Holder til smartphone-controller



IceStriker™ 120 i den valgfrie farve orange



Pickup bagklapbeslag

Valgfrie funktioner

- + Vibrator (til vådsalt, grus, salt- og sandblanding)
- + Valgfri farve: orange
- + LED-baglygter og nummerpladesæt
- + LED-arbejdslampe
- + Saltstopsæt til tørt/fint salt
- + Holder til smartphone-controller
- + Kontrolmuligheder:
 - StrikeSmart™ app-kontrolsystem + kontrol panel
 - StrikeSmart™ CAN-BUS styreenhed

Monteringstyper

- + Anhængertrækmontering, boltet eller J-type
- + EU-anhængertræk/bagklapkobling
- + Svingbeslag, boltet

IceStriker™ 380 spredner i rustfrit stål



380 l spredner i rustfrit stål
Til afhentning

IceStriker™ 380 spredneren i rustfrit stål er bygget til at opfylde kravene i det europæiske segment for lette pickup-lastbiler. Takket være sprednerens praktiske størrelse **passer den til de fleste typer pickup-lastbiler**. Denne enhed er perfekt til spredning på parkeringspladser, gårdhaver, gangstier og gangstier.

Tragthus i rustfrit stål af høj kvalitet garanterer langvarig **korrosionsfri brug**.

Tragtoverfladen er nem at rengøre og vedligeholde, og giver en jævn materialestrøm. Spredneren er designet til spredning af bulksand og grus, bulk/posesalt, sand-saltblandinger og gødning. Kan eventuelt være udstyret med **et forvædnings sæt**.

Standardfunktioner

- ✓ **HTrack™ 2-vejs online sporings- og kontrolsystem** (se side 35)
- ✓ **StrikeSmart™-controller** med automatisk GPS-hastighedskontrol justerer mængden af spredemateriale (g/m^2) i henhold til din køretøjshastighed (se side 34)
- ✓ En 12-volts motor er monteret i en forseglede vejrbestandig -modstandsdygtig indkapsling og kræver ingen remskiver, tandhjul, remme eller kæder
- ✓ Automatisk vibrator forhindrer tilstopning af bro- og afisningsmateriale ved at ryste den omvendte V-formede del
- ✓ Den 65 mm rustfri stålsnegl giver dig en jævn strøm af materiale til spindere
- ✓ Inverted-Vee hjælper med at reducere tunge startbelastninger på sneglen. Alt i rustfrit stål.
- ✓ Todelt presningsmekanisme forhindrer spild på ladet ved påfyldning af spredneren
- ✓ Topskærm forhindrer sten og store materialestykker i at komme ned i tragten
- ✓ Opklappelig rende i rustfrit stål

IceStriker™ 380 spredder i rustfrit stål



Opklappelig rende



Presenning og topskærm



IceStriker™ 380 med forvædningsæt til saltvæske med indbyggede tanke i sprederkonstruktionen



Nummerpladesæt, baglygter og advarselsblinklys

VALGFRIE FUNKTIONER

- + Nummerpladesæt og baglygte
- + Advarselsblinklys
- + LED-arbejdslampe
- + Forvædningsæt til saltvæske; dyser, pumpe, tank
- + Benstand
- + Alarmsensor for materialeafslutning
- + 1,2 m, 1,5 m eller 2 m sprøjtestang

IceStriker™ 550, 750, 850 & 1100 KOMBISPREDER



poly elektrisk kombispredere til pickup trucks og lette lastbiler

Vores **IceStriker™ 550–1100 elektriske polyspredere** er bygget til at opfylde kravene i det europæiske segment for lette pickup- og lastbiler.

Letvægtsbeholderen er lavet af polyethylen og monterede dele i rustfrit stål, hvilket giver dig langvarig beskyttelse mod korrosion og rust.

VALGFRIE VÆSKEFUNKTIONER

Tragtkonstruktionen kan nemt omdannes til en komplet saltvandssprøjte eller til en forvandskombispredere, der fugter spredematerialet.

Integrerede tanke i den dobbeltvæggede beholder kan rumme **op til 450 l væske**. Sprederen kan som ekstraudstyr udstyres med en 2 meter sprøjtebjælke og en slangeopruller med håndsprøjtedyse.

STANDARDKONSTRUKTIONER

- ✓ **HTrack™ 2-vejs online springs- og kontrolsystem** (se side 35)
- ✓ **StrikeSmart™-controller** med automatisk GPS-hastighedskontrol justerer mængden af spredemateriale (g/m²) i henhold til din køretøjshastighed (se side 34)
- ✓ En 12-volts motor er monteret i et forseglede vejrbestandigt kabinet.
- ✓ Automatisk vibrator forhindrer tilstopning af bro- og afisningsmateriale ved at ryste det omvendte V-rør.
- ✓ Inverted-Vee hjælper med at reducere tunge startbelastninger på sneglen. Alt i rustfrit stål.
- ✓ Rustfrit stål, opklappelig rende
- ✓ Todelt presenningsmekanisme og topskærm
- ✓ Tragthuset har et støbt område til alternativ nummerplade.
- ✓ Inkluderer en tilbehørsledning til valgfri arbejdslygte og rotorblink, der kan aktiveres fra standardcontrolleren.

IceStriker™ 550, 750, 850 & 1100 KOMBISPREDER



Rustfri ståloklappelig rende, designet til spredning af salt ved høj luftfugtighed



Orange spredner med sprøjtebjælke (valgfrit)



Slangeopruller (valgfrit)

VALGFRIE FUNKTIONER

- + Nummerpladesæt og baglygter
- + Valgfri farve: orange
- + Advarselsblinklys
- + LED-arbejdslampe
- + Benstand
- + Fastgørelsessæt for at undgå glidning
- + Alarmsensor for materialeafslutning på spinner
- + 24V motorer og styresystem
- + Ekstra vibrator til 850 og 1100
- + Justering af spredningssymmetri, kontrol i kabinen 12V/24V
- + Teleskopisk udkast til lad over 110 cm

VALGFRIE VÆSEKEFUNKTIONER

- + Forvandlings sæt til saltvæske komplet med dyser og pumpe til brug med tanke indbygget i sprederen.
- + Blæretank til opbevaring af ekstra væske inde i tragten.
- + 1,2 m, 1,5 m og 2 m sprøjtestang med 1-5 m sprøjtebredde
- + 12 m manuel slangeopruller



spredning



forvædning



sprøjtestang



GPS-hastighed

& Htrack™

alt i én
spredner



12/24 V elektrisk kombispreder til lette lastbiler

Vores **IceStriker™ 900–1150 AM & 1250 AML** er en elektrisk kombispreder med polytragt til lette lastbiler.

Den lette tragtkonstruktion af polyethylen og de monterede dele i rustfrit stål giver langvarig beskyttelse mod korrosion og rust.

Denne spreder er unik, fordi den har en **modulær beholderkonstruktion med en indbygget tank** til det valgfrie forvædningsystem, hvilket ikke kræver yderligere tanke.

VALGFRIE VÆSKEFUNKTIONER

Tragtkonstruktionen kan nemt omdannes til en komplet saltvandssprøjte eller til en forvandskombispreder, der fugter spredematerialet.

Integrerede tanke i den dobbeltvæggede beholderkonstruktion kan rumme op til **530 l væske**. Sprederen kan eventuelt udstyres med en 2 meter sprøjtestang eller en slangeopruller med håndsprøjtedyse.

STANDARDKONSTRUKTIONER

- ✓ **HTrack™ 2-vejs online springs- og kontrolsystem** (se side 35)
- ✓ **StrikeSmart™-controller** med automatisk GPS-hastighedskontrol justerer mængden af spredemateriale (g/m²) i henhold til din køretøjshastighed (se side 34)
- ✓ En 12 volt motor er monteret i en forsejlet vejrbestandig kabinet
- ✓ Automatisk vibrator forhindrer tilstopning af bro- og afisningsmateriale ved at ryste den omvendte V-formede del
- ✓ Inverted-Vee hjælper med at reducere tunge startbelastninger på sneglen. Alt i rustfrit stål.
- ✓ Rustfrit stål, opklappelig rende
- ✓ Todelt presenningsmekanisme og topskærm
- ✓ Inkluderer en tilbehørsledning til valgfri arbejdslygte og rotorblink, der kan aktiveres fra standardcontrolleren.

IceStriker™ 900–1150 AM, 1250 AML KOMBISPREDER



Rustfrit stål, opklappelig rende



LED-baglygter og stroboskoplys (valgfrit)



LED-arbejdslampe (valgfri)

VALGFRIE FUNKTIONER

- + Baglygter og nummerpladesæt
- + Valgfri farve: orange
- + Strobelys
- + LED-arbejdslampe
- + 24V motorer og styresystem
- + Benstand
- + Forlænget snegl (+ 40 cm) til modellerne 900-1250 AM
- + Forlænget snegl (+ 86 cm) til modellerne 900-1150 AM
- + Lang rende (+ 25 cm) til ladhøjde over 110 cm
- + Justerbar spredningssymmetri indefra førerhuset 12/24V
- + Alarmsensor for materialeafslutning på spinner

VALGFRIE VÆSKEFUNKTIONER

- + Forvandlingssæt til saltvæske komplet med dyser og pumpe til brug med tanke indbygget i sprederen.
- + Blæretank til opbevaring af ekstra væske inde i tragten.
- + 1,5 og 2 m sprøjtestang med 1,5-5 m sprøjtebredde
- + 12 m slangeopruller til sprøjtning af svært tilgængelige områder med saltopløsninger eller andre væsker



spredning



forvædning



DUAL
sprøjtestang



GPS-hastighed
& Htrack™

alt i én
spreder

IceStriker™ 1600–4000 LITER KOMBISPREDER



12/24V elektrisk poly-tragtspreder, 1600–4000 liter

Hilltip **IceStriker™ 1600–2600 A & 1600–4000 AM/CM** er en elektrisk poly-spreder designet med en materialekapacitet på 1600-4000 L, for at gøre dit arbejde endnu mere effektivt og rentabelt. AM/CM-serien sprederer har et modulært tragtdesign. Den lette poly-tragt og de monterede dele i rustfrit stål giver dig langvarig beskyttelse mod korrosion.

VALGFRIE VÆSKEFUNKTIONER

Saltsprederen til lastbiler kan nemt omdannes til en komplet væskeafisningspreder eller til en forvands-kombinationssaltspreder. Integrerede tanke i den dobbeltvæggede beholder kan rumme op til 1000 liter væske. Sprederen kan eventuelt udstyres med en 2 meter dobbelt sprøjtestang og en slangeopruller med håndholdt sprøjtedyse. De modulære IceStriker™ 2600-4000 liter sprederer kan også udstyres med ekstra væsketanke (1000 eller 1250 l/tank).

Standardfunktioner

- ✓ **HTrack™ 2-vejs online sporings- og kontrolsystem** (se side 35)
- ✓ **StrikeSmart™-controller med automatisk GPS-hastighedskontrol** justerer mængden af spredemateriale (g/m²) i henhold til din køretøjshastighed
- ✓ 12 volt dobbeltmotorer monteret i et forseglet vejrbestandigt kabinet
- ✓ Automatisk vibrator forhindrer tilstopning af materiale
- ✓ **Fremføringsmekanisme:** Rustfri stålsnegl med **variabel stigning** eller kædetransportør
- ✓ Inverteret V hjælper med at reducere tunge startbelastninger på fremføringsmekanismen
- ✓ Todelt presenningsmekanisme forhindrer spild på ladet ved påfyldning af sprederen
- ✓ Inkluderer en tilbehørsledning til valgfri arbejdslygte og rotorblink, der kan aktiveres fra standardcontrolleren.
- ✓ 4-trins stige

Valgfrie funktioner

- + LED-arbejdslampe
- + Strobelys
- + Nummerpladesæt med lys
- + Baglygter og blinklys
- + 24V motorer og styresystem
- + Valgfri farve: orange
- + Benstativ / krogliframme
- + Justerbar spredningssymmetri indefra førerhuset
- + Forlænget udkast til ladhøjde over 120 cm
- + Forlænget snegl/kæde (+ 60 cm) for optimering af køretøjets akselbelastning
- + Alarmsensor for materialeafslutning på spinner
- + Overfyldningsbeskyttelse
- + **StrikeSmart™ PLUS og TempStriker™** systemer levere vejrudsigter og information om luft, vej og dugpunkter i realtid



Strobelys, baglys og blinklys (valgfrit)



IceStriker™ 1600 i den valgfrie farve orange



2 m bred dobbelt sprøjtestang (valgfri)



Forlænget rende og forlænget indføringsystem, snegl eller kæde (valgfrit)

Valgfrie flydende funktioner

- + Forvandlingsæt til saltvæske, dyser og pumpe med indbyggede tanke i sprederkonstruktion
- + Blæretank til opbevaring af ekstra væske indeni tragt
- + 2 m bred sprøjtestang, med op til 5 m sprøjtebredde
- + 12 m slangeopruller til sprøjtning af svært tilgængelige områder med saltopløsninger eller andre væsker
- + **COMBI PLUS væskemulighed** - Ekstra væsketanke, 1000 l eller 1250 l/tank, ud over de væsketanke, der er integreret i spredetragten. Combi plus-muligheden inkluderer 1-3 tanke og forlænger til benstativramme.



spredning



forvædning

dobbelt
sprøjtestangGPS-hastighed
& Htrack™alt i én
spreader

SLÆBBAR IceStriker™ SPREDER



Bugserede IceStriker™ 380–
2100 spredere

Bugserbar Icestriker™ 1600

Hilltip IceStriker™ 380 rustfri stålspreder, 550, 900, 1150, 1600 og 2100 kombisprederne fås som bugserede saltspredere.

Trailerspredermodellerne udvider spredernes **kapacitet og fleksibilitet**, da du får fleksibiliteten til at bruge enhver pickup, SUV eller bil til at bekæmpe isglatte forhold.

Slæbet bag spredere kan alle suppleres med et **forvædningsystem** samt en **sprøjtebjælke** til direkte flydende af-isning.

Hilltip trailerchassiserne er varmgalvaniserede og pulverlakerede for at sikre den bedste korrosionsbestandighed på markedet.



Bugserbar Icestriker™ 2100



Bugserbar Icestriker™ 900

Sprays**TRIKER**[™] afisnings**SPRØJTER**



"Når du bruger saltlageopløsning som afisningsmetode, sparer du op til 75% af det salt, du bruger på hver rute, og reducerer miljøpåvirkningen!"



500-2000 liter afisningsprøjte
til pickup trucks og lette lastbiler

Den lastbilmonterede sprøjte fås i forskellige størrelser, der passer til et alsidigt anvendelsesområde og **passer til en bred vifte af pickup trucks og lette lastbiler**. SprayStriker™ kan bruges på forskellige måder til bekæmpelse af is og sne, og den kan også bruges om sommeren til landbrugsformål.

Sprøjten til flydende saltlage er designet til **en maksimal væsketankkapacitet på 500-2000 l**. De holdbare og lette polytanke er understøttet af en pulverlakeret rammekonstruktion i rustfrit stål.

Væskepumperne og CPU-enheden er beskyttet i et lettilgængeligt kabinet af rustfrit stål. Disse **fuldt 12V elektrisk drevne** enheder hjælper entreprenører med at reducere saltforbruget og samtidig øge deres serviceniveau.

STANDARDFUNKTIONER

- ✓ **HTrack™ 2-vejs online sporings- og kontrolsystem** (se side 35)
- ✓ **GPS-hastighedskontrol** justerer væskestrømmen (ml/m²) i henhold til din køretøjshastighed (se side 34)
- ✓ 12 V dobbeltpumper
- ✓ 20 ml/m² ved en maks. hastighed på 25 km/t
- ✓ 2" camlock-indløb til påfyldning af sprøjte
- ✓ StrikeSmart™-controlleren giver dig mulighed for at betjene sprøjten og dens funktioner indefra førerhuset.
- ✓ 1,2 m, 1,5 m og 2 m sprøjtestang med dobbelte sprøjtedyser (7 + 7)
- ✓ Dyser på enden af bommen for udvidet sprøjtebredde

spraystriker™ 500–2000 afisningsprøjte

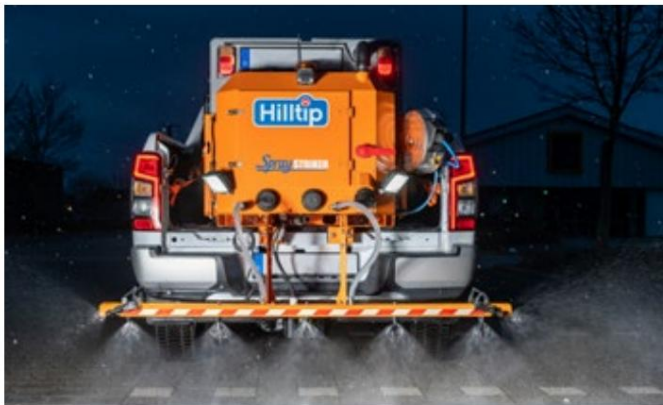

IceStriker™ 500 i valgfri orange farve



Dobbelte sprøjtedyser til afisning selv ved højere hastigheder



Manuel slangeopruller (ekstraudstyr), 12 m



Valgfrit benstativ og glideskinner på ladet for nem montering og afmontering af sprøjten.

VALGFRIE FUNKTIONER

- + 12 m slangeopruller til sprøjtning af fortøve og andre svært tilgængelige områder.
- + Advarselsblinklys
- + LED-arbejdslampe
- + Justerbare benstativer
- + Endedyser med elektriske solenoider styret fra kabinen
- + Valgfri farve: orange



2500–6000 liter HI-FLOW AFRIMNING SPRØJTER Til pickups

Vores **SprayStriker™ HFE/HFH/HFH-XL-serie** sprøjter er de største sprøjter i SprayStriker™-produktfamilien. Disse pickup-monterede afisningsprøjter har en væsketankkapacitet på **2500-6000 l**. Vores fuldt **12V/24V elektriske** eller **hydraulisk drevne** afisningsprøjter hjælper entreprenører med at reducere saltforbruget og samtidig øge deres serviceniveau.

Sprøjten er designet til maksimal væsketankkapacitet og til brug på pickup-trucks. Den fås i to **tankstørrelser: 2500 l** (190 cm bred) og **3000 l** (225 cm bred).

De holdbare og lette polytanke understøttes af en pulverlakeret rustfri stålrammekonstruktion. Dobbelt Hi-Flow-pumper, motorer, ventiler og CPU-enheder er beskyttet inde i et lettilgængeligt kabinet af rustfrit stål.

SprayStriker™ HFE-serien af sprøjter leveres som standard med **StrikeSmart™-controllere med GPS-hastighedskontrol og HTrack™ 2-vejs online sporings- og kontrolsystem.**

STANDARDKONTROLER

- ✓ **HTrack™ 2-vejs online sporings- og kontrolsystem** (se side 35)
- ✓ **StrikeSmart™-controlleren** giver dig mulighed for at betjene sprøjten og dens funktioner indefra kabinen
- ✓ Valgbare pumpe-systemer:
 - **12V dobbelte Hi-Flow-pumper** med sprøjteydelse på 75 l/min
 - **24V dobbelte Hi-Flow-pumper** med sprøjtestangudgang på 150 l/min
 - **Hydraulisk enkeltpumpe-system** med 160 l/min sprøjtekapacitet
 - **Hydraulisk dobbeltpumpe-system** med sprøjteydelse på 320 l/min
- ✓ Selvlastende og udpumpningsfunktion med 2" camlock-tilslutning

VALGFRIE FUNKTIONER

- + 20 m slangeoproller i rustfrit stål til afisning af svært tilgængelige områder
- + 2-sporet, 230 cm bred sprøjtestang med dobbelt sprøjte og sidedyser
- + 3-sporet, 250 cm bred sprøjtestang med dobbelt sprøjte og sidedyser
- + Opbevaringsbenstativ
- + Selvlæssende benstøtte til tipvogn
- + Baglygter og nummerpladesæt
- + Advarsels-stroboskoplyssæt
- + Valgfri farve: Orange
- + **StrikeSmart™ PLUS- og TempStriker™** -systemerne leverer vejrudsigter og information om luft, vej og dugpunkter i realtid (se side 37)



20 m slangeoproller (valgfrit)



Strobelys (valgfrit)



Sprøjtebjælke med dobbelt sprøjtedyse, sidedyser og LED-arbejdslys (valgfrit)



Opbevaringsben (valgfrit)

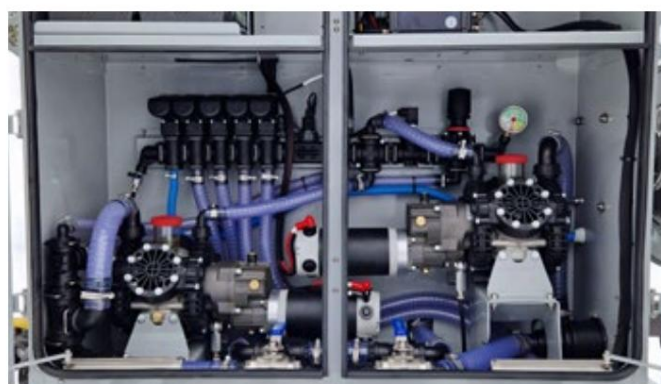

Selvansugende højtryks- og flowmembranpumper, motorer og ventiler i lukket kabinet

Bugserbar spraystriker™ 500–2000



BUGSERINGSBAR 500-2000

liter afisningsprøjte

Hilltip **SprayStriker™ 500–2000** sprøjterne fås som **bugseringsvenlige afisningsprøjter**. Trailermodellerne udvider sprøjternes kapacitet og fleksibilitet, da du får fleksibiliteten til at bruge enhver pickup, SUV eller bil til at bekæmpe isglatte forhold.

12V SprayStriker™ sprøjteserien kan tilpasses til enkeltakslede trailere (500L) og dobbeltakslede trailere (1000-2000L modeller) .

Væskeafisningsvognen er den mest effektive elektriske væskesprøjte på markedet med en kapacitet på 20 ml/ m² med en hastighed på 25 km/t og en spreddebrede på 2 m. Den maksimale spreddebrede er 5 m, takket være de valgfrie sprøjtedyser i endestykket.



SprayStriker™ 2000



Brinemixx™ 500–3000 til IceStriker™ og SprayStriker™ væskesystem

Denne eksterne **saltlageblender** gør det nemmere at få den perfekte vand/saltblanding til dit formål. Blenderen har en pumpe, der overfører den forberedte væske til tanken på din saltlagesprayer med en hastighed på 390 l/min.

Blandetanken og låget er lavet af slidstærkt polyethylen, hvilket giver dig et rust- og korrosionsfrit letvægtsprodukt.

BrineMixx™ fås i tre forskellige størrelser, **500 L, 1400 L og 3000 L.**

standardfunktioner

- ✓ Skarp kant til at skære poser
- ✓ Væskenniveauindikator
- ✓ Kraftigt filter og 3-vejsventil



Skarp kant til at skære poser



Kraftigt filter og 3-vejsventil

Materialeløsninger

NaCl (natriumklorid):

Fast stensalt lavet til saltlage er basis for de fleste afisningsmaterialer.

-21° C ved 23,3 %

CaCl (calciumklorid):

Naturlig flydende saltlage, den mest alsidige afisningsmiddel og bruges almindeligvis til forvandling.

-31,5° C ved 29,8%

"Når du bruger et flydende system, sparer du penge og reducerer miljøpåvirkningen, samtidig med at du opnår de samme afisningsresultater som før"

ANTI-ISNING

Ved at påføre en flydende opløsning, før sneen eller regnen falder, vil den forblive i vejens porer og revner og begrænse isens binding til vejoverfladen.

Dette gør det nemt at fjerne sne og is under pløjning.

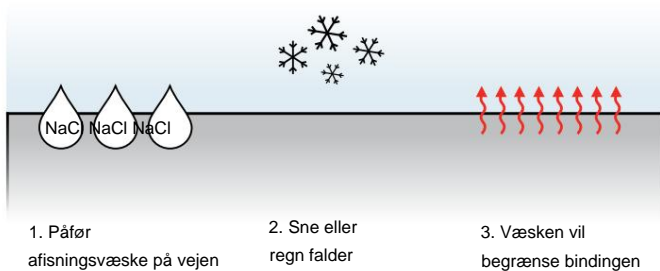

AFLØNING

Når en flydende opløsning påføres et allerede iset/ På en snedækket vej vil den straks begynde at bryde isen op fra toppen og ned. Ved at blande den rigtige løsning til dine nuværende vintertemperaturer spilder du ikke salt eller penge.

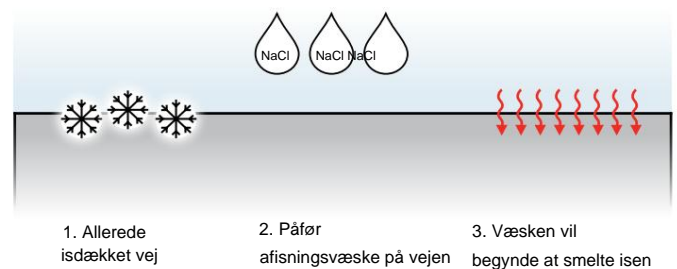

Andre afisningsopløsninger end NaCl (natriumklorid) kan også anvendes. Se lokale anbefalinger.

| TYPE | SALT LADE NaCl | FORFUGTET NaCl | TØRT SALT NaCl | SAND |
|---|-------------------------|------------------------|------------------------|--------------------------|
| Spredningsvolumen | 20-50 ml/m ² | 10-25 g/m ² | 20-40 g/m ² | 150-250 g/m ² |
| Gennemsnitlig spredevolumen | 35 ml/m ² | 17 g/m ² | 30 g/m ² | 180 g/m ² |
| Spredningslængde/-bredde | 1000 m/2 m | 1000 m/2 m | 1000 m/2 m | 1000 m/2 m |
| Spredningsområde | 2000 m ² | 2000 m ² | 2000 m ² | 2000 m ² |
| Spreddevolumen pr. km 70 l saltlage = 15,4 kg | | 34 kg | 60 kg | 360 kg |

Disse materiale vægte er kun vejledende. Vi påtager os intet ansvar for direkte eller indirekte skader eller garantier vedrørende ovenstående værdier.

AUTOMATISK saltlageblender til IceStriker™ & SprayStriker™ væskesystem

Det fuldautomatiske BrineMixx™ 6000 saltlageblendesystem er designet til effektiv og pålidelig produktion. Udstyret med en **6000 L blandetank** og en **højkapacitetspumpe** (25 m³/t) sikrer det hurtige og ensartede resultater.

Systemet omfatter en **blandetank**, **et styreskab**, **slanger** og en dedikeret **påfyldningsstation** til lastbiler.

Blandekapaciteten varierer fra **5000 til 20.000 l/time**, afhængigt af den tilgængelige vandforsyningstilslutning.

Blandetanken på 6000 l måler Ø 2,38 m i diameter og 2,8 m i højden. Tankstørrelser fra 3000 til 20.000 l er tilgængelige, og HTrack™ 2-vejs online-styringssystemet er tilgængeligt som en mulighed.

standardfunktioner

- ✓ Blandetank, 6000 L
- ✓ Højkapacitetspumpe, 25 m³/t
- ✓ Styreskab
- ✓ Tankstation til lastbiler

valgfrie funktioner

- + Lagertank fås i 3.000L, 5.000L, 10.000L og 20.000L
- + HTrack™ 2-vejs online kontrolsystem

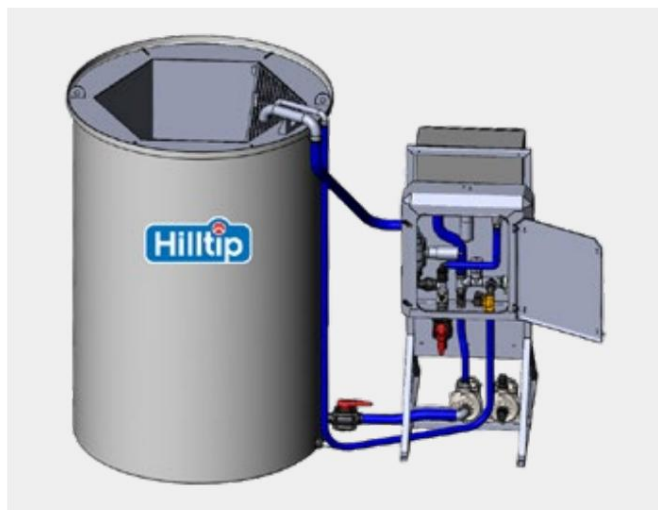

Blandetank og styreskab



Styreskab

strikesmart™ styresystem og htrack™



"Hilltips spredere og sprøjter holder styr på dine udgifter og leverer dokumentation for erstatningskrav for faldskader med HTrack™ som standardfunktion!"

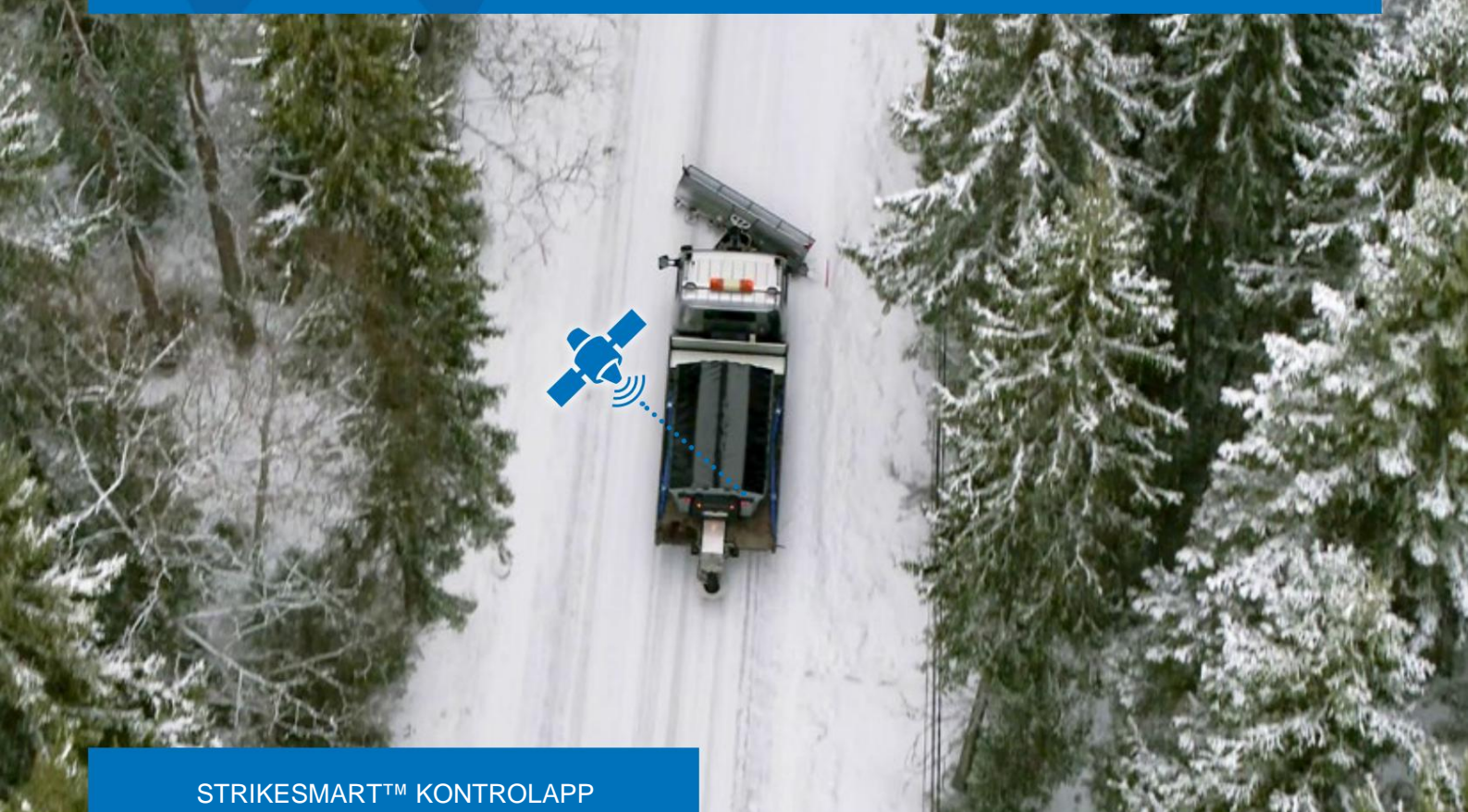

STRIKESMART™ KONTROLAPP & KONTROLLER



Strikesmart™ kontrolapp

StrikeSmart™-kontrolappen er en standardfunktion til IceStriker™ 120-300 bagklapssprederen.

Appen på din smartphone giver dig mulighed for at tilpasse din spredesession til din aktuelle situation.

Automatisk GPS-hastighedskontrol justerer mængden af spredemateriale (g/m^2 eller ml/m^2) i henhold til din køretøjshastighed, mens manuel tilstand giver dig mulighed for at indstille en fast sneglehastighed. Derudover indsamler og gemmer appen vigtige sprededata, så du kan generere spredereporter. Dette trådløse styresystem gør det også nemt at tænde funktioner, arbejdslys og valgfri vibrator fra smartphonen inde i førerhuset.



STRIKESMART™-CONTROLLER

StrikeSmart™-controlleren er en standardfunktion til IceStriker™ 380-4000 og SprayStriker™ 500-6000.

Farveskærmscontrolleren giver dig mulighed for at tilpasse din spredesession i henhold til din aktuelle situation.

Automatisk GPS-hastighedskontrol justerer mængden af spredemateriale (g/m^2 eller ml/m^2) i henhold til din køretøjshastighed, mens manuel tilstand giver dig mulighed for at indstille en fast sneglehastighed. Derudover indsamler og gemmer styreenheden vigtige data på en USB-hukommelseenhed, så du kan generere spredereporter. Styringen gør det også nemt at tænde funktioner som vibrator, rotorblink og arbejdslys indefra førerhuset.

| | |
|----------------------|---------------------|
| Dato | 2026-01-01 08:47:24 |
| Køretøj | Transportør |
| Kunde | ABC |
| Kontrakt | Parkeringsplads |
| Arbejdsplads | ABC Parkering |
| Spredningstilstand | Spredning tør |
| Spredningsmateriale | Salt |
| Beløb | 15 g/m ² |
| Spredningsbredde | 8 meter |
| Køretøjets hastighed | 19 km/t |



BESKYT DIN VIRKSOMHED MOD
ANSVAR FOR GLID OG FALD

Detaljerede rapporter om iskontrolaktiviteter med HTrack™

Hilltip HTrack™ -systemet er kompatibelt med alle modeller af IceStriker™, SprayStriker™ og SnowStriker™.

Med sporingssoftwaren kan du spore og administrere alle dine spredere og snepløve online på din computer, tablet eller smartphone.

HTrack™-systemet giver en **2-vejs online kommunikationskanal**, da den informerer chaufføren om, hvilke steder der skal behandles under arbejdet. Dosering kan indstilles eksternt for hver klients sted i henhold til vejforholdene, hvilket gør det muligt for chaufføren at koncentrere sig om at fuldføre arbejdet så hurtigt og sikkert som muligt.

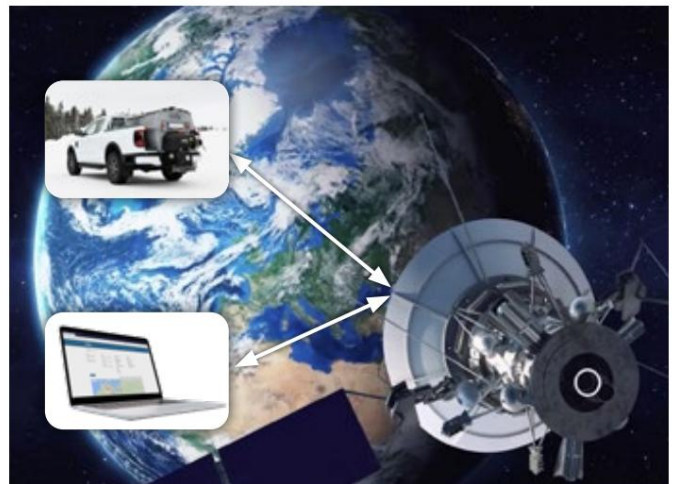

GPS-satellitten returnerer
køretøjets position og hastighed



HTrack™ overfører spredningsdata
via mobilnetværk



FUNKTIONER

- ✓ Brugervenlig grænseflade
- ✓ Spor dine enheder i realtid eller mellem bestemte tidsintervaller:
 - Vis rute på kort
 - Vis hastighed, GPS-placering, anvendt materiale osv.
- ✓ Vis en eller flere enheder
- ✓ Spredte-/sprøjtebredden er visuelt repræsenteret på kortet
- ✓ Download sessionsrapporter og præstationsoplysninger
- ✓ Du kan forudindstille den ønskede dosering for alle dine sprede- til specifikke arbejdssteder
- ✓ HTrack™ forudberegner dit saltforbrug pr. arbejdssted
- ✓ HTrack™ genkender automatisk, når sprederen når et forudindstillet arbejdssted
- ✓ Du kan ændre doseringen på hundredvis af sprede- på få sekunder!
- ✓ Alle sporingsdata indsamles under specifikt arbejde websteder til nem rapportering



HTrack™ giver brugerne mulighed for at oprette arbejdspladser til deres klients områder. De kan se præcis størrelsen på det område, der behandles, og mængden af materiale, der er nødvendigt.



Pop-up på controllerskærmen, når sprederen når et forudindstillet arbejdssted

HVORFOR HILLTIP ICESTRIKER™ SPREDERE?

- ✓ HTrack™ 2-vejs online sporingssoftwaren muliggør kommunikation mellem din smartphone/tablet/ computeren og din StrikeSmart™-controller.
- ✓ Brugervenlig grænseflade gør det muligt at indstille og justere doseringen i realtid for hver kundelokation afhængigt af vejforholdene.
- ✓ HTrack™ hjælper med ruteoptimering og ressourceallokering for øget driftseffektivitet og rentabilitet.
- ✓ Rapporter over spredemateriale anvendt dagligt, månedligt osv. af specifikke kunder.
- ✓ Detaljeret dokumentation af iskontrolaktiviteter på individuelle kundelokationer, der giver yderligere beviser, hvis retssager skulle blive nødvendige.

StrikeSmart™ plus & Tempstriker™

StrikeSmart™ PLUS

Hilltip HTrack™ og StrikeSmart™ PLUS

Systemet er næste generations styresystemer, der tilbydes som **en valgfri styrefunktion til vores nuværende spredstyring.**

Hilltips HTrack™ sporings- og kontrolsystem er hjertet i vores innovative system i vores spredere og sprøjter, der er designet til at give dig **information og kontrol over din spredersflåde i realtid.**



8,7" berøringskærm og kontrolpanel

Standardfunktioner

✓ Vejrudsigt i realtid

Med HTrack™ får du adgang til opdaterede vejrudsigter, der er skræddersyet til din placering.

Ikke mere afhængighed af forældede oplysninger. Vær på forkant med vejrforandringer, og tilpas din spredningsstrategi derefter.

✓ Vejledning til spredeshastighed

Baseret på realtidsdata anbefaler HTrack™ den optimale spredemængde direkte til din controller, forbedrer effektivitet og ydeevne. Den foreslår også det bedste materiale – salt, sand, forvanding eller saltlage – til forholdene.

✓ Gem spredningsindstilling på en bestemt rute

Med vores opdaterede HTrack™-funktioner kan føreren gemme en specifik spredning på den kørte rute. Dette sikrer, at den samme spredning eller spredning altid er den samme for en specifik rute beliggenhed.

✓ Kortvisning og rutenavigation

Se arbejdspladser i realtid, juster indstillinger og spore vigtige data – alt sammen ét sted. Vælg et sted for visuel og stemmestyrte rutevejledning, og planlæg effektive ruter med flere stop.

Valgfrie funktioner

+ Vejltilstandsovervågning med TEMPSTRIKER™

HTrack™ overvåger løbende vejforholdene med vores TEMPSTRIKER™-sensor og vurderer faktorer som **temperatur, luftfugtighed og overflade forhold.** Det er som at have en digital vejspejler, der sørger for, at du altid bruger den rigtige mængde materiale til den nuværende situation.



Med dataene fra HTrack™ kan StrikeSmart™ **justerer automatisk spredersens indstillinger, så de passer til vejr- og vejforholdene.** Denne

automatisering sikrer ensartethed og reducerer risikoen for over- eller underspredning.



StrikeSmart™ PLUS-styresystemet har en integreret kortvisning, der giver dig mulighed for at visualisere dine arbejdspladser i realtid.

sweepeaway™ fejmaskiner, JET-IT™ gadevaskeenhed og vandingsarm



**"Den vedligeholdelsesvenlige,
overkommelige og professionelle skubbekost
efterlader en ren jord efter hvert strøg!"**



sweepaway™ 150–300 Skubbekost til opsamling

SweepAway™ 150–300 HSL/HSM skubbekosten er en enkel og effektiv løsning til professionel fejning, designet til **pickup-maskiner**. Den kan håndtere en række forskellige materialer, såsom blade, sand, sten, snavs, sne og sjap. Fås i forskellige bredder og serier.

BØRSTEVEDLIGEHOELSE

Kostehovedet består af separate, udskiftelige børsterækker lavet af polypropylen. Sektionerne er nemme at udskifte og hjælper dig med at holde din fejmaskine i god stand.

i topkvalitet. Ingen højteknologiske, ingen roterende dele, skubbekosten er vedligeholdelsesfri og nem at rengøre!



Udskiftning af børsterækkerne er hurtigt og nemt

VALGRIT TILBEHØR

- + Udskiftningsbørster
- + Sidebørster
- + Kantmarkører
- + Fastgørelsesstropper

LYS-SERIE

- ✓ 8 børste rækker
- ✓ 150-200 cm

MELLEMSTOR SERIE

- ✓ 12 børste rækker
- ✓ 150-300 cm

SWEEPAWAY™ 1500–2200 ROTERENDE KOST



sweepaway™ roterende kost til
pickups og lette lastbiler

Hilltip **SweepAway™ 1500–2200** er en unik roterende kost designet til montering på **pickups med Hilltip Quick Hitch**. Den roterende fejmaskine er designet til 2,5-5,5 tons pickup trucks og har en diameter på 50 cm. Fejmaskinen fungerer med 1 x hydraulisk funktion, minimum 40 l/min. Hvis der ikke er PTO, kræves Hilltip-kraftenheden med maks. 45 l/min ydelse.

Hilltip **-kraftaggregatet** er designet til tungt arbejde på stedet eller til montering på lastbiler som strømkilde til fejmaskiner, spredere, højtryksrensere osv. Den er udstyret med en Kohler-benzinmotor.

Valgfrie funktioner

- + Hydraulisk kraftenhed
- + Deflektor
- + Sprinklersæt med 500L tank
- + Elektrisk olieflowventil
- + Monter rammer til forskellige køretøjer



Støttehjul



SweepAway™ roterende kost på opsamlingsstedet



Jet-IT™ Gadevaskeenhed til afhentning

Jet -it™ koldtvandsrensere med **frontsprøjtebjælke** er et alsidigt værktøj til opgaver som vanding, støvbekæmpelse og gade- eller havevask. Den forreste sprøjtebjælke er monteret på den forreste redskabsramme på en pickup truck og er designet til at fungere sammen med **HT1240ET højtryksrensere**.

Med sit hurtigmonteringssystem og den brugervenlige controller er betjeningen hurtig og effektiv. Sprøjtebjælken har en **arbejdsbredde på 1,8 m** og en **vandtank på 500-1000 l**, hvilket sikrer en tilstrækkelig vandforsyning til at holde gaderne rene og støvfri. Takket være den justerbare frontsprøjtebjælke og en højtydende pumpe er det nemt at lede vandet præcist derhen, hvor det er nødvendigt.



1,8 m frontsprøjtebjælke

standardfunktioner

- ✓ Tank med indvendige pladeplader, 500 L standard
- ✓ Slangeoproller, 20 m
- ✓ Elektrisk start
- ✓ Vandstandssensor, automatisk stop når tanken er tom
- ✓ Håndholdt sprøjtedyse med hurtigkobling
- ✓ Sprøjtepistol
- ✓ Dobbeltlans 1000 mm rustfrit stål
- ✓ 1,8 m frontsprøjtebjælke

Valgfrie funktioner

- + Forskellige lanser og dyser
- + Forlængerslange (10-20m)
- + Antikalk-sæt
- + Fjernbetjening til start og stop
- + Kemisk injektor til højtryksrensere

Hilltip HWA 5-7 vandingsarm



Hilltip HWA 5–7 vandingsarm til

afhentninger

HWA-5 vandingsarm

Hilltip HWA-5–9 vandingsarmen er designet til brug på pickup trucks i kombination med Hilltip SprayStriker™ eller andre sprøjtesystemer, hvilket giver en effektiv løsning til vanding og støvkontrol.

HWA -5 vandingsarmen giver en rækkevidde på op til 5 m (inklusive armlængde og vandspray), hvilket muliggør bred dækning af et område med minimal flytning. HWA-5 's arbejds højde er 2,7 m over jorden, mens transporthøjden er 1,83 m, hvilket giver mulighed for sikker og bekvem bevægelse mellem arbejdssteder.

Tilgængelige modeller inkluderer: HWA-5, HWA-7 og HWA-9.



HWA-5 vandingsarm med Hilltip hurtigkoblingsystem

MONTERINGSTYPER

- + Pickup hurtigkoblingsystem
- + DIN-plademonteringssystem til lastbiler

VALGFRIE FUNKTIONER

- + Hilltip pumpesæt til montering på IceStriker™ 550-1100 spredere
- + Valgfri farve: orange
- + Højtrykssystem til vask
- + Kombisystem med lavt og højt tryk

TEKNISK SPECIFIKATIONER



- snowStriker™
- IceStriker™
- SprayStriker™
- Brinemixx™
- SweepAway™
- Jet-it™
- vandingsarm



SNOWSTRIKER™ 1650-2600 SP

| MODEL | 1650 SP | 1850 SP | 2100 SP | 2250 SP | 2400 SP | 2600 SP |
|-------------------------------|---------|---------|---------|---------|---------|---------|
| Bredde | 165 cm | 185 cm | 210 cm | 225 cm | 240 cm | 260 cm |
| Bredde (fuldt vinklet) 140 cm | | 160 cm | 185 cm | 200 cm | 215 cm | 235 cm |
| Højde | 55 cm | 55 cm | 55 cm | 55 cm | 55 cm | 65 cm |
| Vægt | 128 kg | 135 kg | 140 kg | 145 kg | 160 kg | 180 kg |
| Trip fjedre | 4 | 6 | 6 | 6 | 8 | 8 |



SNOWSTRIKER™ 1650-2600 VP

| MODEL | 1650 VP | 1850 VP | 2100 VP | 2250 VP | 2400 VP | 2600 VP |
|-------------------------------|----------|------------|----------|----------|----------|----------|
| Bredde | 165 cm | 185 cm | 210 cm | 225 cm | 240 cm | 260 cm |
| Bredde (fuldt vinklet) 145 cm | | 160 cm | 185 cm | 200 cm | 215 cm | 235 cm |
| Højde | 55-63 cm | 55-65,5 cm | 55-67 cm | 55-68 cm | 55-70 cm | 65-80 cm |
| Vægt | 135 kg | 142 kg | 149 kg | 155 kg | 168 kg | 185 kg |
| Trip fjedre | 6 | 6 | 6 | 6 | 8 | 8 |



SNOWSTRIKER™ 18-26 SFP FLEX

| MODEL | 18-26 SFP |
|------------------------|------------|
| Bredde | 180-260 cm |
| Bredde (fuldt vinklet) | 157-222 cm |
| Højde | 51,5 cm |
| Vægt | 190 kg |



SNOWSTRIKER™ 2600-3000 SMP

| MODEL | 2600 Mellemskole | 2750 ungdomsskoler | 3000 ungdomsskoler |
|------------------------|------------------|--------------------|--------------------|
| Bredde | 260 cm | 275 cm | 300 cm |
| Bredde (fuldt vinklet) | 225 cm | 240 cm | 260 cm |
| Højde | 75 cm | 75 cm | 75 cm |
| Vægt | 460 kg | 475 kg | 490 kg |
| Trip fjedre | 6 | 6 | 6 |



SNOWSTRIKER™ 2600-3200 VMP

| MODEL | 2600 VMP | 2900 VMP | 3200 VMP |
|------------------------|-----------|-----------|-----------|
| Bredde | 260 cm | 290 cm | 320 cm |
| Bredde (fuldt vinklet) | 225 cm | 250 cm | 275 cm |
| Højde | 80-100 cm | 80-100 cm | 80-100 cm |
| Vægt | 475 kg | 495 kg | 515 kg |
| Trip fjedre | 6 | 6 | 6 |



SNOWSTRIKER™ SML

| MODEL | 2600 SML | 2750 SML | 3000 SML |
|------------------------|----------|----------|----------|
| Bredde | 260 cm | 275 cm | 300 cm |
| Bredde (fuldt vinklet) | 225 cm | 240 cm | 260 cm |
| Højde | 75 cm | 75 cm | 75 cm |
| Vægt | 380 kg | 395 kg | 412 kg |
| Trip fjedre | 6 | 6 | 6 |



SNOWSTRIKER™ VML

| MODEL | 2600 VML | 2900 VML | 3200 VML |
|------------------------|-----------|-----------|-----------|
| Bredde | 260 cm | 290 cm | 320 cm |
| Bredde (fuldt vinklet) | 225 cm | 250 cm | 275 cm |
| Højde | 80-100 cm | 80-100 cm | 80-100 cm |
| Vægt | 560 kg | 580 kg | 600 kg |
| Trip fjedre | 6 | 6 | 6 |

Specifikationer og andre detaljer kan ændres uden varsel.



ICESTRIKER™120-300 SPREDER

| MODEL | 120 | 200 | 300 |
|--------------------------------|--|-----------|-----------|
| Samlet bredde | 80 cm | 80 cm | 80 cm |
| Samlet dybde | 60 cm | 60 cm | 60 cm |
| Samlet højde | 82 cm | 105 cm | 130 cm |
| Kapacitet, slået | 120 liter | 205 liter | 290 liter |
| Kapacitet, afrundet | 130 liter | 215 liter | 305 liter |
| Vægt (tom) | 58 kg | 65 kg | 70 kg |
| Tragtkonstruktion | Poly | Poly | Poly |
| Spredningsbredde | 1-8 m (kan variere afhængigt af materiale) | | |
| Spinnerstørrelse | 320 mm | 320 mm | 320 mm |
| Sneglediameter (rustfrit stål) | 65 mm | 65 mm | 65 mm |
| Materiale | Salt, sand, fint grus/blandet (maks. 8 mm Ø) | | |
| Køretøj | Nyttebiler, pickup trucks, varevogne, traktorer, læssere og gaffeltrucks | | |

ICESTRIKER™ specifikationer

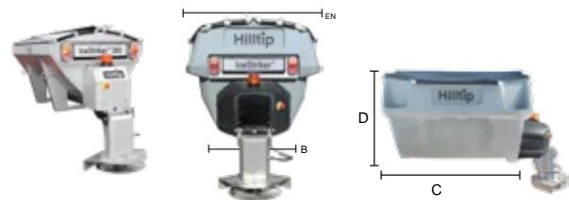

ICESTRIKER™ 380-1100 SPREDER

| Model | 380 | 550 | 750 | 850 | 1100 |
|---------------------|--|--------------------|--------------------|-----------------------|-------------------------|
| Samlet bredde A | 91 cm | 120 cm | 120 cm | 120 cm | 120 cm |
| Bredde B | 70 cm | 90 cm | 90 cm | 90 cm | 90 cm |
| Minimum ladlængde C | 100 cm | 120 cm | 120 cm | 170 cm | 170 cm |
| Højde D | 73 cm | 92 cm | 107 cm | 92 cm | 107 cm |
| Kapacitet, slået | 350 liter | 500 liter | 700 liter | 750 liter | 1000 liter |
| Kapacitet, afrundet | 380 liter | 600 liter | 780 liter | 880 liter | 1100 liter |
| Vægt (tom) | 120 kg | 145 kg | 170 kg | 190 kg | 215 kg |
| Tragtkonstruktion | Rustfrit stål Poly | | Poly | Poly | Poly |
| Spredningsbredde | 1-8 m (kan variere afhængigt af materiale) | | | | |
| Spinnerstørrelse | 390 mm | 390 mm | 390 mm | 390 mm | 390 mm |
| Sneglens diameter | 65 mm | 65 mm | 65 mm | 65 mm | 65 mm |
| Materiale | Salt, sand, fint grus/blandet (maks. 8 mm Ø) | | | | |
| Køretøj | Pick-ups og UTV'er | Pick-ups og UTV'er | Pick-ups og UTV'er | Pick-ups og lastbiler | Min. 3,5 tons lastbiler |

VALGFRIT VÆSKESYSTEM 380-1100

| Model | 380 | 550 | 750 | 850 | 1100 |
|-----------------------------------|------------------------------------|---|------------|------------|---------------|
| Forvanding, sprøjtemængde | 3-8 l/min | 3-8 l/min | 3-8 l/min | 3-8L/min | 3-8 l/min |
| Sprøjteevne, Sprøjtevolumen | 4-15 l/min | 4-15 l/min | 4-15 l/min | 4-15 l/min | 4-15 l/min |
| Forvanding, sprøjtebredde | 1-8 m (sammen med spredemateriale) | | | | |
| Sprøjtebar, Sprøjtebredde | 2-5 meter | 2-5 meter | 2-5 meter | 2-5 meter | 2-5 meter |
| Forvandingstankens kapacitet | 100 liter | 330 liter | 330 liter | 450 liter | 450 liter |
| Sprøjtebjælke, væsketankkapacitet | 100 liter | 330 L/900 L* 330 L/900 L* 450 L/1200 L* | | | 450 L/1200 L* |
| Sprøjtemateriale | Anti- og afisningsvæsker, vand. ** | | | | |

* Med valgfri blæretank indeni til sprøjtestangsystem

** Brug ikke brandfarlige væsker eller væsker, der indeholder petroleum, til væskesystemet.



ICESTRIKER™ 900 AM-1250 AML-SPREDER

| MODEL | 9:00 | 11:50 | 1250 AML |
|--|---|------------|------------|
| Totallængde (inklusive spinner) | 260 cm | 260 cm | 300 cm |
| Minimumslængde på lastbilens lad | 170 cm | 170 cm | 210 cm |
| Maksimal udvendig bredde (med presenning monteret) | 114 cm | 114 cm | 114 cm |
| Tragtens samlede højde fra køretøjets læsseflade | 115 cm | 130 cm | 115 cm |
| Kapacitet, slået | 850 liter | 1100 liter | 1180 liter |
| Kapacitet, afrundet | 900 liter | 1150 liter | 1250 liter |
| Vægt (tom) | 225 kg | 245 kg | 270 kg |
| Tragtkonstruktion | Poly | Poly | Poly |
| Spredningsbredde | 1-12 m (kan variere afhængigt af materiale) | | |
| Spinnerstørrelse | 390 mm | 390 mm | 390 mm |
| Sneglediameter (rustfrit stål) | 115 mm | 115 mm | 115 mm |
| Materiale | Salt, sand, fint grus/blandet (maks. 8 mm Ø) | | |
| Køretøj | Min. 3,5 tons lastbiler Min. 3,5 tons lastbiler Min. 3,5 tons lastbiler | | |

A = Snegl, C = Kæde, M = Modulær

VALGFRIT VÆSKESYSTEM

| MODEL | 9:00 | 11:50 | 1250 AML |
|-----------------------------------|-------------------------------------|--------------------------|--------------------------|
| Forvanding, sprøjtemængde | 3-18 l/min | 3-18 l/min | 3-18 l/min |
| Sprøjtebjælke, sprøjtemængde | 4-30 l/min | 4-30 l/min | 4-30 l/min |
| Forvanding, sprøjtebredde | 1-12 m (sammen med spredemateriale) | | |
| Sprøjtebjælke, sprøjtebredde | 2-5 meter | 2-5 meter | 2-5 meter |
| Forvandingstankens kapacitet | 450 liter | 450 liter | 530 liter |
| Sprøjtebjælke, væsketankkapacitet | 450 liter / 1200 liter * | 450 liter / 1200 liter * | 530 liter / 1500 liter * |
| Sprøjtemateriale | Anti- og afisningsvæsker, vand. | | |

* Med valgfri blæretank indeni til sprøjtestangsystem

** Brug ikke brandfarlige væsker eller væsker, der indeholder petroleum, til væskesystemet.

ICESTRIKER™ SPECIFIKATIONER



ICESTRIKER™ 1600-7000 A/AM/CM

| MODEL | 1600/2100/2600 A | 1600/2100/2600 cm 3000/4000 | AM/CM |
|---|--|-----------------------------|-----------------|
| Totallængde (inklusive spinner) | 300 cm | 290 cm | 350 cm |
| Minimumslængde på lastbilens lad | 215 cm | 215 cm | 265 cm |
| Maksimal udvendig bredde (med presenning monteret) 175 cm | | 175 cm | 170 cm |
| Tragtens samlede højde fra køretøjets læsseflade | 125/139/155 cm | 125/139/155 cm | 130/155 cm |
| Kapacitet, slået | 1500/2000/2500 liter | 1500/2000/2500 liter | 2600/3200 liter |
| Kapacitet, afrundet | 1600/2100/2600 liter | 1600/2100/2600 liter | 3000/4000 liter |
| Vægt (tom) | 360/395/420 kg | 405/440/465 kg | 480/505 kg |
| Tragtkonstruktion | Poly | Poly | Poly |
| Spredningsbredde | 1-12 m (kan variere afhængigt af materiale) | | |
| Spinnerstørrelse | 500 mm | 500 mm | 500 mm |
| Sneglediameter (rustfrit stål) | 150 mm | - | 150 mm |
| Kædetransportørens bredde | - | 350 mm | 350 mm |
| Materiale | Salt, sand, fint grus/blandet (maks. 8 mm Ø med snegl) | | |
| Køretøj | 4,5-12 tons lastbiler | | |

A = Snegl, C = Kæde og M = Modulær

VALGFRIT VÆSKESYSTEM

| MODEL | 1600/2100/2600 A | 1600/2100/2600 cm 3000/4000 | AM/CM |
|-----------------------------------|-------------------------------------|-----------------------------|------------------|
| Forvanding, sprøjtemængde | 3-18 l/min | 3-18 l/min | 3-18 l/min |
| Sprøjtebjælke, sprøjtemængde | 4-30 l/min | 4-30 l/min | 4-30 l/min |
| Forvanding, sprøjtebredde | 1-12 m (sammen med spredemateriale) | | |
| Sprøjtebjælke, sprøjtebredde | 2-5 meter | 2-5 meter | 2-5 meter |
| Forvandingstankens kapacitet | 900 liter | 900 liter | 1000 liter |
| Sprøjtebjælke, væsketankkapacitet | 900-2200* L | 900-2200* L | 1000-2500* liter |
| Sprøjtemateriale | Anti- og afisningsvæsker, vand. | | ** |

* Med valgfri blæretank indeni til sprøjtestangsystem

** Brug ikke brandfarlige væsker eller væsker, der indeholder petroleum, til væskesystemet.

IceStriker™ COMBI PLUS VÆSKEMULIGHED, 1000/1250 L



ICESTRIKER™ COMBI PLUS VÆSKE-MULIGHED

| Model | 2600 cm | 3000/4000 AM/CM |
|---|------------------------|-----------------|
| Samlet beholderlængde med 1 ekstra tank (1000/1250 l) | 310 cm | 370 cm |
| Total beholderlængde med 2 ekstra tanke (1000/1250 l) | 370 cm | 430 cm |
| Samlet beholderlængde med 3 ekstra tanke (1000/1250 l) | 430 cm | 490 cm |
| Yderligere tankvolumen | 1000 eller 1250 l/tank | |
| Ekstra tankvægt, 1000 L (tom(me) tank(e) + forlænger til benstativ) | 175/325/475 kg | |
| Ekstra tankvægt, 1250 l (tom(me) tank(e) + forlænger til benstativ) | 190/355/520 kg | |
| Ekstra tankbredde, 1000/1250 l | 160/195 cm | |
| Yderligere tankhøjde | 130 cm | |

ICEstriker™ 2600 combi plus



Tragtkapacitet, tørt materiale: 2600L
 Tankkapacitet, væske: **1900/2150L** (900L + 1000/1250L)

ICEstriker™ 3000/4000 combi plus



Tragtkapacitet, tørt materiale: 3000/4000L
 Tankkapacitet, væske: **2000/2250L** (1000L + 1000/1250L)

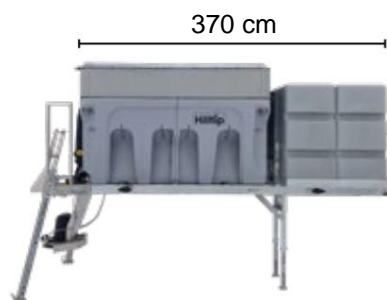

Tragtkapacitet, tørt materiale: 2600L
 Tankkapacitet, væske: **2900/3400L** (900L + 2000/2500L)

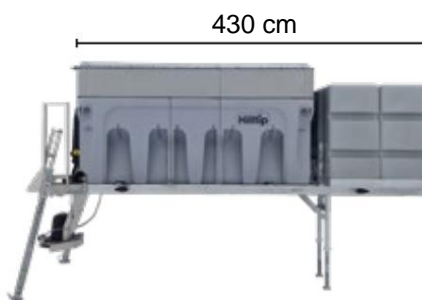

Tragtkapacitet, tørt materiale: 3000/4000L
 Tankkapacitet, væske: **3000/3500L** (1000L + 2000/2500L)



Tragtkapacitet, tørt materiale: 2600L
 Tankkapacitet, væske: **3900/4650L** (900L + 3000/3750L)

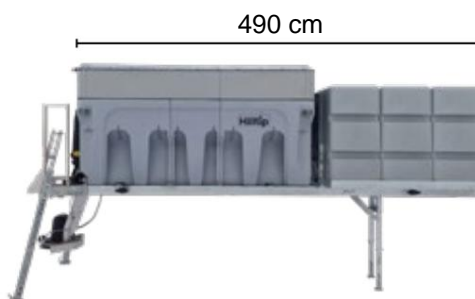

Tragtkapacitet, tørt materiale: 3000/4000L
 Tankkapacitet, væske: **4000/4750L** (1000L + 3000/3750L)

Specifikationer og andre detaljer kan ændres uden varsel.



SLÆBBAR ICESTRIKER™

| Model | 380 | 550 | 900 | 1150 | 1600 | 2100 |
|--|--|--------------------------------------|---|-------------------------|-------------------------|-------------------------|
| Kapacitet, slået | 350 liter | 500 liter | 850 liter | 1100 liter | 1500 liter | 2000 liter |
| Kapacitet, afrundet | 380 liter | 600 liter | 900 liter | 1150 liter | 1600 liter | 2100 liter |
| Spredervægt, tom 120 kg | | 145 kg | 225 kg | 245 kg | 360 kg | 395 kg |
| Tragtkonstruktion | Rustfrit stål | Poly | Poly | Poly | Poly | Poly |
| Spredningsbredde | 1-8 m (kan variere afhængigt af materiale) | | 1-12 m (kan variere afhængigt af materiale) | | | |
| Spinnerstørrelse | 390 mm | 390 mm | 390 mm | 390 mm | 500 mm | 500 mm |
| Sneglens diameter | 65 mm | 65 mm | 115 mm | 115 mm | 150 mm | 150 mm |
| Materiale | Salt, sand, fint grus/blandet (maks. 8 mm Ø) | | | | | |
| Anhængertype | Enkelt aksel | Enkelt aksel/dobbelt aksel med brems | Dobbelt aksel med brems | Dobbelt aksel med brems | Dobbelt aksel med brems | Dobbelt aksel med brems |
| Samlet trailerlængde (inklusive spinner) | 2550 mm | 2550/4500 mm | 3940 mm | 3940 mm | 4500 mm | 4500 mm |
| Samlet trailerbredde | 1600 mm | 1700 mm | 1450 mm | 1450 mm | 1700 mm | 1700 mm |
| Højde | 1500 mm | 1650 mm | 1900 mm | 2003 mm | 2000 mm | 2140 mm |
| Maksimal vægt (læsset) | 750 kg | 750 kg/2700 kg | 2700 kg | 2700 kg | 3500 kg | 3500 kg |



SPRAYSTRIKER™ 500-2000 SPRØJTE

| MODEL | 500 LITER | 700 LITER | 800 LITER | 1000 LITER | 1500 LITER | 2000 LITER |
|-----------------------|------------|-----------|-----------|------------|------------|------------|
| Højde | 105 cm | 85 cm | 125 cm | 105 cm | 105 cm | 105 cm |
| Bredde | 106 cm | 106 cm | 127 cm | 106 cm | 106 cm | 106 cm |
| Længde | 100 cm | 145 cm | 127 cm | 160 cm | 225 cm | 285 cm |
| Tankvolumen | 500 liter | 700 liter | 800 liter | 1000 liter | 1500 liter | 2000 liter |
| Sprøjtebredde (maks.) | 5 meter | | | | | |
| Sprøjtemængde | 4-30 l/min | | | | | |
| Vægt | 180 kg | 215 kg | 200 kg | 230 kg | 280 kg | 350 kg |



SLÆBBAR SPRAYSTRIKER™

| MODEL | 500 LITER | 1000 LITER | 1500 LITER | 2000 LITER |
|--|--------------|---|---------------|---------------|
| Tankvolumen | 500 liter | 1000 liter | 1500 liter | 2000 liter |
| Anhængertype | Enkelt aksel | Dobbeltaksler med bremses Dobbeltaksler med bremses Dobbeltaksler med bremses | | |
| Samlet trailerlængde (inklusive sprøjtebjælke) 2500 mm | | 4350 mm | 4350 mm | 4350 mm |
| Samlet trailerbredde | 1600 mm | 1700 mm | 1700 mm | 1700 mm |
| Højde | 1500 mm | 1500 mm | 1500 mm | 1500 mm |
| Vægt (belastet) | maks. 750 kg | maks. 2700 kg | maks. 2700 kg | maks. 2700 kg |



SPRAYSTRIKER™ 2500-6000 HFE/HFH/HFH-XL

| MODEL | 2500 | 3000 | 5000 | 6000 |
|---|----------------------------|------------|------------|------------|
| Højde | 178 cm | 178 cm | 178 cm | 178 cm |
| Bredde | 200 cm | 225 cm | 200 cm | 225 cm |
| Længde | 160 cm | 160 cm | 259 cm | 259 cm |
| Tankvolumen | 2500 liter | 3000 liter | 5000 liter | 6000 liter |
| Sprøjtebredde | 2,5-9 meter | | | |
| Sprøjtemængde, 12V / 24V / hydraulisk / hydraulisk-XL 1 bane, | 75 / 150 / 160 / 320 l/min | | | |
| maks. hastighed @25ml/m ² , 12V / 24V / hydraulisk / hydraulisk-XL 3 bane, maks. | 50 / 100 / 110 / 220 km/t | | | |
| hastighed @25ml/m ² , 12V / 24V / hydraulisk / hydraulisk-XL | 15 / 30 / 35 / 70 km/t | | | |
| Vægt | 1400 kg | 1750 kg | 1600 kg | 2100 kg |



BRINEMIXX™ SALDEBLENDER

| MODEL | 500 | 1400 | 3000 |
|-----------------|-----------|------------|------------|
| Kapacitet | 500 liter | 1400 liter | 3000 liter |
| Produktion | 390 l/min | 390 l/min | 390 l/min |
| Tomvægt | 54 kg | 85 kg | 168 kg |
| Højde | 1039 mm | 1260 mm | 2000 mm |
| Tankdiameter | 888 mm | 1245 mm | 1500 mm |
| Samlet diameter | 1088 mm | 1477 mm | 1711 mm |



BRINEMIXX™ AUTOMATISK SALDEBLENDER

| MODEL | 3000 | 6000 |
|----------------------|---|-----------------------------|
| Tankvolumen | 3000 liter | 6000 liter |
| Strømtilførsel | 230VAC 10A | 230VAC 16A eller 400VAC 10A |
| Blandehastighed | Op til 15 m ³ /t afhængigt af vandtrykket Op til 25 m ³ /t afhængigt af vandtrykket | |
| Påfyldningshastighed | Op til 350 lpm | Op til 350 lpm |
| Ferskvandsforsyning | 2" | 2" |
| Tankdiameter | Ø 1,42 m | Ø 2,38 m |
| Tankhøjde | 2,1 meter | 2,8 meter |



SWEEPWAY™ SKUBBEKOSTE LYSSERIE

| Model | Bredde | Penselrækker | Vægt (uden beslag) | Børstehøjde |
|---------|--------|--------------|--------------------|-------------|
| HSL 150 | 150 cm | 8 | 56 kg | 28 cm |
| HSL 200 | 200 cm | 8 | 73 kg | 28 cm |

SWEEPWAY™ SKUBBEKOST MEDIUM-SERIE

| Model | Bredde | Penselrækker | Vægt (uden beslag) | Børstehøjde |
|---------|--------|--------------|--------------------|-------------|
| HSM 150 | 150 cm | 12 | 100 kg | 28 cm |
| HSM 180 | 180 cm | 12 | 115 kg | 28 cm |
| HSM 220 | 220 cm | 12 | 135 kg | 28 cm |
| HSM 250 | 250 cm | 12 | 150 kg | 28 cm |
| HSM 300 | 300 cm | 12 | 195 kg | 28 cm |



SWEEPWAY™ 1500-2200 ROTERENDE KOST

| MODEL | 1500 | 1800 | 2000 | 2200 |
|-----------------|----------|----------|----------|----------|
| Bredde | 150 cm | 180 cm | 200 cm | 220 cm |
| Børstediameter | 50 cm | 50 cm | 50 cm | 50 cm |
| Olie | 40 l/min | 40 l/min | 40 l/min | 40 l/min |
| Vægt | 110 kg | 130 kg | 142 kg | 160 kg |
| Rotationsvinkel | 25° | 25° | 25° | 25° |



HYDRAULISK KRAFTENHED

| MODEL | HPU18 |
|------------------------|------------------------|
| Motor | 18 hk |
| Pumpe | 42 l/min @ 150 bar |
| Hydrauliske funktioner | 2 |
| Hydraulikolietank | 55 liter |
| Brændstoftank | 20 liter |
| Elektrisk start | Ja |
| Oliekøler | Ja |
| Udvendige dimensioner | 125 cm x 65 cm x 70 cm |
| Vægt | 190 kg |



Jet-it™ gadevaskemaskine

| Model | HT1240ET |
|---------------|--------------------------|
| Bind | 350-1000 liter |
| Tryk | 120 bar |
| Produktion | 40 l/min |
| Magt | B&S Vanguard 18 hk motor |
| Samlet bredde | 110 cm |
| Samlet længde | 145 cm (500 L) |
| Samlet højde | 80 cm |
| Vægt | 190 kg |



HWA vandingsarm

| Model | HWA-5 | HWA-7 | HWA-9 |
|-----------------|------------|------------|------------|
| Transporthøjde | 1,83 meter | 2,83 meter | 3,83 meter |
| Arbejdshøjde | 2,7 meter | 4,5 meter | 6,3 meter |
| Nå | 5 meter | 7 meter | 9 meter |
| Vægt | 100 kg | 115 kg | 130 kg |
| Rotationsvinkel | 185° | 185° | 185° |

Ekspert i bekæmpelse af sne og is

Hilltip er en førende europæisk producent af vejvedligeholdelsesudstyr til pickup trucks, UTV'er, traktorer og mere.

Det finske klima og mange års erfaring har gjort os til eksperter i at udvikle de mest effektive og holdbare produkter til sne- og isbekæmpelse. Kombinationen af materialer af høj kvalitet og den nyeste teknologi gør det svært at konkurrere med Hilltip-produkter.

Vores produkter designes, konstrueres og fremstilles på vores fabrik i Finland og distribueres over hele verden. Hovedkontor og produktion er placeret i Pietarsaari, Finland, og vores to datterselskaber, Hilltip Corp. i USA og Hilltip GmbH i Tyskland.



Stem Hilltip Ab

Pukkisaaretie 6

FIN-68600 Pietarsaari

Finland

www.hilltip.com

info@hilltip.com



Hilltip forbeholder sig retten til i henhold til sin produktforbedringspolitik at ændre konstruktions- eller designdetaljer og levere udstyr, når dette er ændret, uden henvisning til anvendte illustrationer eller specifikationer. Hilltip eller køretøjsproducenten kan kræve eller anbefale ekstraudstyr til snerydninger. Overskrid ikke køretøjets kapacitet med en snerydning. Hilltip-produkter er fremstillet under adskillige amerikanske og udenlandske patenter, der er ansøgt. Hilltip tilbyder en begrænset garanti på alle produkter. Se separat dokument for garantioplysninger. Følgende er registrerede (®) og uregistrerede (™) varemærker tilhørende Hilltip: IceStriker™, SprayStriker™, BrineMixx™, SnowStriker™, SweepAway™, Jet-it™, TowJet-it™, StrikeSmart™, TempStriker™, HTrack™, Hilltip®.