



Hilltip-produkter til lastbiler

By- og motorvejslastbiler, totalvægt 12-26 tons



Vejvedligeholdelsesudstyr af høj kvalitet – Fremstillet i Finland

INDHOLDSFORTEGNELSE

SNOWSTRIKER™ SNEPLOV	3
SnowStriker™ 2600-3200 SMP/VMP	4
SnowStriker™ 2600-3200 SML/VML	4
SnowStriker™ 3000-4000 SHL & 4000-5300 SHXL	8
SnowStriker™ 4700 SHS	10
ICESTRIKER™ SPREDERE	11
IceStriker™ 1600-7000 AM/CM	12
IceStriker™ 2400-3000 TWIN	15
IceStriker™ 6-12 LØVE	17
SPRAYSTRIKER™ SPRØJTER	19
SprayStriker™ 2500-18 000 HFE/HFH/HFH-XL	20
BRINEMIXX™ SALDEPRODUKTIONSMIDDEL	22
BrineMixx™ 6000 automatisk saltlageblander	22
STRIKESMART™ KONTROLSYSTEM & HTRACK™	23
StrikeSmart™-kontrolsystem	24
HTrack™ sporings- og kontrolsystem	25
StrikeSmart™ PLUS-kontrolsystem	27
SWEEPAWAY™ FEJEMASKINER & BAKKESPIDSVANDINGSARM	28
SweepAway™ 2600-3100 roterende kost	29
Vandingsarm på bakketip	30
TEKNISKE SPECIFIKATIONER	31
SnowStriker™ sneplove	32
IceStriker™ spredere	34
SprayStriker™ sprøjter	38
BrineMixx™ saltlagemaskine	38
SweepAway™ roterende kost	39
Vandingsarm	39

SNOWSTRIKER™

sneplove



**"I Finland har vi sne i 6
måneder om året. Vi kender virkelig
teknologien til snerydning!"**

Snowstriker™ 2600–3200 SMP/VMP til lastbiler



SnowStriker™ 2600–3200 SMP/ VMP - kraftige pickup truck-plove

SnowStriker™ **2600-3000 SMP** sneplove med lige blade og **2600-3200 VMP** V-plove er **kraftige pickup-plove** bygget af højstyrkestål for holdbarhed og ydeevne. Joystick-betjening er altid inkluderet.

Det tilpassede anhængertrækssystem passer til en bred vifte af tungere amerikanske og europæiske pickup trucks og sikrer ubesværet montering og afmontering.

To segmenterede skær med udløserfjedre beskytter plove og køretøjet mod stød, når de rammer forhindringer. Skæret fås i **stål eller polyurethan med stålindlæg**.



SnowStriker 2600-3000 SMP i den valgfrie farve orange



SnowStriker 2600-3200 VMP i standard grå farve

Snowstriker™ 2600–3200 SMP/VMP til lastbiler



Hilltip Quick Hitch: Hurtig og nem plovmontering



Joystick (V-plov)



Lystårn med LED-forlygter



Skærende kant med udløserfjedre

standardfunktioner

- ✓ Skær i to segmenter med udløserfjedre beskytter plogen og køretøjet, når de rammer kantsten eller andre forhindringer.
- ✓ Nedtryksfunktionen presser plogen ned for en renere afskrabning
- ✓ Højtydende 12V strømforsyning i lukket kabinet
- ✓ Lystårn med LED-forlygter
- ✓ LED-kantmarkører
- ✓ Buet blad for optimal sne-rulningseffekt
- ✓ Hilltip Quick Hitch: Hurtig og nem plovmontering pickup trucken med alt-i-et stik
- ✓ Bladet vipper og oscillerer under pløjning på ujævnt terræn for en renere afskrabning (6°)
- ✓ Selvdiagnostisk joystick i kabinen

valgfrie funktioner

- + Farvemuligheder: orange sneplov
- + HTrack™ 2-vejs online springssystem (kun tilgængeligt ved brug med IceStriker™ sprederen eller SprayStriker™ sprøjte)
- + Poly-afviser - hjælper med at holde sne væk fra din forrude
- + Plovskosæt
- + Plovhjulsæt
- + 24V plovstyring og motorsystem
- + 48V plovstyring og motorsystem

Snowstriker™ 2600–3200 sML/VML til lastbiler



SnowStriker™ 2600–3000 SML & 2600–3200 VML til 7,5–26 tons lastbiler

SnowStriker™ **2600-3000 SML** snepløve med lige blad og **2600-3200 VML** V-pløve med løfteanordning er designet til lastbiler og kommunale maskiner på 7,5-26 tons.

Det buede, pulverlakerede blad er lavet af højstyrkestål, hvilket i dette tilfælde er nøglen til vores holdbare, men lette plov. To-/tresegmenteret skær med udløserfjedre beskytter ploven og køretøjet mod stød, når man rammer forhindringer. Skæret fås i polyurethan eller stål.



Standardfunktioner

- ✓ Skær i to/tre segmenter med udløserfjedre beskytter ploven og køretøjet, når man rammer kantsten eller andre forhindringer. Udløserfjedrene på den ene side af skæret komprimeres, når man rammer en forhindring, mens de andre segmenter forbliver på jorden.
- ✓ Justerbar angrebsvinkel
- ✓ Parallel løfteanordning til DIN / SETRA
- ✓ Buet blad for optimal sne-rulningseffekt
- ✓ LED-kantmarkører
- ✓ Bladet vipper og oscillerer under pløjning på ujævn terrain for en renere afskrabning (6°)
- ✓ Direkte cylinderløft
- ✓ Direkte hydraulik til lastbiler

Snowstriker™ 2600–3200 sML/VML til lastbiler



Orange SML sneplov med lystårn, valgfri



Skærende kant med udløserfjedre



Parallel løfteanordning til lastbiler og maskiner med DIN-plade



Joystick til v-plov (kun på elektrohydraulisk model)

valgfrie funktioner

- + Farvemuligheder: orange sneplov
- + HTrack™-springssystem (kun hvis det bruges med IceStriker™ spreder/SprayStriker™ sprøjte)
- + Lystårn med LED-forlygter
- + Elektrohydraulisk 12/24V kraftpakke med joystick
- + Afrundet sneafviser i stål, øger højden på det lige sneskær med 5 cm (kun til plove med lige sneskær)
- + Den valgfrie poly-deflektor hjælper med at holde sneen væk fra din forrude (kun til V-plove)
- + Forskellige plovskærkanter
- + Plovhjul sæt, 200 mm
- + Plovskosæt



SnowStriker™ SML



SnowStriker™ VML

Snowstriker™ 3000–5300 SHL/SHXL til lastbiler



SnowStriker™ 3000–4000 SHL & 4000–5300 SHXL plov til lastbiler

Hilltip **SnowStriker™ 3000–4000 SHL** og **4000–5300 SHXL** sneplove til by- og landevejslastbiler er designet til at rydde alle typer veje.

Den kraftige SHL-plov har en sikkerhedsfunktion, der forhindrer sænkningen i at sænke sig. system og Hilltips robuste kassekonstruktion bag på bladet. Den større SHXL-plov til landevejsbrug er udstyret med et gummidæmpningssystem udviklet af Hilltip.

Begge plove har en **parallel løfteanordning til DIN/SETRA** og betjenes med to dobbeltvirkende hydrauliske funktioner. En flydefunktion på lastbilens hydraulik er påkrævet. En 24V elektrohydraulisk kraftpakke er tilgængelig som ekstraudstyr.

Skærkanten i 4-6 segmenter fås i enten stål eller polyurethan med stålindlæg.



SnowStriker™ 3400 SHL



LED-forlygter med lystårn (valgfrit)

Snowstriker™ 3000–5300 SHL/SHXL til lastbiler



Plovhjulsæt (valgfrit)



LED-kantmarkør



Skærende kant med udløserfjedre



6° hældningsvinkel

standardfunktioner

- ✓ **SHL:** En skærkant i 4-5 segmenter med sikkerhedssystem mod slingrekant beskytter ploven og køretøjet, når de rammer kantsten eller andre forhindringer
- SHXL:** En skærkant i 5-6 segmenter med gummidæmpningssystem beskytter ploven og køretøjet, når man rammer kantsten eller andre forhindringer
- ✓ Udstyret med en parallel løfteanordning til DIN/ANGREB
- ✓ Bladet vipper og oscillerer under pløjning på ujævnt terræn for en renere afskrabning (6°)
- ✓ Hydraulisk venstre/højre drejning (vinkel op til 37°)
- ✓ Buet blad for optimal sne-rulningseffekt
- ✓ Poly sneafviser
- ✓ Standardfarve: orange
- ✓ LED-kantmarkører

valgfrie funktioner

- + Vælg skærkant i stål eller polyurathan med stålindlæg
- + 24V elektrohydraulisk kraftpakke med joystick
- + LED-forlygtesæt med lystårn
- + HTrack™-sporingssystem (kun hvis det bruges med IceStriker™ spreder/SprayStriker™ sprøjte)
- + Plovhjulsæt

Snowstriker™ 4700 SHS sideplov

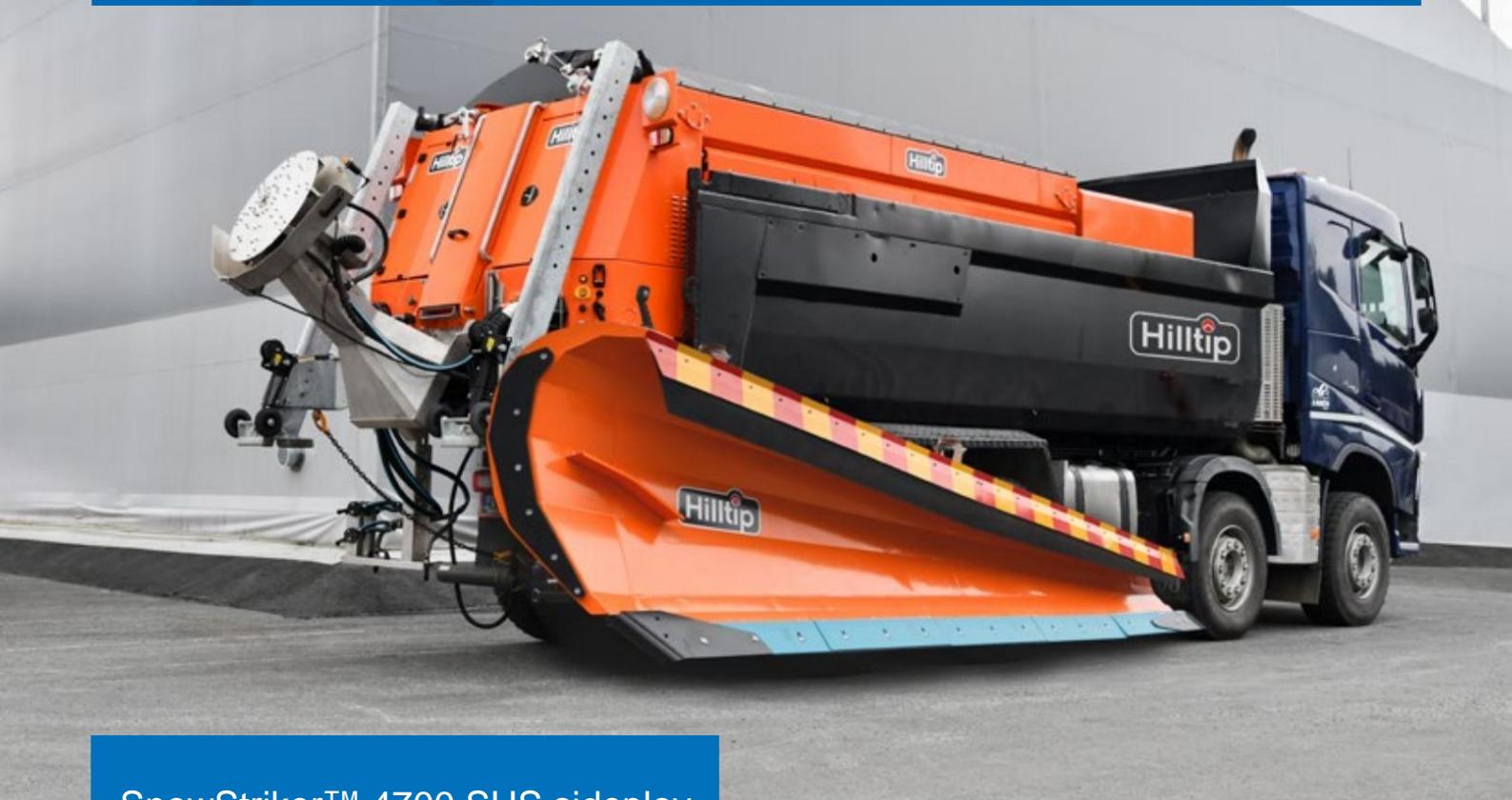

SnowStriker™ 4700 SHS sideplov

SnowStriker™ 4700 SHS sideplov

Hilltip SnowStriker 4700-SHS er en højtydende sideplov designet til rydning af motorveje med flere spor. Den har løftecylindre både foran og bagpå samt en frontmonteret vippecylinder til præcis vinkeljustering.

Skærkanterne er udstyret med Hilltips avancerede gummidæmpningssystem, der giver fleksibilitet ved stød på forhindringer, samtidig med at støj og vibrationer reduceres.

Sideploven har en vægt på 1260 kg, med en totalvægt på 1700 kg inklusive lastbilbeslag.



SnowStriker™ 4700 SHS sideplov

standardfunktioner

- ✓ Svejsset ramme med et enkelt segment
- ✓ Beskyttelse med fjederluger
- ✓ Hydraulisk løft/sænkning
- ✓ Hydraulisk åbning/lukning af vinge
- ✓ Hydraulisk installation med hurtigmontering
- ✓ Støtteben
- ✓ Sideskærm
- ✓ Kantstensbeskytter

valgfrie funktioner

- + Advarselsmarkeringer (landespecifikke: rød/gul eller rød/hvid).
- + LED-advarsels- og stroboskoplys
- + LED-kantmarkører
- + Reflekser

isTRIKER™ spredere

"Du kan reducere saltforbruget med op til 30 % med det valgfrie flydende forvandlingssystem og med 75 %, når du bruger saltlageopløsning som afisningsmetode! Det er direkte besparelser for dig og miljøet."

IceStriker™ 1600–7000 LITER KOMBISPREDER



12/24V elektrisk poly-spreder, 1600–7000 liter

Hilltip **IceStriker™ 1600–2600 A & 1600–7000 AM/CM** er en elektrisk poly-spreder designet med en materialekapacitet på 1600-7000 L, for at gøre dit arbejde endnu mere effektivt og rentabelt. AM/

CM-serien sprederer har et modulært tragtdesign.

Den lette poly-tragt og de monterede dele i rustfrit stål giver dig langvarig beskyttelse mod korrosion.

VALGFRIE VÆSKEFUNKTIONER

Saltsprederen til lastbiler kan nemt omdannes til en komplet væskeafisningspreder eller til en forvands-kombinationssaltspreder. Integrerede tanke i den dobbeltvæggede beholder kan rumme op til 1400 liter væske. Sprederen kan eventuelt udstyres med en 2 meter dobbelt sprøjtebjælke og en slangeopruller med håndsprøjte. dyse. Den modulære IceStriker™ 2600-7000 L Sprederer kan også udstyres med ekstra væsketanke (1000 eller 1250 l/tank).

Standardfunktioner

- ✓ **HTrack™ 2-vejs online springs- og kontrolsystem** (se side 25)
- ✓ **StrikeSmart™-controller med automatisk GPS-hastighedskontrol** justerer mængden af spredemateriale (g/m²) i henhold til din køretøjshastighed
- ✓ 12 volt dobbeltmotorer monteret i et forseglede vejrbestandigt kabinet
- ✓ Automatisk vibrator forhindrer tilstopning af materiale
- ✓ **Fremføringsmekanisme:** Rustfrit stålsnegl med **variabel stigning** eller kædetransportør
- ✓ Inverteret V hjælper med at reducere tunge startbelastninger på fremføringsmekanismen
- ✓ Todelt presenningsmekanisme forhindrer spild på ladet ved påfyldning af sprederen
- ✓ Inkluderer en tilbehørsledning til valgfri arbejdslygte og rotorblink, der kan aktiveres fra standardcontrolleren.
- ✓ 4-trins stige

Valgfrie funktioner

- + LED-arbejdslampe
- + Strobelys
- + Nummerpladesæt med lys
- + Baglygter og blinklys
- + 24V motorer og styresystem
- + Valgfri farve: orange
- + Benstativ / kroglijframme
- + Justerbar spredningssymmetri indefra førerhuset
- + Forlænget udkast til ladhøjde over 120 cm
- + Forlænget snegl/kæde (+ 60 cm) for optimering af køretøjets akselbelastning
- + Alarmsensor for materialeafslutning på spinner
- + Overfyldningsbeskyttelse
- + **StrikeSmart™ PLUS og TempStriker™** systemer give vejrudsiger og information om luft, vej og dugpunkter i realtid (se side 27)



Strobelys, baglys og blinklys (valgfrit)



IceStriker™ 1600 i den valgfrie farve orange

Valgfrie flydende funktioner

- + Forvandlingsæt til saltvæske, dyser og pumpe med indbyggede tanke i sprederkonstruktion
- + Blæretank til opbevaring af ekstra væske indeni tragt
- + 2 m bred sprøjtestang, med op til 5 m sprøjtebredde
- + 12 m slangeopruller til sprøjtning af svært tilgængelige områder med saltopløsninger eller andre væsker
- + **COMBI PLUS væskemulighed** - Ekstra væsketanke, **1000 L eller 1250 L/tank**, ud over de væsketanke, der er integreret i spredetragten. Kombinationen plus inkluderer 1-3 tanke og forlænger til benstativramme (se side 14)



2 m bred dobbelt sprøjtestang (valgfri)



Forlænget rende og forlænget indføringssystem, snegl eller kæde (valgfrit)



spredning



forvædning

dobbelt
sprøjtestangGPS-hastighed
& Htrack™alt i én
spreader

IceStriker™ COMBI PLUS VÆSKEMULIGHED, 1000/1250 L

ICEstriker™ 2600 combi plus



Tragtkapacitet, tørt materiale: 2600L
Tankkapacitet, væske: **1900/2150L** (900L + 1000/1250L)

ICEstriker™ 3000/4000 combi plus



Tragtkapacitet, tørt materiale: 3000/4000L
Tankkapacitet, væske: **2000/2250L** (1000L + 1000/1250L)

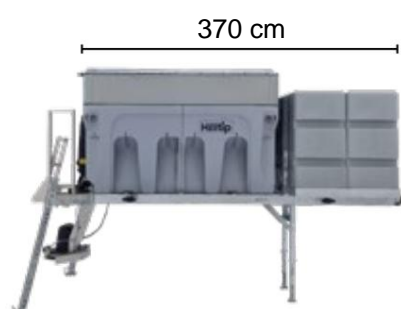

Tragtkapacitet, tørt materiale: 2600L
Tankkapacitet, væske: **2900/3400L** (900L + 2000/2500L)



Tragtkapacitet, tørt materiale: 3000/4000L
Tankkapacitet, væske: **3000/3500L** (1000L + 2000/2500L)

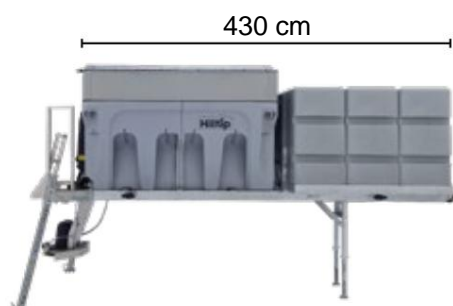

Tragtkapacitet, tørt materiale: 2600L
Tankkapacitet, væske: **3900/4650L** (900L + 3000/3750L)

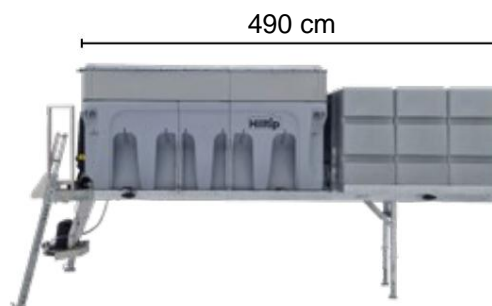

Tragtkapacitet, tørt materiale: 3000/4000L
Tankkapacitet, væske: **4000/4750L** (1000L + 3000/3750L)

ICEstriker™ 5000/6000 combi plus



Tragtkapacitet, tørt materiale: 5000/6000L
Tankkapacitet, væske: **3200/3700L** (1200L + 2000/2500L)

ICEstriker™ 7000 combi plus

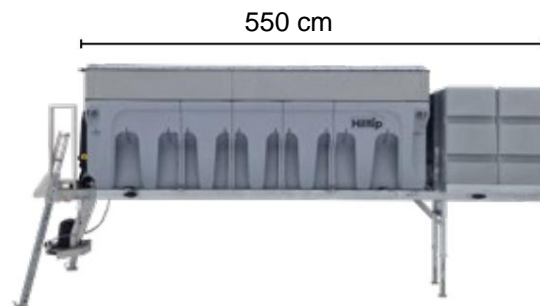

Tragtkapacitet, tørt materiale: 7000L
Tankkapacitet, væske: **3400/3900L** (1400L + 2000/2500L)

Billederne viser tanke på 1000 liter. Specifikationer og andre detaljer kan ændres uden varsel.



2400 & 3000 L dobbeltspreder til brede og korte lad

IceStriker™ 2400 & 3000 TWIN sprederen, fremstillet af rustfrit stål, er specielt designet til brede og korte lad. Den har et dobbeltkammersystem med to rum til tørt materiale og to uafhængigt styrede snegle til præcis spredning.

Tragthuset i rustfrit stål af høj kvalitet garanterer langvarig korrosionsfri brug. Tragtoverfladen er nem at rengøre og vedligeholde og giver en jævn materialestrøm.

Sprederen betjenes nemt via **StrikeSmart™ Plus-kontrolpanelet** og leveres som standard med **GPS-hastighedskontrol** og **HTrack™-spørings- og kontrolsystem**.



IceStriker™ 3000 TWIN spreder

VALGFRIE VÆSKEFUNKTIONER

Sprederen kan nemt omdannes til en flydende afisningspreder eller til en forvandskombinationssaltspreder. Ekstraudstyr inkluderer et **forvandssæt** og en **2,3 meter sprøjtebjælke** for øget alsidighed.



StrikeSmart™ Plus-kontrolpanel

Standardfunktioner

- ✓ **HTrack™ 2-vejs online sporings- og kontrolsystem** (se side 25)
- ✓ **StrikeSmart™ Plus-controller med automatisk GPS-hastighedskontrol** justerer mængden af spredemateriale (g/m²) i henhold til din køretøjshastighed (se side 27)
- ✓ 12 volt dobbeltmotorer monteret i et forsegleet vejrbestandigt kabinet
- ✓ Automatisk vibrator forhindrer tilstopning af materiale
- ✓ **Fremføringsmekanisme:** To uafhængigt styrede Snegle i rustfrit stål med **variabel stigning**
- ✓ Inverteret V hjælper med at reducere tunge startbelastninger på fremføringsmekanismen
- ✓ Blandt andre
- ✓ 4-trins stige

Valgfrie funktioner

- + LED baglygter og nummerpladesæt
- + LED-arbejdslampe
- + Roterende blinklys
- + Dobbeltkammersystem
- + 24V motorer og styresystem
- + Justerbar spredningssymmetri indefra førerhuset 12/24V
- + Alarmsensor for materialeafslutning på spinner
- + Forvandlings sæt til saltvæske, dyser og pumpe med indbyggede tanke i sprederkonstruktion
- + Sprøjtebjælke 2,3 m bred, arbejdsbredde 2,3 – 5,5 m
- + Benstand



Roterende blinklys og nummerpladesæt



4-trins stige



Vibrator



LED-arbejdslys og alarmsensor for materialeafslutning

ICESTRIKER™ LION 6–12 MOTORVEJSLASTBILSPREDER



hydraulisk eller elektrisk kombi Spreader til lastbiler

IceStriker™ LØVE 6 m³

Hilltip **IceStriker™ LION 6–12** er en holdbar kombinationsspreder i rustfrit stål, der fås med enten **hydraulisk eller 24V/48V elektrisk drev**.

Med en tørmaterialekapacitet på **6 til 12 m³** er den ideel til motorvejsapplikationer.

Sprederen betjenes nemt via **StrikeSmart™-controlleren** og leveres som standard med **GPS-hastighedskontrol og HTrack™-sporingssystem**. IceStriker™ LION er bygget til at opfylde EN 15597-standarden og sikrer effektiv vedligeholdelse af motorveje af høj kvalitet.

VALGFRIE VÆSKEFUNKTIONER

Den lastbilmonterede spreader kan nemt omdannes til en komplet væskeafslusningspreder eller en forvædningskombinationssaltspreder. Den kan udstyres med en **dobbelt sprøjtebjælke**, der tilbyder en arbejdsbredde på **2 til 14 m**. Sprederen har væsketanke i siden med en kapacitet på 2000-3000 l og kan udvides med 1 til 4 ekstra frontmonterede væsketanke, hver med en kapacitet på 1250/2500 l.

Standardfunktioner

- ✓ **HTrack™ 2-vejs online sporings- og kontrolsystem** (se side 25)
- ✓ **StrikeSmart™-controller med automatisk GPS-hastighedskontrol** justerer mængden af spredemateriale (g/m²) i henhold til din køretøjshastighed (se side 24)
- ✓ Hydraulisk eller 24V/48V elektrisk drev
- ✓ Automatisk vibrator forhindrer tilstopning af materiale
- ✓ **Fremføringsmekanisme:** Kædetransportør eller dobbelt snegl
- ✓ Inverteret V hjælper med at reducere tunge startbelastninger på fremføringsmekanismen
- ✓ Inkluderer arbejdslys og advarselsslamper, der kan aktiveres fra StrikeSmart™-controlleren



ICESTRIKER™ LION 6-12 MOTORVEJSLASTBILSPREDER

Valgfrie funktioner

- + Baglygter og blinklys
- + Benstativ/ krogløfterramme
- + Justerbar spredningssymmetri indefra førerhuset
- + Alarmsensor for materialeafslutning på spinner
- + Nedklappelig stige
- + Todelt presenningsmekanisme
- + Håndlistesystem på højre eller venstre side
- + Forlænget udkast til lastbillad højere end 150 cm
- + Ekstra 1250/2500 L tanke (1-4 stk.) og forlænger til benstativramme
- + Forvandingspumpe til saltvæske (80-200 L/min)
- + Væskepumpesæt til sprøjtebjælke (400 L/min)
- + Flydende dobbeltsprøjtebjælke - arbejdsbredde 2-14 m
- + Overfyldningsbeskyttelse
- + Elektronisk styret åbning af presenning
- + Hydraulisk sliskeløft
- + Gyllesystem til forvædning
- + Vibrator på rende
- + StrikeSmart™ Plus & TempStriker™ systemer



IceStriker™ LION med nedklappelig stige og gelændersystem (valgfrit)



IceStriker™ LION 6m³ med dobbelt sprøjtestang (valgfrit)

ICEstriker™ LØVE 6 & 7

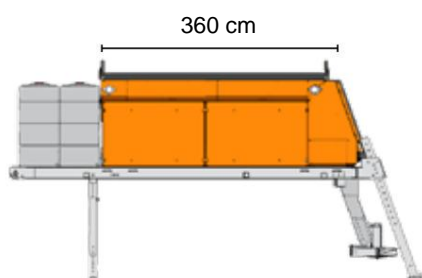

Tragtkapacitet, tørt materiale: **6m³/7m³**
 Tankkapacitet, væske: **4500-9500 L** (2000 L + 2500 L /
 (5000 l / 7500 l))

ICEstriker™ LION 8 lang/kort

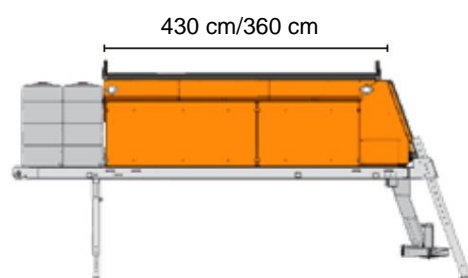

Tragtkapacitet, tørt materiale: **8 m³**
 Tankkapacitet, væske: **4500 - 10.000 l** (2500 l/2000 l +
 2500 l / 5000 l / 7500 l)

ICEstriker™ LØVE 9, 10 lang/kort & 12

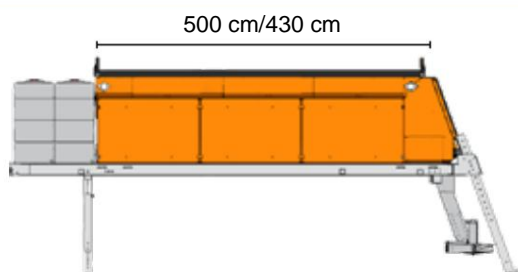

Tragtkapacitet, tørt materiale: **9m³/10m³/12m³**
 Tankkapacitet, væske: **5500-10 500 L** (3000 L/2500 L +
 2500 l / 5000 l / 7500 l)

ICEstriker™ LØVE 6 -12



SpraysTRIKER™ afisningsprøjter



"Når du bruger saltlageopløsning som afisningsmetode, sparer du op til 75% af det salt, du bruger på hver rute, og reducerer miljøpåvirkningen!"



2500–18.000 liter HI-FLOW AFRIMNING SPRØJTER Til lastbiler

Vores **SprayStriker™ HFE/H og HFH-XL** sprøjter er de største sprøjter i SprayStriker™ produktfamilien. Disse afisningsprøjter monteret på lastbillad har væsketankkapaciteter på **2500-18.000 l**. Vores fuldt **elektriske (12V/24V) eller hydraulisk drevne** afisningsprøjter hjælper entreprenører med at reducere saltforbruget og samtidig øge deres serviceniveau.

Sprøjten er designet til maksimal væsketankkapacitet og kan bruges på forskellige ladelængder, inklusive kommunale køretøjer. Den fås i to **tankstørrelser, 2500 l** (190 cm bred) og **3000 l** (225 cm bred), hvilket giver fleksible konfigurationer, der passer til forskellige lastbilopsætninger og kapacitetskrav.

De holdbare og lette polytanke understøttes af en pulverlakeret rustfri stålrammekonstruktion. Dobbelt Hi-Flow-pumper, motorer, ventiler og CPU-enheder er beskyttet inde i et lettilgængeligt kabinet af rustfrit stål.

SprayStriker™ afisningsprøjterne leveres som standard med **StrikeSmart™-controllere med GPS-hastighedskontrol og HTrack™ 2-vejs online sporings- og kontrolsystem.**

STANDARDFUNKTIONER

- ✓ **HTrack™ 2-vejs online sporings- og kontrolsystem** (se side 25)
- ✓ **StrikeSmart™-controlleren** giver dig mulighed for at betjene sprøjten og dens funktioner indefra kabinen
- ✓ Valgbare pumpe-systemer:
 - **12V dobbelte Hi-Flow-pumper** med sprøjteydelse på 75 l/min
 - **24V dobbelte Hi-Flow-pumper** med sprøjteydelse på 150 l/min
 - **Hydraulisk enkeltpumpe-system** med 160 l/min sprøjtekapacitet
 - **Hydraulisk dobbeltpumpe-system** med sprøjteydelse på 320 l/min
- ✓ Selvlastende og udpumpningsfunktion med 2" camlock-tilslutning

VALGFRIE FUNKTIONER

- + 20 m slangeoproller i rustfrit stål til afsling af svært tilgængelige områder rækkeviddeområder
- + 2-sporet, 230 cm bred sprøjtestang med dobbelt sprøjte og sidedyser
- + 3-sporet, 250 cm bred sprøjtestang med dobbelt sprøjte og sidedyser
- + Opbevaringsbenstativ
- + Selvlæssende benstativ til tipvogn/kroghejsramme
- + Baglygter og nummerpladesæt
- + Advarsels-stroboskoplyssæt
- + Valgfri farve: Orange
- + **StrikeSmart™ PLUS- og TempStriker™** -systemerne leverer vejrudsigter og information om luft, vej og dugpunkter i realtid (se side 27).



20 m slangeoproller (valgfrit)



Strobelys (valgfrit)



Sprøjtebjælke med dobbelt sprøjtedyse, sidedyser og LED-arbejdslys (valgfrit)



Opbevaringsben (valgfrit)

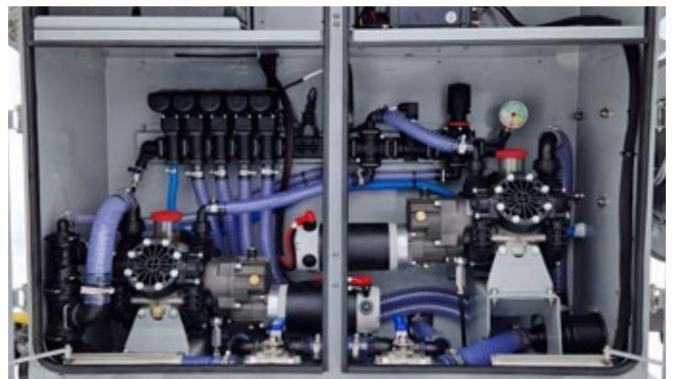

Selvansugende højtryks- og flowmembranpumper, motorer og ventiler i lukket kabinet

brinemixx™ Automatisk saltvandsblender

AUTOMATISK Brinemixx™ til IceStriker™ & SprayStriker™ væskesystem

Automatic BrineMixx™ 6000 er et fuldautomatisk saltlageblandesystem designet til effektiv og pålidelig produktion. Udstyret med en **6000 L blandetank** og en **højkapacitetspumpe** (25 m³/t) sikrer det hurtige og ensartede resultater.

Systemet omfatter en **blandetank, et styreskab, slanger** og en dedikeret **påfyldningsstation** til lastbiler.

Blandekapaciteten varierer fra **5000 til 20.000 l/time**, afhængigt af den tilgængelige vandforsyningstilslutning.

Blandetanken på 6000 l måler Ø 2,38 m i diameter og 2,8 m i højden. Tankstørrelser fra 3000 til 20.000 l er tilgængelige, og HTrack™ 2-vejs online-styringssystemet er tilgængeligt som en mulighed.

standardfunktioner

- ✓ Blandetank, 6000 L
- ✓ Højkapacitetspumpe, 25 m³/t
- ✓ Styreskab
- ✓ Tankstation til lastbiler

valgfrie funktioner

- + Lagertank fås i 3.000L, 5.000L, 10.000L og 20.000L
- + HTrack™ 2-vejs online kontrolsystem

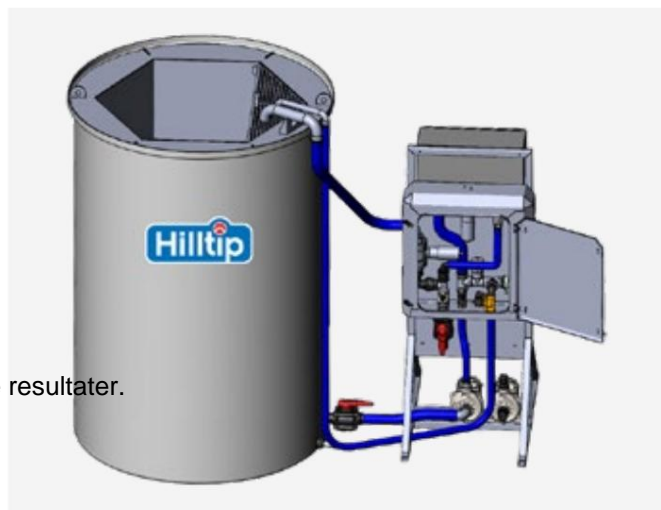

Blandetank og styreskab



Styreskab

strikesmart™ styresystem og htrack™



"Hilltips spredere og sprøjter holder styr på dine udgifter og leverer dokumentation for erstatningskrav for faldskader med HTrack™ som standardfunktion!"

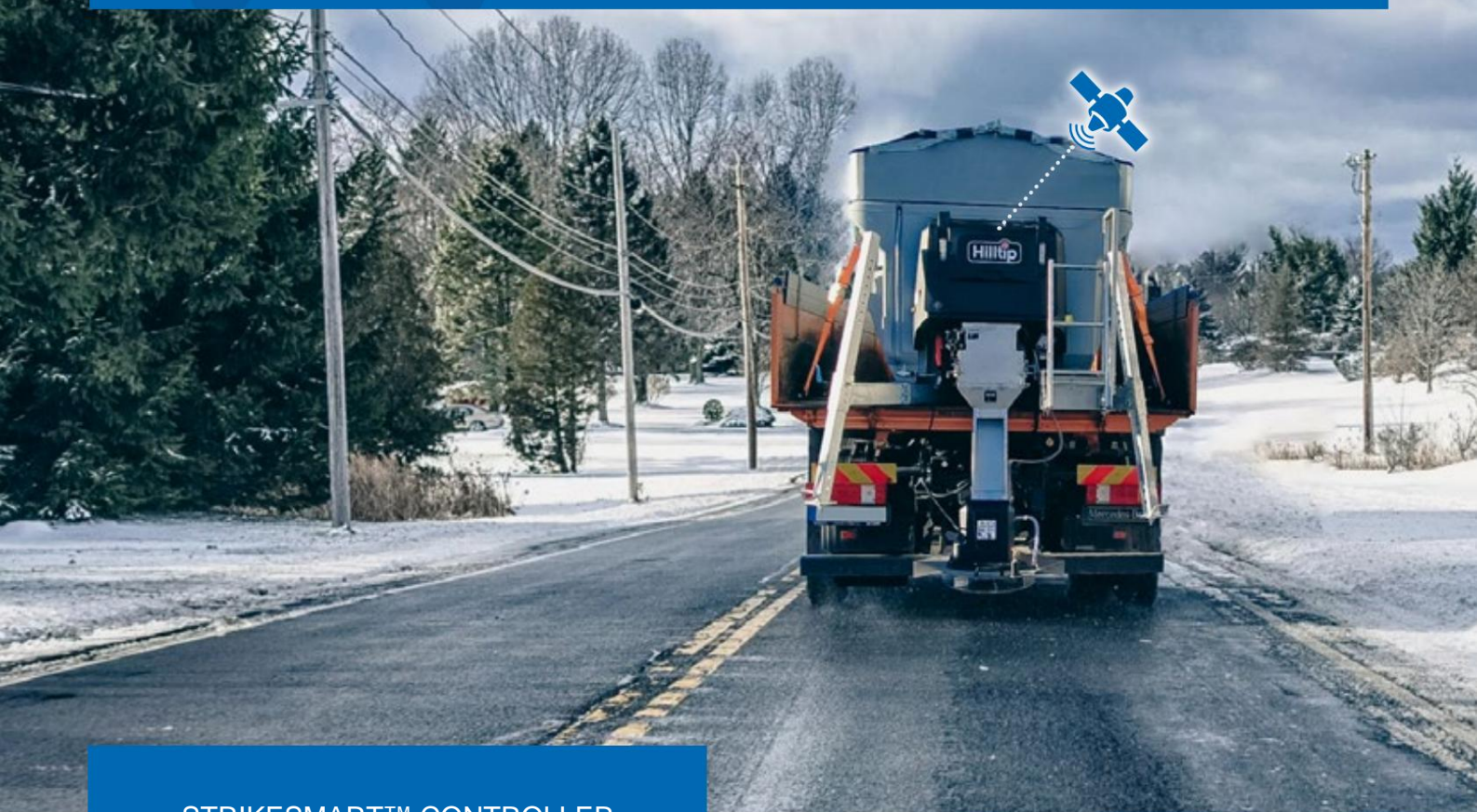

STRIKESMART™-CONTROLLER

StrikeSmart™-controlleren er standardfunktion til
1600-12.000 l IceStriker™-spredere og 2500-
18.000 liter SprayStriker™ spredere.

Farveskærmstyringen giver dig mulighed for at tilpasse din spredesession til din aktuelle situation. **Automatisk GPS-hastighedskontrol** justerer mængden af spredemateriale (g/m² eller ml/m²) baseret på din køretøjshastighed, mens manuel tilstand giver dig mulighed for at indstille en fast sneglehastighed.

Derudover indsamler og gemmer controlleren vigtige data på en USB-hukommelsesenhed, så du kan generere spredereporter. Controlleren gør det også nemt at aktivere funktioner som vibrator, rotorblink og arbejdslys inde fra førerhuset.



Standard StrikeSmart™-controller



Arbejdslys og rotorblink aktiveret

Dato	2026-01-01 08:47:24
Køretøj	Transportør
Kunde	ABC
Kontrakt	Parkeringsplads
Arbejdsplads	ABC Parkering
Spredningstilstand	Spredning tør
Spredningsmateriale	Salt
Beløb	15 g/m ²
Spredningsbredde	8 meter
Køretøjets hastighed	19 km/t

BESKYT DIN VIRKSOMHED MOD
ANSVAR FOR GLID OG FALD

Detaljerede rapporter om iskontrolaktiviteter
med HTrack™

Hilltip HTrack™ -systemet er kompatibelt med alle modeller af IceStriker™, SprayStriker™ og SnowStriker™.

Med sporingssoftwaren kan du spore og administrere alle dine spredere og snepløve online på din computer, tablet eller smartphone.

HTrack™-systemet tilbyder en **2-vejs online kommunikationskanal**, der informerer føreren om, hvilke steder der skal behandles under arbejdet. Dosering kan indstilles eksternt for hver kundes sted i henhold til vejforholdene, hvilket gør det muligt for føreren at koncentrere sig om at fuldføre arbejdet så hurtigt og sikkert som muligt.



GPS-satellitten returnerer
køretøjets position og hastighed



HTrack™ overfører spredningsdata
via mobilnetværk



FUNKTIONER

- ✓ Brugervenlig grænseflade
- ✓ Spor dine enheder i realtid eller mellem bestemte tidsintervaller:
 - Vis rute på kort
 - Vis hastighed, GPS-placering, anvendt materiale osv.
- ✓ Vis en eller flere enheder.
- ✓ Spredte-/sprøjtebredden er visuelt repræsenteret på kortet.
- ✓ Download sessionsrapporter og præstationsdetaljer.
- ✓ Du kan forudindstille den ønskede dosering for alle dine spredere til specifikke arbejdssteder.
- ✓ HTrack™ forudberegner dit saltforbrug pr. arbejdssted.
- ✓ HTrack™ genkender automatisk, når sprederen når et forudindstillet arbejdssted.
- ✓ Du kan ændre doseringen på hundredvis af spredere på få sekunder!
- ✓ Alle sporingsdata indsamles under specifikt arbejde websteder for nem rapportering.



HTrack™ giver brugerne mulighed for at oprette arbejdspladser til deres klients områder. De kan se præcis størrelsen på det område, der behandles, og mængden af materiale, der er nødvendigt.



Pop op på styreenhedens skærm, når sprederen når et forudindstillet arbejdssted.

HVORFOR HILLTIP ICESTRIKER™ SPREDERE?

- ✓ Htrack™ 2-vejs online sporings- og kontrolsystemet muliggør kommunikation mellem din smartphone/tablet/computer og din StrikeSmart™-controller.
- ✓ Brugervenlig grænseflade gør det muligt at indstille og justere doseringen i realtid for hver kundelokation afhængigt af vejrforholdene.
- ✓ HTrack™ hjælper med ruteoptimering og ressourceallokering for øget driftseffektivitet og rentabilitet.
- ✓ Rapporter over spredemateriale anvendt dagligt, månedligt osv. af specifikke kunder.
- ✓ Detaljeret dokumentation af iskontrolaktiviteter på individuelle kundelokationer, der giver yderligere beviser, hvis retssager skulle blive nødvendige.

StrikeSmart™ plus & Tempstriker™

StrikeSmart™ PLUS

StrikeSmart™ PLUS-styresystemet er standard på IceStriker™ 2400-3000 TWIN-sprederen og fås som ekstraudstyr til vores nuværende StrikeSmart™-controllere.

Hilltips HTrack™ sporings- og kontrolsystem er hjertet i vores innovative system i vores spredere og sprøjter, der er designet til at give dig **information og kontrol over din spredersflåde i realtid**.

Standardfunktioner

✓ Vejrudsigt i realtid

Med HTrack™ får du adgang til opdaterede vejrudsigter, der er skræddersyet til din placering.

Ikke mere afhængighed af forældede oplysninger. Vær på forkant med vejrforandringer, og tilpas din spredningsstrategi derefter.

✓ Vejledning til spredeshastighed

Baseret på realtidsdata anbefaler HTrack™ den optimale spredemængde direkte til din controller, forbedrer effektivitet og ydeevne. Den foreslår også det bedste materiale – salt, sand, forvanding eller saltlage – til forholdene.

✓ Gem spredningsindstilling på en bestemt rute

Med vores opdaterede HTrack™-funktioner kan føreren kan gemme en specifik spredning på den kørte rute. Dette sikrer, at den samme spredning eller spredningsbredde altid er den samme for en specifik rute beliggenhed.

✓ Kortvisning og rutenavigation

Se arbejdspladser i realtid, juster indstillinger og spor vigtige data – alt sammen ét sted. Vælg et sted for visuel og stemmestyrte rutevejledning, og planlæg effektive ruter med flere stop.

Valgfrie funktioner

+ Vejtilstandsovervågning med TEMPSTRIKER™

HTrack™ overvåger løbende vejforholdene med vores TEMPSTRIKER™-sensor og vurderer faktorer som **temperatur, luftfugtighed og overflade forhold**. Det er som at have en digital vejspejler, der sørger for, at du altid bruger den rigtige mængde materiale til den nuværende situation.



8,7" berøringsskærm og kontrolpanel



Med dataene fra HTrack™ kan StrikeSmart™ justerer automatisk spredersens indstillinger, så de passer til vejr- og vejforholdene. Denne automatisering sikrer ensartethed og reducerer risikoen for over- eller underspredning.



StrikeSmart™ PLUS-styresystemet har en integreret kortvisning, der giver dig mulighed for at visualisere dine arbejdspladser i realtid.

sweepaway™

Fejemaskiner og

vandingsarm



"Professionel roterende kost til din lastbil"

SWEEPAWAY™ 2600–3100 ROTERENDE KOST



sweeaway™ 2600–3100 roterende kost til lastbiler

Hilltip SweepAway™ 2600–3100 roterende kost er en højtydende, lastbilmonteret fejmaskine designet til professionel brug. Fås i tre størrelser (260, 290 og 310 cm) og er bygget til lastbiler med et **DIN-plademonteringssystem**, hvilket sikrer effektiv og pålidelig fejning under krævende forhold.

Med en **børstediameter på 60 eller 90 cm** og dobbelte hydrauliske motorer, der opererer med **400 o/min**, leverer kosten kraftfuld og ensartet ydeevne. Den **elektrohydrauliske løfteramme** muliggør nem og præcis højdejustering, mens positionslys er standard, hvilket sikrer forbedret udsyn og sikkerhed under drift.

For optimal funktion kræver kosten **120 l/min hydraulisk kraft til børstedrift**.

Den roterende kost er designet til holdbarhed og brugervenlighed og er den perfekte løsning til vedligeholdelse af veje, parkeringspladser og industriområder med minimal indsats.

Valgfrie funktioner

- + Deflektor - Forbedrer fejeeffektiviteten ved at kontrollere affaldets retning
- + 2,6 m, 2,9 m eller 3,1 m sprøjtestang til kost - forbedrer støvdæmpning og rengøringsevne
- + LED-forlygtesæt med lystårn



SweepAway™ 2600-3100 roterende kost med lystårn

Hilltip HWA 5–9 vandingsarm

HWA 5–9 vandingsarm til lastbiler

Hilltip HWA-5–9 vandingsarmen er designet til brug på lastbiler i kombination med Hilltip SprayStriker™ eller andre sprøjtesystemer og giver en effektiv løsning til vanding og støvkontrol.

HWA -5 vandingsarmen giver en rækkevidde på **op til 5 m** (inklusive armlængde og vandspray), hvilket muliggør dækning af et bredt område med minimal flytning.

HWA-5's **arbejdshøjde** er **2,7 m** over jorden, mens **transporthøjden** er **1,83 m**, hvilket muliggør sikker og bekvem bevægelse mellem arbejdssteder.

Tilgængelige modeller inkluderer: HWA-5, HWA-7 og HWA-9.



HWA-5 vandingsarm

VALGFRIE FUNKTIONER

- + DIN-plademonteringssystem til lastbiler
- + Valgfri farve: orange
- + Højtrykssystem til vask
- + Kombisystem med lavt og højt tryk



Vandingsarmen er udviklet til brug på lastbiler i kombination med SprayStriker™-sprøjten

TEKNISK SPECIFIKATIONER



- snowStriker™
- IceStriker™
- SprayStriker™
- sweepeaway™
- vandingsarm

Snowstriker™ tekniske specifikationer

SNOWSTRIKER™ 2600–3000 SMP



MODEL	2600 Mellemskole	2750 ungdomsskoler	3000 ungdomsskoler
Bredde	260 cm	275 cm	300 cm
Bredde (fuldt vinklet)	225 cm	240 cm	260 cm
Højde	75 cm	75 cm	75 cm
Vægt	460 kg	475 kg	490 kg
Trip fjedre	6	6	6

SNOWSTRIKER™ 2600–3200 VMP



MODEL	2600 VMP	2900 VMP	3200 VMP
Bredde	260 cm	290 cm	320 cm
Bredde (fuldt vinklet)	225 cm	250 cm	275 cm
Højde	80-100 cm	80-100 cm	80-100 cm
Vægt	475 kg	495 kg	515 kg
Trip fjedre	6	6	6

SNOWSTRIKER™ 2600–3000 SML



MODEL	2600 SML	2750 SML	3000 SML
Bredde	260 cm	275 cm	300 cm
Bredde (fuldt vinklet)	225 cm	240 cm	260 cm
Højde	75 cm	75 cm	75 cm
Vægt	380 kg	395 kg	412 kg
Trip fjedre	6	6	6

SNOWSTRIKER™ 2600–3200 VML



MODEL	2600 VML	2900 VML	3200 VML
Bredde	260 cm	290 cm	320 cm
Bredde (fuldt vinklet)	225 cm	250 cm	275 cm
Højde	80-100 cm	80-100 cm	80-100 cm
Vægt	560 kg	580 kg	600 kg
Trip fjedre	6	6	6

Snowstriker™ tekniske specifikationer



SNOWSTRIKER™ 3000–4000 SHL

MODEL	3000 SHL	3200 SHL	3400 SHL	3700 SHL	4000 SHL
Bladbredde	300 cm	320 cm	340 cm	370 cm	400 cm
Samlet bredde	320 cm	340 cm	360 cm	390 cm	420 cm
Pløjebredde ved 37°	238 cm	255 cm	272 cm	296 cm	320 cm
Plovhøjde – midt	115 cm	115 cm	115 cm	115 cm	115 cm
Plovhøjde – side	135 cm	135 cm	135 cm	135 cm	135 cm
Angrebsvinkel på skærkant 21°		21°	21°	21°	21°
Plovens drejevinkel	37°	37°	37°	37°	37°
Vægt	800 kg	870 kg	940 kg	1030 kg	1270 kg
Skærekantsegmenter	4 stk.	4 stk.	4 stk.	4 stk.	4 stk.



SNOWSTRIKER™ 4000–5300 SHXL

MODEL	4000 SHXL	4600 SHXL	5300 SHXL
Bladbredde	400 cm	460 cm	530 cm
Samlet bredde	420 cm	480 cm	550 cm
Pløjebredde ved 37°	320 cm	368 cm	423 cm
Plovhøjde – midt	115 cm	115 cm	115 cm
Plovhøjde – side	135 cm	135 cm	135 cm
Angrebsvinkel på skærkant 21°		21°	21°
Plovens drejevinkel	37°	37°	37°
Vægt	1270 kg	1480 kg	1620 kg
Skærekantsegmenter	4 stk.	5 stk.	6 stk.



SNOWSTRIKER™ 4700 SHS

MODEL	4700 SHS
Bladbredde	470 cm
Samlet bredde	540 cm
Pløjebredde (58°)	404 cm
Plovhøjde	64 cm
Plovhøjde (side)	154 cm
Angrebsvinkel på skærkant	58°
Vægt af sideplov	1260 kg
Samlet vægt	1700 kg
Skærekantsegmenter	5 stk.



ICESTRIKER™ 1600–2600 A

MODEL	1600 A	2100 A	2600 A
Total længde (inklusive spinner)	300 cm	300 cm	300 cm
Minimumslængde på lastbilens lad	215 cm	215 cm	215 cm
Maksimal udvendig bredde (med presenning monteret)	175 cm	175 cm	175 cm
Tragtens samlede højde fra køretøjets lastefflade	125 cm	139 cm	155 cm
Kapacitet, slået	1500 liter	2000 liter	2500 liter
Kapacitet, afrundet	1600 liter	2100 liter	2600 liter
Vægt (tom)	360 kg	395 kg	420 kg
Tragtkonstruktion	Poly	Poly	Poly
Spredningsbredde	1-12 m (kan variere afhængigt af materiale)		
Spinnerstørrelse	500 mm	500 mm	500 mm
Sneglediameter (rustfrit stål)	150 mm	150 mm	150 mm
Materiale	Salt, sand, fint grus/blandet (maks. 8 mm Ø med snegl)		
Køretøj	4,5-12 tons lastbiler		

A = Snegl

VALGFRIT VÆSKESYSTEM

MODEL	1600 A	2100 A	2600 A
Forvanding, sprøjtemængde	3-18 l/min	3-18 l/min	3-18 l/min
Sprøjtebjælke, sprøjtemængde	4-30 l/min	4-30 l/min	4-30 l/min
Forvanding, sprøjtebredde	1-12 m (sammen med spredemateriale)		
Sprøjtebjælke, sprøjtebredde	2-5 meter	2-5 meter	2-5 meter
Forvandingstankens kapacitet	900 liter	900 liter	900 liter
Sprøjtebjælke, væsketankkapacitet	900-2200* L	900-2200* L	900-2200* L
Sprøjtemateriale	Anti- og afisningsvæsker, vand. **		

* Med valgfri blæretank indeni til sprøjtestangsystem

** Brug ikke brandfarlige væsker eller væsker, der indeholder petroleum, til væskesystemet.



ICESTRIKER™ 1600–7000 AM/CM

MODEL	1600/2100/2600 cm	3000/4000 AM/CM	5000/6000 AM/CM	7000 cm
Totallængde (inklusive spinner)	290 cm	350 cm	410 cm	460 cm
Minimumslængde på lastbilens lad	215 cm	265 cm	325 cm	385 cm
Maksimal udvendig bredde (med presenning monteret) 175 cm		170 cm	170 cm	170 cm
Tragtens samlede højde fra køretøjets læsseflade	125/139/155 cm	130/155 cm	155/165 cm	155 cm
Kapacitet, slået	1500/2000/2500 liter	2600/3200 liter	4200/5200 liter	6200 liter
Kapacitet, afrundet	1600/2100/2600 liter	3000/4000 liter	5000/6000 liter	7000 liter
Vægt (tom)	405/440/465 kg	480/505 kg	750/850 kg	950 kg
Tragtkonstruktion	Poly	Poly	Poly	Poly
Spredningsbredde	1-12 m (kan variere afhængigt af materiale)			
Spinnerstørrelse	500 mm	500 mm	500 mm	500 mm
Sneglediameter (rustfrit stål)	-	150 mm	-	-
Kædetransportørens bredde	350 mm	350 mm	350 mm	350 mm
Materiale	Salt, sand, fint grus/blandet (maks. 8 mm Ø med snegl)			
Køretøj	4,5-18 tons lastbiler			

A = Snegl, C = Kæde og M = Modulær

VALGFRIT VÆSKESYSTEM

MODEL	1600/2100/2600 cm	3000/4000 AM/CM	5000/6000 AM/CM	7000 cm
Forvanding, sprøjtemængde	3-18 l/min			
Sprøjtebjælke, sprøjtemængde	4-30 l/min			
Forvanding, sprøjtebredde	1-12 m (sammen med spredemateriale)			
Sprøjtebjælke, sprøjtebredde	2-5 meter			
Forvandingstankens kapacitet	900 liter	1000 liter	1200 liter	1400 liter
Sprøjtebjælke, væsketankkapacitet	900-2200* L	1000-2500* liter	1200-3000* liter	1400-4000* liter
Sprøjtemateriale	Anti- og afisningsvæsker, vand. **			

* Med valgfri blæretank indeni til sprøjtestangsystem

** Brug ikke brandfarlige væsker eller væsker, der indeholder petroleum, til væskesystemet.



ICESTRIKER™ COMBI PLUS VÆSKE-MULIGHED

Model	2600 cm	3000/4000 AM/CM	5000/6000 cm	7000 cm
Samlet beholderlængde med 1 ekstra tank (1000/1250 l)	310 cm	370 cm	430 cm	490 cm
Total beholderlængde med 2 ekstra tanke (1000/1250 l)	370 cm	430 cm	490 cm	550 cm
Samlet beholderlængde med 3 ekstra tanke (1000/1250 l)	430 cm	490 cm	550 cm	-
Yderligere tankvolumen	1000 eller 1250 l/tank			
Ekstra tankvægt, 1000 l (tom(me) tank(e) + forlænger til benstativ)	175/325/475 kg			175/325 kg
Ekstra tankvægt, 1250 l (tom(me) tank(e) + forlænger til benstativ)	190/355/520 kg			190/355 kg
Ekstra tankbredde, 1000/1250 l	160/195 cm			
Yderligere tankhøjde	130 cm			

Specifikationer og andre detaljer kan ændres uden varsel.



ICESTRIKER™ 2400 & 3000 TWIN

MODEL	2400 Tvilling	3000 Tvilling
Totallængde (inklusive spinner)	240 cm	240 cm
Minimumslængde på lastbilens lad	160 cm	160 cm
Tragtbredde	230 cm	230 cm
Maksimal udvendig bredde (med presenning monteret)	250 cm	250 cm
Tragtens samlede højde fra køretøjets læsseflade	105 cm	122 cm
Kapacitet, slået	2100 liter	2700 liter
Kapacitet, afrundet	2400 liter	3000 liter
Vægt (tom)	495 kg	540 kg
Tragtkonstruktion	Rustfrit stål	Rustfrit stål
Spredningsbredde	1-12 meter	1-12 meter
Spinnerstørrelse	500 mm	500 mm
Sneglediameter (rustfrit stål)	150 mm	150 mm
Materiale	Salt, sand, fint grus/blandet (maks. 8 mm Ø med snegl)	

VALGFRIT FORVÆDNINGSSYSTEM

Model	2400 & 3000 TWIN
Forvanding, sprøjtemængde	3-18 l/min
Væsketankens kapacitet	830 liter
Afisningsløsninger	Anti- og afisningsvæsker, vand**

** Brug ikke brandfarlige væsker eller væsker, der indeholder petroleum, til væskesystemet.



ICESTRIKER™ LØVE 6-12

MODEL	LØVE 6	LØVE 7	LØVE 8 LANG/KORT	LØVE 9	LØVE 10 LANG/KORT	LØVE 12
Tragtkapacitet, afrundet	6 m ³	7 m ³	8 m ³	9 m ³	10 m ³	12 m ³
Væskekcapacitet sidetanke	2000 liter	2000 liter	2500 l / 2000 l / 3000 l		3000 liter / 2500 liter 3000 liter	
Væskekcapacitet med tilføjede fronttanke	4500-9500 L 4500-9500 L 4500-10000 L			5500-10500 l 5500-10500 l		5500-10500 liter
Type af drev	Elektrisk 24V / 48V eller hydraulisk					
Længde på lad (uden fronttanke)	360 cm	360 cm	430 cm / 360 cm 500 cm		500 cm / 430 cm 500 cm	
Samlet længde	450 cm	450 cm	520 cm / 450 cm 590 cm		590 cm / 520 cm 590 cm	
Tragtbredde	213 cm					
Tragthøjde	141 cm	156 cm	141 cm / 176 cm 141 cm		156 cm / 176 cm 176 cm	
Fremføringsmekanisme	Kædetransportør (500 mm bredde) eller dobbelt snegl					
Spredeskivediameter	Ø650 mm					
Spredningsbredde	3-14 meter					
Konstruktionsmateriale	Rustfrit stål					
Egenvægt ca.	2000 kg	2100 kg	2300 kg	2600 kg	2750 kg	2900 kg
Monteringsystem	Fast / Benstativ / Krogløfterramme					

VALGFRIT VÆSKESYSTEM

MODEL	LØVE 6, 7 & 8 kort	LØVE 8 & 10 kort	LØVE 9-12
Forvanding, maks. sprøjtemængde	80 l/min		
Sprøjtebjælke, maks. sprøjtevolumen	400 l/min		
Forvanding, sprøjtebredde	2-14 m (sammen med spredemateriale)		
Sprøjtebjælke, sprøjtebredde	2-14 meter		
Væsketankkapacitet – kun sidetanke	2000 liter	2500 liter	3000 liter
Væsketankkapacitet – med frontmonterede tanke	4500-9500 liter	5000-10000 liter	5500-10500 liter
Sprøjtemateriale	Anti- og afisningsvæsker, vand. **		

** Brug ikke brandfarlige væsker eller væsker, der indeholder petroleum, til væskesystemet.

Tekniske specifikationer for Spraystriker™ og BrineMixx™



SPRAYSTRIKER™ 2500–15000, 2500 L/TANK

MODEL	2500	5000	7500		10.000	12.500	15.000
Højde	196 cm						
Bredde	200 cm						
Længde	160 cm	259 cm	359 cm	458 cm	558 cm	657 cm	
Tankvolumen (2500 l/tank)	2500 liter	5000 liter	7500 liter		10.000 liter	12.500 liter	15.000 liter
Sprøjtebredde	2,5-9 meter						
Sprøjtemængde, 12V / 24V / hydraulisk / hydraulisk XL 1	75 / 150 / 160 / 320 l/min						
bane, maks. hastighed @25ml/m ² , 12V / 24V / hydraulisk / hydraulisk XL 3 bane,	50 / 100 / 110 / 220 km/t						
maks. hastighed @25ml/m ² , 12V / 24V / hydraulisk / hydraulisk XL	15 / 30 / 35 / 70 km/t						
Vægt	1400 kg	1600 kg	1800 kg	2000 kg	2200 kg	2400 kg	

SPRAYSTRIKER™ 3000–18000, 3000 L/TANK

MODEL	3000	6000		9000	12.000	15.000	18.000
Højde	196 cm						
Bredde	230 cm						
Længde	160 cm	259 cm	359 cm	458 cm	558 cm	657 cm	
Tankvolumen (3000 l/tank)	3000 liter	6000 liter	9000 liter		12.000 liter	15.000 liter	18.000 liter
Sprøjtebredde	2,5-9 meter						
Sprøjtemængde, 12V / 24V / hydraulisk / hydraulisk XL 1	75 / 150 / 160 / 320 l/min						
bane, maks. hastighed @25ml/m ² , 12V / 24V / hydraulisk / hydraulisk XL 3 bane,	50 / 100 / 110 / 220 km/t						
maks. hastighed @25ml/m ² , 12V / 24V / hydraulisk / hydraulisk XL	15 / 30 / 35 / 70 km/t						
Vægt	1750 kg	2100 kg	2450 kg	2800 kg	3150 kg	3500 kg	



BRINEMIXX™ AUTOMATISK SALDEBLENDER

MODEL	3000	6000
Tankvolumen	3000 liter	6000 liter
Strømtilførsel	230VAC 10A	230VAC 16A eller 400VAC 10A
Blandehastighed	Op til 15 m ³ /t afhængigt af vandtrykket Op til 25 m ³ /t afhængigt af vandtrykket	
Påfyldningshastighed	Op til 350 lpm	Op til 350 lpm
Ferskvandsforsyning	2"	2"
Tankdiameter	Ø 1,42 m	Ø 2,38 m
Tankhøjde	2,1 meter	2,8 meter

Specifikationer og andre detaljer kan ændres uden varsel.

SweepAway™ & vandingsarm tekniske specifikationer

SWEEPAWAY™ 2600-3100 ROTERENDE KOST



MODEL	2600	2900	3100
Bredde	260 cm	290 cm	310 cm
Børstediameter	60/90 cm	60/90 cm	60/90 cm
Vægt	600 kg	625 kg	650 kg
Rotationsvinkel	30°	30°	30°
Olieflow og tryk	70-120 l/min @ 150 bar	70-120 l/min @ 150 bar	70-120 l/min @ 150 bar
Hydrauliske motorer	400 omdr./min.	400 omdr./min.	400 omdr./min.

Hilltip vandingsarm



Model	HWA-5	HWA-7	HWA-9
Transporthøjde	1,83 meter	2,83 meter	3,83 meter
Arbejdshøjde	2,7 meter	4,5 meter	6,3 meter
Nå	5 meter	7 meter	9 meter
Vægt	100 kg	115 kg	130 kg
Rotationsvinkel	185°	185°	185°

Eksperter i bekæmpelse af sne og is

Hilltip er en førende europæisk producent af vejvedligeholdelsesudstyr til lastbiler, traktorer, UTV'er og mere.

Det finske klima og mange års erfaring har gjort os til eksperter i at udvikle de mest effektive og holdbare produkter til sne- og isbekæmpelse. Kombinationen af materialer af høj kvalitet og den nyeste teknologi gør det svært at konkurrere med Hilltip-produkter.

Vores produkter designes, konstrueres og fremstilles på vores fabrik i Finland og distribueres over hele verden. Hovedkontor og produktion er placeret i Pietarsaari, Finland, og vores to datterselskaber, Hilltip Corp. i USA og Hilltip GmbH i Tyskland.



Stem Hilltip Ab
Pukkisaaretie 6
FIN-68600 Pietarsaari
Finland

www.hilltip.com
info@hilltip.com



Hilltip forbeholder sig retten til i henhold til sin produktforbedringspolitik at ændre konstruktions- eller designdetaljer og levere udstyr, når dette er ændret, uden henvisning til anvendte illustrationer eller specifikationer. Hilltip eller køretøjsproducenten kan kræve eller anbefale ekstraudstyr til snerydninger. Overskrid ikke køretøjets kapacitet med en snerydning. Hilltip-produkter er fremstillet under adskillige amerikanske og udenlandske patenter, der er ansøgt. Hilltip tilbyder en begrænset garanti på alle produkter. Se separat dokument for garantioplysninger. Følgende er registrerede (®) og uregistrerede (™) varemærker tilhørende Hilltip: IceStriker™, SprayStriker™, BrineMixx™, SnowStriker™, SweepAway™, Jet-it™, TowJet-it™, StrikeSmart™, TempStriker™, HTrack™, Hilltip®.